

# *MiniDisc Deck*

---

Gebruiksaanwijzing \_\_\_\_\_ **NL**

Bruksanvisning \_\_\_\_\_ **SE**



**MDLP**

*MDS-LSA1*

## WAARSCHUWING

Stel het apparaat niet bloot aan regen of vocht, om gevaar van brand of een elektrische schok te voorkomen.

Dit apparaat is geclassificeerd als een laserproduct van Klasse 1.

Het etiket CLASS 1 LASER PRODUCT bevindt zich aan de achterkant van het apparaat.

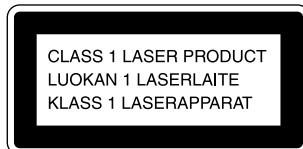

Binnenin het apparaat bevindt zich het volgende label.



IN GEEN ENKELE SITUATIE KAN DE VERKOPER AANSPRAKELIJK WORDEN GESTELD VOOR ENIGE VORM VAN DIRECTE SCHADE, INCIDENTELE SCHADE OF GEVOLGSCHADE DIE VOORTVLOEIT UIT GEBRUIK VAN HET APPARAAT OF EEN DEFECT HIERIN, NOCH VOOR HIERMEE SAMENHANGENDE ONKOSTEN OF VERLIEZEN.

Dit apparaat bevat voor memory back-up een batterij die niet vervangen hoeft te worden tijdens de levensduur van het apparaat.

Raadpleeg uw leverancier indien na zeer intensief of langdurig gebruik de batterij vervangen moet worden.

Om gevaar of schade door kortsluiting te voorkomen mag de batterij alleen vervangen worden door vakbekwaam servicepersoneel.



Gooi de batterij niet weg, maar lever hem in als KCA.

## Welkom!

Dank u voor het aanschaffen van dit Sony MiniDisc Deck. Lees, alvorens het deck in gebruik te nemen, de gebruiksaanwijzing aandachtig door en bewaar deze voor eventuele naslag.

## Betreffende deze gebruiksaanwijzing

### Afspraken

- De aanwijzingen in deze handleiding beschrijven de bedieningsorganen op het deck; in plaats daarvan kunt u ook de gelijknamige bedieningsorganen op de bijgeleverde afstandsbediening gebruiken; indien de naam afwijkt, wordt deze in de aanwijzingen tussen haakjes genoemd. Voorbeeld: Druk op de ▷|| (of ||) toets.

- De onderstaande pictogrammen worden in deze gebruiksaanwijzing gebruikt:

 Dit pictogram verschijnt bij bedieningshandelingen waarvoor u de afstandsbediening nodig hebt.

 Dit pictogram markeert handige tips die de bediening vereenvoudigen.

# INHOUDSOPGAVE

---

## Plaatsen en functies van onderdelen 4

Beschrijving van de onderdelen van het voorpaneel 4

Beschrijving van de toetsen op de afstandsbediening 6

Beschrijving van het uitleesvenster 8

---

## Vorbereidingen 10

Alvorens u aansluitingen gaat maken 10

Aansluiten van de i.LINK componenten 11

---

## Opnemen op MD's 12

Opnemen op een MD 12

Opmerkingen over opnemen 14

Extra-lange opnamen 15

Instellen van het opnameniveau 16

Wenken voor opname 16

Aanbrengen van muziekstuknummers tijdens het opnemen (Track Marking) 17

Opnamestart met 6 seconden muziek uit het buffergeheugen (tijdmachine-opname) 18

Synchroon opnemen met de audio-component van uw keuze (muziek-synchroonopname) 19

Synchroon opnemen met een Sony CD-speler (normale/versnelde CD-synchroonopname) 19

---

## Afspelen van MD's 21

Afspelen van een MD 21

Afspelen van een bepaald muziekstuk 22

Opzoeken van een bepaald punt in een muziekstuk 22

Herhaald afspelen van muziekstukken 23

Muziekstukken in willekeurige volgorde afspelen (Shuffle Play) 24

Programmeren van muziekstukken (Program Play) 24

Wenken voor het op de band opnemen van MD's 25

---

## Monteren van opgenomen MD's 27

Alvorens u gaat monteren 27

Wissen van muziekstukken 28

Splitsen van muziekstukken 30

Samenvoegen van muziekstukken 31

Verplaatsen van muziekstukken 31

Naamgeving van een muziekstuk of MD 32

Ongedaan maken van de laatste wijziging 34

Aanpassen van de geluidsterkte na het opnemen (S.F Edit volumecorrectie) 35

---

## Overige functies 36

Infaden (Fade In) en uitfaden (Fade Out) 36

Instellen van de helderheid van het uitleesvenster 37

Andere instellingen via het Setup Menu 37

Betreffende het i.LINK systeem 38

---

## Aanvullende informatie 40

Voorzorgsmaatregelen 40

Behandeling van minidisks 41

Bependingen van het minidisc-systeem 41

Verhelpen van storingen 42

Technische gegevens 42

Meldingen in het uitleesvenster 43

Tabel van het Edit Menu 44

Tabel van het Setup Menu 45

Zelfdiagnosefunctie 46

Index 47

NL

# Plaatsen en functies van onderdelen

In dit hoofdstuk wordt u vertrouwd gemaakt met de plaatsen en functies van de verschillende toetsen en regelaars op het voorpaneel en de bijgeleverde afstandsbediening. Nadere bijzonderheden vindt u op de bladzijden die tussen haakjes zijn aangegeven.

Verder wordt u in dit hoofdstuk vertrouwd gemaakt met de aanduidingen die in het uitleesvenster kunnen verschijnen.

## Beschrijving van de onderdelen van het voorpaneel

### 1 I/⏻ Aan/uit-schakelaar (12, 21)

Druk op deze schakelaar om het deck in te schakelen. Wanneer u het deck inschakelt, dooft de STANDBY-indicator. Wanneer u deze schakelaar opnieuw indrukt, wordt het deck uitgeschakeld en gaat de indicator branden.

### 2 Afstandsbedieningssensor

Richt de afstandsbediening op deze sensor (  ) om op afstand te kunnen bedienen.

### 3 Langspeel-indicatorlampje (LP) (15)

Dit lampje licht op wanneer er is gekozen voor de LP2 of LP4 opnamesnelheid, of tijdens weergave van een muziekstuk dat is opgenomen met de LP2 of LP4 opnamesnelheid.

### 4 Digitaalbufferlampje (H.A.T.S.)

Dit licht op bij inschakelen van de H.A.T.S. beveiligingsfunctie op de tuner/versterker.

#### Wat is de H.A.T.S. beveiligingsfunctie?

De H.A.T.S. (High-quality digital Audio Transmission System) beveiligingsfunctie van de tuner/versterker zorgt dat alle digitale geluidssignalen van de minidisc-recorder of een andere geluidsbron (een CD-speler e.d.) vóór weergave even in een buffergeheugen worden vastgehouden. Dit voorkomt de hinderlijke “jitter” effecten die kunnen optreden bij digitale signaaloverdracht.

### 5 Aanduidingskeuzetoets (DISPLAY) (9, 13, 16, 20, 21)

- Druk met het deck in de stopstand op deze toets om informatie over de disc in het uitleesvenster te zien.
- Druk tijdens het opnemen op deze toets om informatie over het muziekstuk dat u aan het opnemen bent of de beschikbare opnameduur op de minidisc weer te geven in het uitleesvenster.
- Druk tijdens het afspelen op deze toets om informatie over het muziekstuk dat u op dat moment aan het afspelen bent, weer te geven in het uitleesvenster.
- Druk tijdens programma-weergave op deze toets om het nummer van het weergegeven geprogrammeerde muziekstuk aan te geven.
- Druk in de opnamepauzestand op deze toets om het opnameniveau in te stellen.

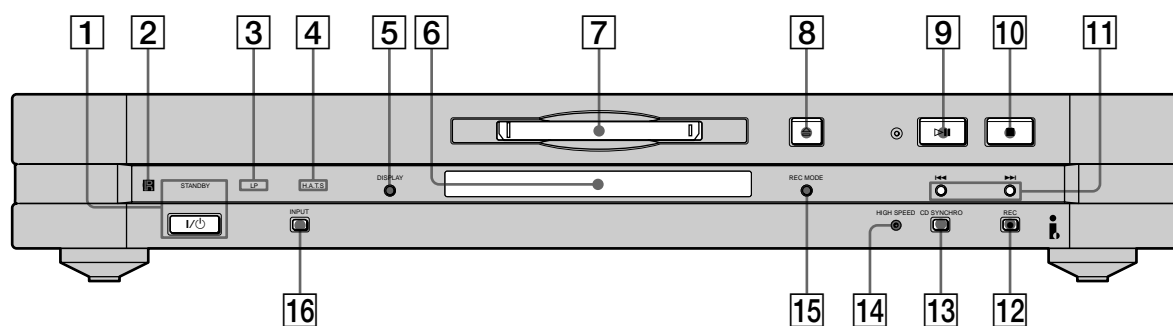

**6** Uitleesvenster (8, 16, 32, 35)

Hier wordt allerlei nuttige informatie voor de bediening aangegeven. Zie voor nadere bijzonderheden de “Beschrijving van het uitleesvenster” op blz. 8.

**7** Minidisc-insteekgleuf (12, 21)

Plaats de MD zoals hieronder is aangegeven.

Met de labelkant naar boven

Met het pijltje in de richting van het deck wijzend

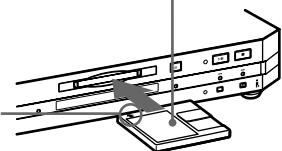

**8** Uitwerptoets (⏏) (12, 21)

Druk hierop om de minidisc uit te nemen.

**9** Weergave/pauzetoets (▶||) (12, 19, 21, 22)

- In de stopstand drukt u op deze toets om met afspelen te beginnen.
- Tijdens afspelen drukt u op deze toets om de weergave te pauzeren.
- Tijdens opnemen drukt u op deze toets om de opname te pauzeren.
- In de weergavepauzestand of de opnamepauzestand drukt u op deze toets om het afspelen resp. opnemen te hervatten.

**10** Stoptoets (■) (12, 20, 21)

Druk op deze toets om met afspelen of opnemen te stoppen, of om de gekozen bedieningshandeling te annuleren.

**11** Zoektoetsen (◀◀/▶▶) (12, 15, 16, 19, 21, 22)

Druk op deze toetsen om een muziekstuk op te zoeken, om een menu-onderdeel te kiezen of in te stellen.

**12** Opnametoets (REC ●) (12, 17)

Druk op deze toets om te gaan opnemen op de minidisc of om er muziekstuknummers op aan te brengen.

**13** CD-synchroonopnametoets (CD SYNCHRO) (19)

Druk hierop om een compact disc gesynchroniseerd op te nemen.

**14** Snelopnamelampje (HIGH SPEED) (20)

Dit lampje licht op wanneer de minidisc-recorder een compact disc versneld gesynchroniseerd opneemt.

**15** Opnamefunctietoets (REC MODE) (15)

Druk hierop om te kiezen uit de vier beschikbare opnamefuncties: MONO (voor opnemen van mono geluid), STEREO (voor normaal opnemen in stereo), LP2 (voor tweemaal zo lang opnemen) of LP4 (voor viermaal zo lang opnemen).

**16** Geluidsbron-keuzetoets (INPUT) (12)

Druk eenmaal op deze toets om de gekozen geluidsbron aan te geven. Als de geluidsbron de STR-LSA1 of de CDP-LSA1 is, verschijnt er ook even “▶▶▶▶▶▶” in het uitleesvenster van de geluidsbron. Druk nogmaals op de toets om over te schakelen op een andere geluidsbron.

# Beschrijving van de toetsen op de afstandsbediening

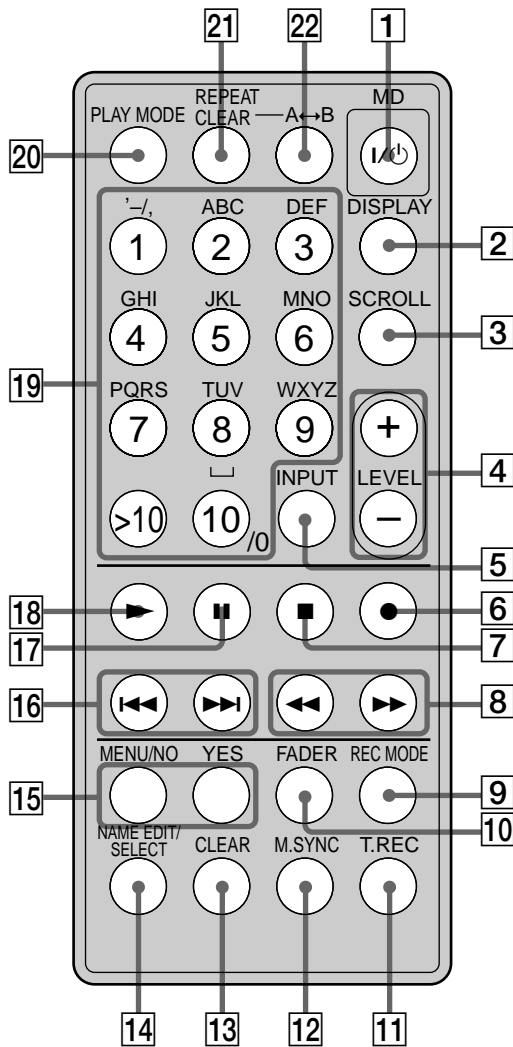

- 1** I/⏻ Aan/uit-schakelaar (12, 21)  
 Druk op deze schakelaar om het deck in te schakelen. Wanneer u het deck inschakelt, dooft daarop de STANDBY-indicator. Wanneer u deze schakelaar opnieuw indrukt, wordt het deck uitgeschakeld en gaat de indicator branden.
- 2** Aanduidingskeuzetoets (DISPLAY) (9, 13, 16, 20, 21, 24)  
 Druk hierop om te kiezen welke informatie u in het uitleesvenster wilt zien.
- 3** Doorlooptoets (SCROLL) (21)  
 Druk hierop om de titel voor een muziekstuk of een minidisc door het uitleesvenster te laten lopen.
- 4** Opnameniveau-toetsen (LEVEL +/-) (16)  
 Druk hierop om het opnameniveau in te stellen.
- 5** Geluidsbron-keuzetoets (INPUT) (12)  
 Hiermee stelt u in op de geluidsbron die u wilt opnemen.
- 6** Opnametoets (REC ●) (12, 17, 19)  
 Druk op deze toets om te gaan opnemen op de minidisc of om er muziekstuknummers op aan te brengen.
- 7** Stoptoets (■) (12, 20, 21)  
 Druk op deze toets om met afspelen of opnemen te stoppen, of om de gekozen bedieningshandeling te annuleren.
- 8** ◀▶ toetsen (22, 23, 29, 30, 32)  
 Druk op deze toetsen om een bepaalde passage in een muziekstuk te vinden, de inhoud van een programma te wijzigen of de cursor naar links of rechts te verplaatsen.
- 9** Opnamefunctietoets (REC MODE) (15)  
 Druk hierop om te kiezen uit de vier beschikbare opnamefuncties: MONO (voor opnemen van mono geluid), STEREO (voor normaal opnemen in stereo), LP2 (voor tweemaal zo lang opnemen) of LP4 (voor viermaal zo lang opnemen).
- 10** In/uit-fadertoets (FADER) (36)  
 Druk op deze toets om het afspelen of opnemen tijdelijk te onderbreken. Druk opnieuw op deze toets om het afspelen of opnemen te hervatten.
- 11** Tijdmachine-opnametoets (T.REC) (18)  
 Druk op deze toets om de tijdmachine-opname te starten.
- 12** Muziek-synchroonopnametoets (MUSIC SYNC) (19)  
 Druk op deze toets om de muziek-synchroonopname te starten.

- 13 Wistoets (CLEAR) (24, 33)**  
Druk hierop om een nummer uit uw programma te wissen of een letter uit een titel te wissen.
- 14 Titelkeuzetoets (NAME EDIT/SELECT) (32, 33)**  
Druk hierop om een titel voor een muziekstuk of voor de minidisc in te voeren of te wijzigen, of om in te stellen op het soort lettertekens dat u wilt invoeren.
- 15 Menukeuzetoets (MENU/NO) (15-19, 25, 26, 28-38)**  
Druk op deze toets om het "Edit Menu" of het "Setup Menu" in het uitleesvenster te laten verschijnen.  
**Bevestigingstoets (YES) (15-17, 19, 24-26, 28-38)**  
Druk op deze toets om de gekozen bedieningshandeling uit te voeren.
- 16 ◀◀/▶▶ toetsen (12, 15-19, 21, 22, 24-26, 28-38)**  
Druk op deze toetsen om muziekstukken te vinden, om een menu-onderdeel en een instelwaarde te kiezen of om in te stellen op een letter die u wilt invoeren.
- 17 Pauzetoets (||) (12, 20, 21)**  
Druk op deze toets om het afspelen of opnemen tijdelijk te onderbreken. Druk opnieuw op deze toets om het afspelen of opnemen te hervatten.
- 18 ▶ Weergavetoets (12, 19, 21, 22, 24)**  
Druk op deze toets om met afspelen te beginnen.
- 19 Alfanumerieke toetsen (22, 24, 32)**  
Druk op deze toetsen om letters of cijfers in te voeren.
- 20 Afspeelfunctietoets (PLAY MODE) (24)**  
Druk op deze toets om te kiezen voor willekeurige weergave (Shuffle) of programma-weergave.
- 21 Herhaaltoets (REPEAT CLEAR) (23)**
- Druk hierop om muziekstukken herhaald weer te geven.
  - Wanneer de Repeat All of Repeat 1 herhaalfunctie is ingeschakeld, kunt u hiermee terugkeren naar normale weergave.
- 22 A↔B toets (23)**  
Druk op deze toets om herhaald afspelen van een passage A-B te kiezen.

# Beschrijving van het uitleesvenster

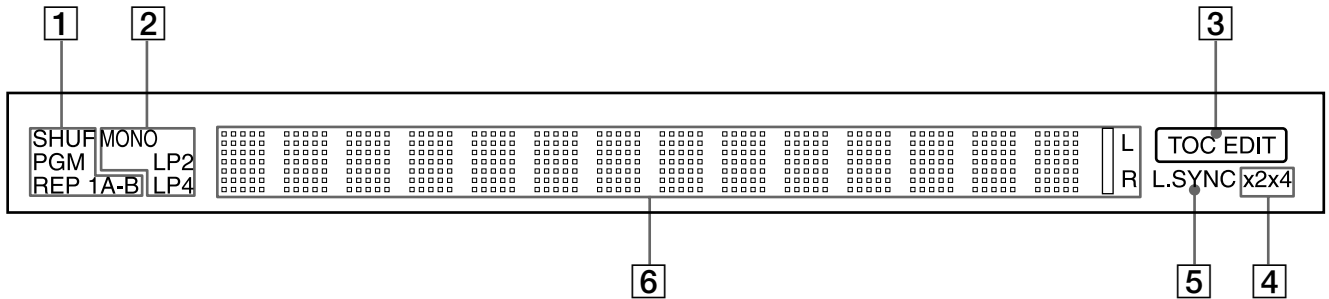

## 1 Afspeelfunctie-aanduidingen

### SHUF willekeurig-aanduiding (24)

Deze licht op wanneer de willekeurige weergave is ingeschakeld.

### PGM programma-aanduiding (24)

Deze licht op wanneer de programma-weergave is ingeschakeld.

### REP herhaal-aanduidingen (23)

- “REP” licht op wanneer er is gekozen voor alle muziekstukken herhalen (Repeat All).
- “REP 1” licht op wanneer er is gekozen voor een enkel muziekstuk herhalen (Repeat 1).
- “REP A-B” licht op wanneer er is gekozen voor een passage A-B herhalen (Repeat A-B).

## 2 Opnamefunctie-aanduidingen (15)

- Geen van deze aanduidingen licht op wanneer er is gekozen voor normale stereo opname.
- “MONO” licht op wanneer er is gekozen voor mono opname.
- “LP2” licht op wanneer er is gekozen voor tweemaal zo lang opnemen.
- “LP4” licht op wanneer er is gekozen voor viermaal zo lang opnemen.

Bij afspelen van een muziekstuk toont het uitleesvenster de opnamefunctie waarmee het muziekstuk werd opgenomen.

## 3 Inhoudsopgave-aanduiding (TOC EDIT) (14, 28, 38)

- “TOC” licht op als er opnamegegevens zijn die nog niet in de TOC inhoudsopgave zijn bijgeschreven. “TOC” knippert wanneer de gegevens op de minidisc worden genoteerd.
- “TOC EDIT” licht op tijdens het monteren of bewerken van de opnamegegevens.

## 4 Versnelde CD-synchroonopname aanduidingen (20)

- “×2” licht op wanneer er is gekozen voor tweemaal versnelde CD-synchroonopname (in de LP2 of LP4 stand).
- “×4” licht op wanneer er is gekozen voor viermaal versnelde CD-synchroonopname (in de stereo of MONO stand).

## 5 Automatische nummeringsaanduiding (L.SYNC) (18)

Deze aanduiding licht op tijdens opnemen wanneer de minidisc-recorder de muziekstukken automatisch nummert.

## 6 Alfnumeriek informatie- en menuvenster (8, 9, 16, 32, 35)

- Hier worden de parameters aangegeven tijdens montage en menu-bediening.
- Hier verschijnt het ingangsniveau tijdens opnemen of in de opnamepauze-stand.
- Hier verschijnen de gegevens van de minidisc en de muziekstukken (titels, speelduur, enz.) afhankelijk van de ingeschakelde functie (opname, weergave, enz.).

### Opmerkingen

- Het soort aanduidingen dat u hebt gekozen voor elk van de bedieningsfuncties zal verschijnen wanneer die functie wordt ingeschakeld en u op de DISPLAY toets drukt, totdat u instelt op andere aanduidingen (zoals hieronder beschreven). Als u de stekker uit het stopcontact trekt worden alle aanduidingen teruggesteld in de oorspronkelijke stand (de fabrieksinstelling), de volgende keer dat u het apparaat weer inschakelt.
- De aangegeven tijdsaanduiding kan verschillen, afhankelijk van de gekozen opnamefunctie.



**Bij insteken van een minidisc**

De volgende gegevens verschijnen automatisch in het uitleesvenster.

Discitel  
↓  
Totaal aantal muziekstukken en totale speelduur

**In de stopstand**

Druk enkele malen op de DISPLAY toets om de gewenste aanduiding te zien.

Telkens wanneer u op deze toets drukt, verspringt de aanduiding in het uitleesvenster als volgt:

→ Totaal aantal muziekstukken en totale speelduur (oorspronkelijke instelling)  
↓  
Resterende opnameduur op de minidisc (alleen voor opname-minidiscs)\*  
↓  
Discitel\*\*

\* De opnameduur verschijnt niet bij voorbespeelde muziek-minidiscs.

\*\*De discitel verschijnt niet als de minidisc nog geen titel heeft.

**Tijdens het opnemen**

Druk enkele malen op de DISPLAY toets om de gewenste aanduiding te zien.

Telkens wanneer u op deze toets drukt, verspringt de aanduiding in het uitleesvenster als volgt:

→ Muziekstuknummer en verstreken speelduur van het opgenomen muziekstuk (oorspronkelijke instelling)  
↓  
Resterende opnameduur op de minidisc  
↓  
Niveau van het ingangssignaal  
↓  
Muziektitel\*

\* De muziektitel verschijnt niet als het muziekstuk nog geen titel heeft.

**Tijdens het afspelen**

Druk enkele malen op de DISPLAY toets om de gewenste aanduiding te zien.

Telkens wanneer u op deze toets drukt, verspringt de aanduiding in het uitleesvenster als volgt:

→ Muziekstuknummer en verstreken speelduur van het weergegeven muziekstuk (oorspronkelijke instelling)  
↓  
Muziekstuknummer en resterende speelduur van het weergegeven muziekstuk  
↓  
Resterende speelduur op de minidisc  
↓  
Muziektitel\*

\* De muziektitel verschijnt niet als het muziekstuk nog geen titel heeft.

# Vorbereidingen

Dit hoofdstuk bevat informatie over de bijgeleverde accessoires, punten die u bij het aansluiten van het systeem in gedachten moet houden, en de manier waarop u i.LINK componenten op het MD-deck moet aansluiten. Lees dit hoofdstuk aandachtig door alvorens u daadwerkelijk iets op dit deck gaat aansluiten.

## Alvorens u aansluitingen gaat maken

### Controleer de bijgeleverde accessoires

Met dit MD-deck worden de volgende accessoires meegeleverd:

- i.LINK aansluitsnoer (1)
- Afstandsbediening (1)

### Voor het gebruik van de bijgeleverde afstandsbediening

In de bijgeleverde afstandsbediening is al een batterij aanwezig. Voor het gebruik van de afstandsbediening trekt u het isolatie er uit, zodat de batterij stroom kan leveren.

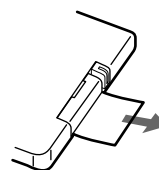

#### Voorkomen van schade als de batterij lekt

Als u de afstandsbediening geruime tijd niet gebruikt, kunt u de batterij er beter uit verwijderen, om schade en corrosie door eventuele batterijlekkage te voorkomen.



#### Wanneer de batterij te vervangen

Bij normaal gebruik gaan de batterijen ongeveer zes maanden mee. Vervang de batterij door een nieuwe wanneer u het deck niet langer op afstand kunt bedienen.

#### Opmerkingen over de lithiumbatterij

- Houd de lithiumbatterij vooral buiten het bereik van kinderen. Mocht een kind de batterij inslikken, raadpleeg dan onmiddellijk een arts.
- Veeg de batterij voor het aanbrengen schoon met een droog doekje, om een optimaal contact te verzekeren.
- Let bij het inleggen van de lithiumbatterij goed op de juiste polariteit van plus en min.
- Pak de batterij nooit met een metalen tang of pincet vast, aangezien dit kortsluiting van de polen kan veroorzaken.

#### WAARSCHUWING

Bij misbruik kan de batterij ontploffen.  
Niet demonteren, opladen of in het vuur werpen.

# Aansluiten van de i.LINK componenten

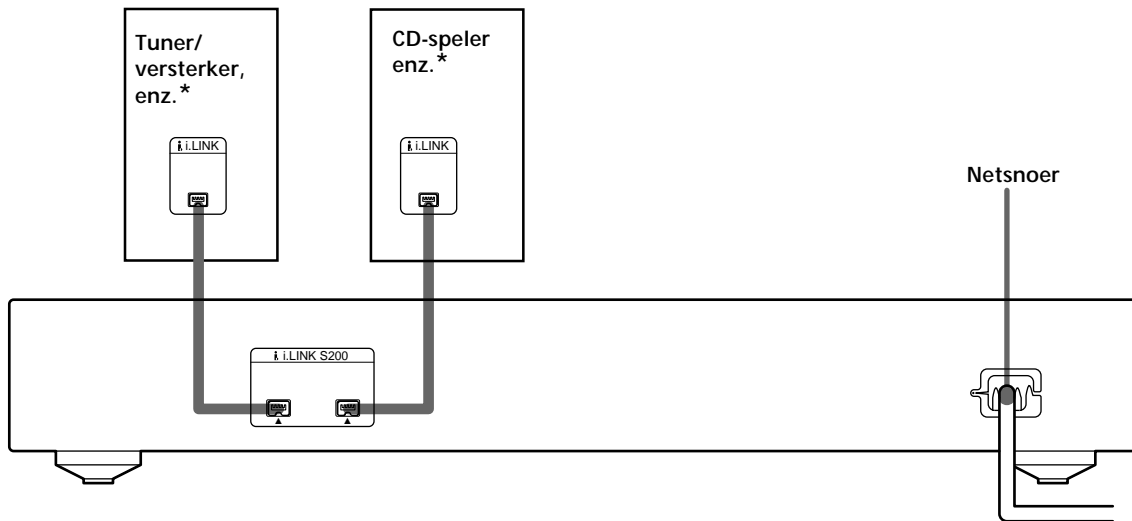

\* Het maakt niet uit welk apparaat u op welke i.LINK S200 stekkerbus aansluit.

## Vereiste snoeren

i.LINK aansluitsnoeren (2) (één bijgeleverd)

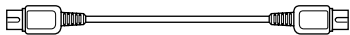

## Punten die u bij het aansluiten van het systeem in gedachten dient te houden

- Alvorens u aansluitingen gaat maken, dient u de stroomtoevoer naar alle componenten uit te schakelen.
- Er mag pas een netsnoer worden aangesloten nadat alle aansluitingen zijn voltooid.
- Zorg ervoor dat alle aansluitingen goed vastzitten, dit om brom en ruis te voorkomen.

## Aansluitbussen voor het aansluiten van i.LINK componenten

Sluit een	aan op de
tuner/versterker, compact disc speler enz.	i.LINK S200 stekkerbussen

## Betreffende de i.LINK aansluitingen

Let op dat er geen metalen voorwerp in een i.LINK S200 stekkerbus terecht komt, want dat zou kortsluiting en defecten in de apparatuur kunnen veroorzaken.

## Betreffende de los verkrijgbare i.LINK aansluitsnoeren

Gebruik voor deze aansluitingen altijd Sony i.LINK S200 aansluitsnoeren (4-polig – 4-polig).

## i.LINK componenten die geschikt zijn voor aansluiting op deze minidisc-recorder

Op deze minidisc-recorder kunt u de volgende i.LINK componenten aansluiten.

- STR-LSA1 tuner/versterker
- CDP-LSA1 compact disc speler

💡 Nadere bijzonderheden over het i.LINK aansluitsysteem  
Zie de beschrijving onder "Betreffende het i.LINK systeem" op blz. 38.

## Aansluiten van het netsnoer

Sluit het netsnoer van het deck aan op een stopcontact.

### Opmerking

Bij gebruikmaking van een schakelklok dient u het netsnoer aan te sluiten op het contact van de schakelklok.

# Opnemen op MD's

In dit hoofdstuk wordt uitgelegd, op welke manieren u op een MD kunt opnemen en hoe u muziekstuknummers kunt aanbrengen en synchroonopnamen met andere componenten kunt maken. Zie tevens "Beperkingen van het minidisc-systeem" op blz. 41 voordat u gaat opnemen.

## Opnemen op een MD

Hieronder worden de bedieningshandelingen voor normaal opnemen uitgelegd. Indien de MD reeds opnamen bevat, zal het deck automatisch beginnen met opnemen vanaf het einde van het opgenomen gedeelte.

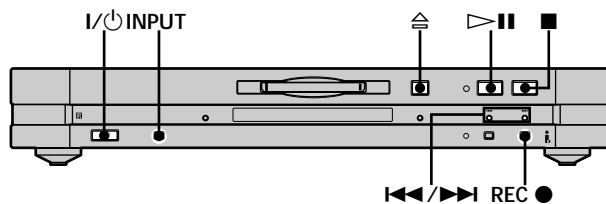

- 1 Druk op de I/⏻ toets om de minidisc-recorder aan te zetten.**  
Het STANDBY indicatorlampje dooft.
- 2 Als de tuner/versterker nog uit staat, zet u deze ook aan en kiest u de geluidsbron op de tuner/versterker.**
- 3 Plaats een voor opnemen geschikte minidisc.**
- 4 Druk enkele malen op de INPUT toets totdat de gewenste opname-geluidsbron wordt aangegeven.**  
Als de gewenste geluidsbron niet wordt aangegeven, zie dan blz. 13.
- 5 Kies desgewenst de opnamefunctie.**  
Zie de beschrijving onder "Extra-lange opnamen" op blz. 15.
- 6 Zoek, indien nodig, het punt op de MD vanwaar u met opnemen wilt beginnen.**  
Indien u op een nieuwe MD wilt opnemen of de opname wilt laten beginnen vanaf het einde van een eerder opgenomen muziekstuk, ga dan naar stap 7.  
**Om vanaf het begin over een bestaand muziekstuk op de MD op te nemen**  
Druk herhaald op ◀◀/▶▶ tot dat het nummer van het muziekstuk verschijnt waarover u wilt opnemen.  
**Om vanaf een bepaald punt in een bestaand muziekstuk op de MD op te nemen**  
Druk herhaald op ◀◀/▶▶ tot dat het nummer van het muziekstuk verschijnt waarover u wilt opnemen, en druk daarna op ▷|| (of op ▶) om met afspelen te beginnen. Wanneer het punt is bereikt waarop u de opname wilt laten beginnen, drukt u nogmaals op ▷|| (of op ||).
- 7 Druk op REC ●.**  
Het deck komt in de opnamepauzestand te staan.
- 8 Stel, indien nodig, het opnameniveau in.**  
Zie "Instellen van het opnameniveau" op blz. 16 voor bijzonderheden.
- 9 Druk op ▷|| (of op ▶ of ||).**  
Het opnemen begint.
- 10 Start de weergave van de op te nemen geluidsbron.**

## Bedieningshandelingen tijdens het opnemen

Om:	Drukt u op:
De opname te stoppen	■
De opname tijdelijk te onderbreken	▷   (of   )
De opname te hervatten	▷   (of op ► of   )
Andere aanduidingen te zien	DISPLAY (zie blz. 9)
De MD te verwijderen	⇨ na de opname te hebben stopgezet

### Wanneer u de opname tijdelijk onderbreekt

Wanneer u de opname tijdelijk onderbreekt, krijgt de passage na het punt waarop werd gepauzeerd een nieuw muziekstuknummer toegewezen. Wanneer u bijvoorbeeld de opname van muziekstuk nr. 4 tijdelijk onderbreekt, zal de volgende opgenomen passage na de pauze muziekstuk nr. 5 zijn.

### Beveiligen tegen per ongeluk wissen

Om opnemen op een MD onmogelijk te maken, verschuift u het wispreventienokje in de richting van het pijltje (zie onderstaande afbeelding) om de gleuf bloot te leggen. Om opnamen mogelijk te maken, verschuift u het nokje om de gleuf te bedekken.

Onderkant van de MD

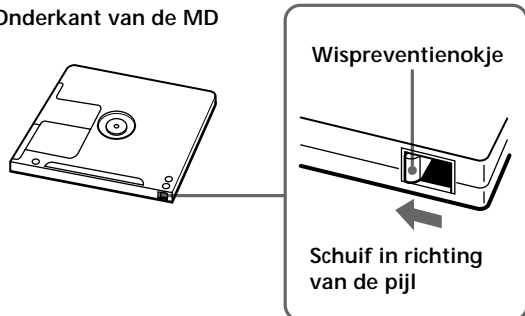

### Als de geluidsbron niet wordt aangegeven in stap 4

Er kan een fout zijn opgetreden terwijl de minidisc-recorder de informatie over de geluidsbron verwerkte. Of wellicht is de minidisc-recorder niet in staat informatie van bepaalde apparaten te ontvangen. Als dit zich voordoet, kan er een van de volgende aanduidingen in het uitleesvenster verschijnen:

Aanduiding	Betekenis
"Disc", "Tuner", enz.	De minidisc-recorder heeft alleen algemene informatie over de geluidsbron ontvangen.
"Unknown"	De minidisc-recorder heeft geen informatie over de geluidsbron. De verbinding is echter wel intact.
"No Device"	De geluidsbron is niet op de minidisc-recorder aangesloten.
"CANNOT LINC"	Opnemen van de gekozen geluidsbron is niet mogelijk.

### 💡 Om de zojuist opgenomen muziekstukken af te spelen

Druk op ▷|| (of op ►) onmiddellijk nadat u met opnemen bent gestopt.

Het afspelen begint vanaf het eerste muziekstuk dat u zojuist hebt opgenomen.

### 💡 Om na het opnemen af te spelen vanaf het eerste muziekstuk op de MD

1 Druk opnieuw op ■ nadat u met opnemen bent gestopt.

2 Druk op ▷|| (of op ►).

Het afspelen begint vanaf het eerste muziekstuk op de MD.

### Opmerking

Tijdens het opnemen mag u geen van de i.LINK snoeren of netsnoeren losmaken binnen de i.LINK configuratie. Als er een aansluiting wordt verbroken, kan het opnemen misgaan.

# Opmerkingen over opnemen

## Indicaties die tijdens het opnemen in het uitleesvenster verschijnen

### Indien "Protected" en "C11" beurtelings in het uitleesvenster verschijnen

Het wispreventienokje is opengeschoven en de MD is beschermd tegen abusievelijk wissen. Om op de MD te kunnen opnemen, schuift u het nokje dicht. Zie "Beveiligen tegen per ongeluk wissen" op blz. 13 voor nadere bijzonderheden.

### Als er "Cannot Select" en de naam van het weergave-apparaat beurtelings in het uitleesvenster knippen

Dan is het gekozen apparaat geen geschikte geluidsbron. Kies een audio-apparaat als opnamegeluidsbron.

### Indien "Cannot Copy" en "C12" beurtelings in het uitleesvenster knippen

Het MD-deck maakt gebruik van het één-generatie kopieersysteem ("Serial Copy Management System"). MD's die via de digitale ingangsaansluiting zijn opgenomen, kunnen niet via de digitale uitgangsaansluiting worden gekopieerd naar andere MD's of DAT-banden. Zie "Overzicht van het één-generatie kopieersysteem ("Serial Copy Management System")" later op deze pagina voor bijzonderheden.

### Als er "Impossible" in het uitleesvenster verschijnt

Dan probeert u op te nemen over bestaande muziekstuk(ken) heen (zie "Opnemen op een MD" op blz. 12) terwijl er is ingesteld op willekeurige weergave (zie blz. 24) of programma-weergave (zie blz. 24). U kunt alleen over bestaand materiaal heen opnemen wanneer er is ingesteld op normale weergave (zie blz. 21) of herhaalde weergave (zie blz. 23).

### Als er "NO SIGNAL" in het uitleesvenster verschijnt

Dan ontvangt de minidisc-recorder geen geluidssignaal, zodat opnemen niet mogelijk is.

### Als de aanduiding "Tr" in het uitleesvenster knippert

De minidisc-recorder neemt dan op over bestaande opname(n) heen. Aan het einde van het eerder opgenomen gedeelte stopt de aanduiding met knippen.

## Indicaties die na het opnemen in het uitleesvenster verschijnen

### Indien "TOC" in het uitleesvenster gaat branden

De opname is wel uitgevoerd, maar de inhoudsopgave (TOC) van de MD is niet bijgewerkt. Trek de stekker niet uit het stopcontact terwijl deze indicatie brandt, aangezien anders de opname verloren zal gaan. De inhoudsopgave wordt alleen bijgewerkt wanneer u de MD verwijdt of het MD-deck uitschakelt.

### Indien "TOC Writing" in het uitleesvenster knippert

Het deck is bezig met het lezen van de inhoudsopgave (TOC). Trek de stekker niet uit het stopcontact en verplaats het deck niet terwijl deze indicatie knippert.

## Overzicht van het één-generatie kopieersysteem ("Serial Copy Management System")

Digitale geluidsbronnen zoals CD's, MD's en DAT's, verwerken de muziek als een digitaal signaal zodat u de muziek zonder verlies aan kwaliteit kunt kopiëren. Teneinde muziekbronnen met copyright te beschermen, maakt dit deck gebruik van het "Serial Copy Management System" waardoor u via de digitaal-naar-digitaal-aansluitingen slechts één kopie kunt maken van een opgenomen digitale bron.

### U kunt alleen een eerste-generatie kopie\* maken via de digitaal-naar-digitaal-aansluitingen.

Hieronder volgen enkele voorbeelden:

- U kunt een kopie maken van een in de handel verkrijgbaar digitaal geluidsprogramma (bijvoorbeeld een CD of MD), maar u kunt van deze eerste-generatie kopie geen tweede kopie maken.
- U kunt een kopie maken van een digitaal signaal van een digitaal opgenomen analoog geluidsprogramma (bijvoorbeeld een analoge grammofoonplaat of een muziekcassetteband) of van een digitale satelliet-uitzending, maar u kunt van deze eerste-generatie kopie geen tweede kopie maken.

*\* Een eerste-generatie kopie is de eerste opname die van een digitale geluidsbron via de digitale ingangsaansluiting van het deck is gemaakt. Wanneer u bijvoorbeeld opneemt van een CD-speler die is aangesloten op de i.LINK S200 aansluiting, maakt u een eerste-generatie kopie.*

### Opmerking

De beperkingen van het "Serial Copy Management System" zijn niet van toepassing wanneer u opneemt via analoge aansluitingen.

# Extra-lange opnamen

Naast de normale stereo opname biedt deze minidisc-recorder twee extra-lange opnamefuncties: LP2 en LP4. Met de LP2 opnamefunctie kunt u tweemaal zo lang opnemen en met de LP4 opnamefunctie zelfs viermaal zo lang. Bovendien is de opnameduur voor mono opnamen ongeveer tweemaal zo lang als voor normale stereo opnamen.

## Opmerking

Minidiscs die zijn opgenomen met de LP2 of LP4 opnamefunctie kunnen alleen worden afgespeeld op minidisc-spelers die geschikt zijn voor het MD LP formaat. De meeste minidisc-spelers zijn niet geschikt voor weergave van LP2 of LP4 opnamen.

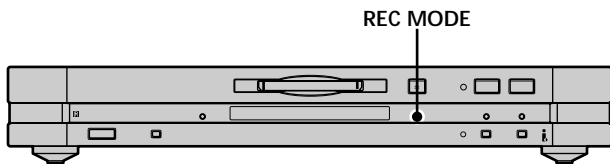

**1** Volg de aanwijzingen van 1 t/m 4 onder "Opnemen op een MD" op blz. 12.

**2** Druk enkele malen op de REC MODE toets om de gewenste opnamefunctie te kiezen.

Voor opnemen in	Stelt u in op
mono	MONO
stereo (fabrieksinstelling)	geen aanduiding
LP2 stereo	LP2
LP4 stereo	LP4

**3** Volg de aanwijzingen van 6 t/m 10 onder "Opnemen op een MD" op blz. 12.

**💡** Bij opnemen op een minidisc met de LP2 of LP4 opnamefunctie

Het LP langspeel-indicatorlampje op het voorpaneel licht op.

## Opmerkingen

- Tijdens het opnemen en in de opnamepauzestand kunt u niet met de REC MODE toets overschakelen op een andere opnamefunctie.
- De S.F Edit volumecorrectie werkt niet voor muziekstukken die zijn opgenomen met de LP2 of LP4 opnamefunctie.

**💡** Gebruik van de LP Stamp identificatie bij de LP2 of LP4 opnamefunctie 

Elk muziekstuk dat wordt opgenomen met de LP2 of LP4 opnamefunctie krijgt een identificatiecode die alleen wordt aangegeven als u probeert dat muziekstuk af te spelen op een minidisc-speler die niet geschikt is voor extra-lange opnamen. Dan verschijnt er "LP:" in het uitleesvenster. Om deze identificatie uit te schakelen, gaat u als volgt te werk.

- 1 Druk tijdens afspelen of in de stopstand tweemaal op de MENU/NO toets. Het "Setup Menu" verschijnt in het uitleesvenster.
- 2 Druk enkele malen op de ◀◀/▶▶ toets totdat er "LP Stamp On" verschijnt en druk dan op de YES toets.
- 3 Druk weer enkele malen op de ◀◀/▶▶ toets om in te stellen op "LP Stamp Off" en druk dan weer op YES.
- 4 Druk op de MENU/NO toets.

Om de LP Stamp identificatie weer in te schakelen, kiest u voor "LP Stamp On" in de bovenstaande stap 3.

## Opmerkingen

- De aanduiding "LP:" verschijnt niet bij afspelen van het muziekstuk op een minidisc-speler die wel geschikt is voor extra-lange opnamen.
- Zolang de LP Stamp identificatie is ingeschakeld, zal het maximaal aantal letters dat u kunt invoeren voor minidisc-titels en dergelijke iets minder zijn.
- Als u een muziekstuk dat is opgenomen met de LP Stamp identificatie in tweeën splitst, wordt de "LP:" code gekopieerd en gaat dus voor beide delen gelden.

## Instellen van het opnameniveau

U kunt het opnameniveau instellen voor zowel analoge als digitale opnamen.

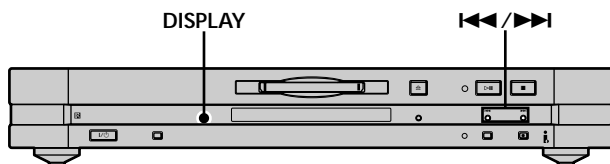

- 1 Verricht de stappen 1 t/m 7 van "Opnemen op een MD" op blz. 12.
- 2 Speel het gedeelte van de programmabron met het hoogste geluidsniveau.
- 3 Druk enkele malen op de DISPLAY toets totdat het niveau van het ingangssignaal in het uitleesvenster verschijnt.
- 4 Terwijl u meeluistert naar het geluid, drukt u enkele malen op I<=>/>=>I (of op LEVEL +/-) om het opnameniveau te verhogen tot het hoogste niveau zonder dat de twee meest rechtse lampjes van op de piekniveaumeters worden ingeschakeld.

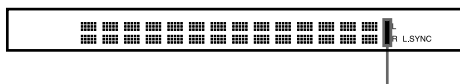

Voorkom dat deze lampjes oplichten

- 5 Stop het afspelen van de programmabron.
- 6 Om met opnemen te beginnen, gaat u verder vanaf stap 9 van "Opnemen op een MD" op blz. 12.

💡 Met de piek-vasthoudfunctie kunt u zorgen dat de piekniveaumeters de hoogste uitslag van het ingangssignaal vasthouden 📄

- 1 Druk tweemaal op de MENU/NO toets.  
Het "Setup Menu" verschijnt in het uitleesvenster.
- 2 Druk enkele malen op de I<=>/>=>I toets totdat er "P.Hold Off" (de fabrieksinstelling) verschijnt en druk dan op de YES toets.
- 3 Druk weer enkele malen op de I<=>/>=>I toets om in te stellen op "P.Hold On" en druk dan weer op YES.
- 4 Druk op de MENU/NO toets.  
Om de piek-vasthoudfunctie uit te schakelen, kiest u voor "P.Hold Off" in de bovenstaande stap 3.

### Opmerking

Het volume kan slechts worden verhoogd tot +18,0 dB. Indien het uitgangsniveau van de aangesloten component laag is, kan daarom niet altijd het maximale opnameniveau worden ingesteld.

## Wenken voor opname

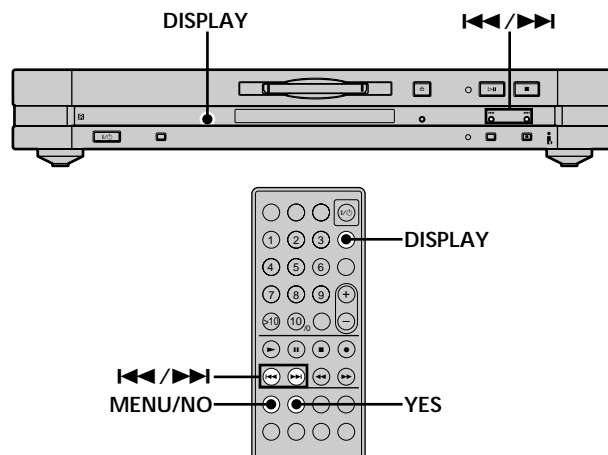

### Controleren van de resterende opnametijd op de MD

Druk enkele malen op de DISPLAY toets.

Terwijl het deck:	Verschijnt de volgende informatie:
Is stopgezet	Totale verstreken opnametijd ↔ Resterende opnametijd op de MD
Bezig is met opnemen	Verstreken opnametijd van het huidige muziekstuk ↔ Resterende opnametijd op de MD

Nadere bijzonderheden vindt u op blz. 9.

### Opmerking

De tijdsaanduiding kan niet altijd worden aangegeven, afhankelijk van de opnamefunctie.

### Automatisch wissen van stille passages (Smart Space/Auto Cut) 📄

Het deck kan zodanig worden ingesteld dat stille passages die ontstaan wanneer het signaal tijdens het opnemen wordt onderbroken, automatisch worden gewist. De functie die wordt geactiveerd (Smart Space of Auto Cut), is afhankelijk van de lengte van de onderbreking (zie onderstaande beschrijving).

### Smart Space (Vervangen van stille passages)

Wanneer het signaal minder dan 30 seconden wordt onderbroken, zorgt de functie Smart Space ervoor dat de stille passage wordt vervangen door een niet-opgenomen interval van circa drie seconden en dan gaat het opnemen door. Gedurende deze tijd verschijnt "Smart Space" in het uitleesvenster.



### Auto Cut (Automatische pauze na vervangen van stille passages)

Wanneer het signaal gedurende circa 30 seconden wordt onderbroken, zorgt de functie Auto Cut ervoor dat de stille passage wordt vervangen door een niet-opgenomen interval van circa drie seconden en dan wordt het opnemen tijdelijk stopgezet. Gedurende deze tijd verschijnt "Auto Cut" in het uitleesvenster.

Volg de onderstaande procedure om de functies Smart Space en Auto Cut in of uit te schakelen.

#### 1 Terwijl het deck is stopgezet, drukt u tweemaal op MENU/NO.

"Setup Menu" verschijnt in het uitleesvenster.

#### 2 Druk herhaald op totdat "S.Space On" verschijnt en druk daarna op YES.

#### 3 Druk herhaald op om de instelling te kiezen en druk daarna op YES.

Om:	Kiest u:
Smart Space en Auto Cut in te schakelen	S.Space On (fabrieksinstelling)
Smart Space en Auto Cut uit te schakelen	S.Space Off

#### 4 Druk op MENU/NO.

#### Opmerkingen

- Indien u begint met opnemen zonder dat er een signaal wordt ingevoerd, zullen Smart Space en Auto Cut niet werken, ongeacht de instelling.
- Smart Space is niet van invloed op de muziekstuknummers die worden opgenomen, zelfs niet wanneer de stille passage midden in een muziekstuk valt.
- Auto Cut wordt automatisch samen met Smart Space in- of uitgeschakeld.
- Indien u het deck uitschakelt of de stekker uit het stopcontact trekt, zal de laatst gemaakte instelling ("S.Space On" of "S.Space Off") in het geheugen worden bewaard en de eerstvolgende keer wanneer u het deck inschakelt, uit het geheugen worden opgeroepen.
- Indien het MD-deck na activering van Auto Cut nog circa 10 minuten doorgaat met het opnemen van een pauze, wordt het opnemen automatisch stopgezet.

## Aanbrengen van muziekstuknummers tijdens het opnemen (Track Marking)

Tijdens het opnemen kunt u muziekstuknummers aanbrengen. Dit kan zowel handmatig als automatisch. Door het aanbrengen van muziekstuknummers op specifieke punten kunt u een bepaalde passage later snel terugvinden en de opgenomen muziekstukken op de MD gemakkelijk monteren.

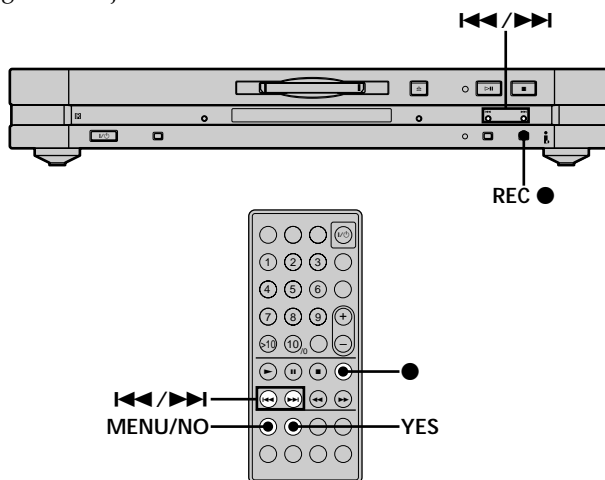

### Handmatig aanbrengen van muziekstuknummers (Manual Track Marking)

Wacht tijdens het opnemen totdat het punt is bereikt waar u een muziekstuknummer wilt aanbrengen en druk dan op REC ●.

### Automatisch laten aanbrengen van muziekstuknummers (Automatic Track Marking)

Bij het opnemen van een met de i.LINK S200 aansluiting verbonden CD-speler of MD-deck worden de muziekstuknummers in dezelfde volgorde aangebracht als bij de opnamebron. Bij het opnemen van andere bronnen die zijn verbonden met de i.LINK S200 aansluiting, dient u de onderstaande procedure te volgen om de muziekstuknummers automatisch te laten aanbrengen. Overigens kan de Automatic Track Marking niet altijd goed werken als de opnamebron erg veel ruis of storing bevat.

#### 1 Terwijl het deck is stopgezet, drukt u tweemaal op MENU/NO.

"Setup Menu" verschijnt in het uitleesvenster.

#### 2 Druk herhaald op totdat "T.Mark Lsync" in het uitleesvenster verschijnt, en druk daarna op YES.

#### 3 Druk herhaald op om de instelling te kiezen, en druk daarna op YES.

Om:	Kiest u:
Automatic Track Marking in te schakelen	T.Mark Lsync (fabrieksinstelling)
Automatic Track Marking uit te schakelen	T.Mark Off

## Aanbrengen van muziekstuknummers tijdens het opnemen (Track Marking)

### 4 Druk op MENU/NO.

Als u stap 3 hierboven de Automatic Track Marking hebt ingeschakeld, verschijnt er nu "L.SYNC" in het uitleesvenster. Een muziekstuknummer wordt automatisch aangebracht telkens wanneer hetingangssignaal gedurende ten minste 1,5 seconde op een niveau van -50 dB (het activeringsniveau van Automatic Track Marking) of lager blijft en dan weer boven de -50 dB komt.

### Om het activeringsniveau van Automatic Track Marking te wijzigen

Volg de onderstaande procedure om het signaalniveau waarop Automatic Track Marking wordt geactiveerd, te wijzigen.

### 1 Terwijl het deck is stopgezet, drukt u tweemaal op MENU/NO.

Het "Setup Menu" verschijnt in het uitleesvenster.

### 2 Druk herhaald op / totdat "LS(T)" in het uitleesvenster verschijnt, en druk daarna op YES.

### 3 Druk herhaald op / om het niveau te kiezen, en druk daarna op YES.

U kunt het niveau in stappen van 2 dB instellen op elke waarde tussen -72 dB en 0 dB.

### 4 Druk op MENU/NO.

### Aanvullende informatie over Automatic Track Marking

- Wanneer u opneemt van een met de i.LINK S200 aansluiting verbonden CD-speler of MD-deck, kan in de volgende gevallen al het materiaal als één muziekstuk worden opgenomen:
  - Wanneer u hetzelfde muziekstuk tweemaal of vaker achter elkaar opneemt door gebruikmaking van de functie voor herhaald afspelen van één muziekstuk.
  - Wanneer u twee of meer muziekstukken met hetzelfde muziekstuknummer, maar van verschillende CD's of MD's, achter elkaar opneemt.
  - Wanneer u muziekstukken van bepaalde CD- of multi-discspelers opneemt.

Als de opname-geluidsbron een andere minidisc is, bestaat de kans dat er geen nummer wordt toegewezen aan muziekstukken van minder dan vier seconden (bij stereo opname, mono of LP2 opname) of acht seconden (bij LP4 langspeel-opname).

- Wanneer u opneemt van een met de i.LINK S200 aansluiting verbonden DAT-deck of DBS-tuner, kan al het materiaal als één muziekstuk worden opgenomen.
- Wanneer u opneemt van een met de i.LINK S200 aansluiting verbonden DAT-deck of DBS-tuner, wordt er bij elke verandering van de bemonsteringsfrequentie of hetingangssignaal een muziekstuknummer aangebracht, ongeacht de instelling van de parameters voor het aanbrengen van muziekstukken ("T.Mark Lsync" of "T.Mark Off").

### Zelfs nadat de opname is voltooid, kunt u nog muziekstuknummers aanbrengen

Zie "Splitsen van muziekstukken" op blz. 30.

### Opmerking

Indien u het deck uitschakelt of de stekker uit het stopcontact trekt, zullen de laatst gemaakte instellingen ("T.Mark Lsync" of "T.Mark Off" en het activeringsniveau) in het geheugen worden bewaard en de eerstvolgende keer wanneer u het deck inschakelt, uit het geheugen worden opgeroepen.

## Opnamestart met 6 seconden muziek uit het buffergeheugen

### (tijdmachine-opname)

Wanneer het deck zich in de opnamepauzestand bevindt, worden de laatste 6 seconden aan audio-gegevens voortdurend opgeslagen in het buffergeheugen van het deck. Wanneer u T.REC indrukt, worden bij gebruikmaking van deze functie eerst de gegevens uit het buffergeheugen opgenomen. Met de tijdmachine-opnamefunctie kunt u voorkomen dat de eerste paar seconden van het materiaal dat u live van een FM- of satelliet-uitzending opneemt, verloren gaan.

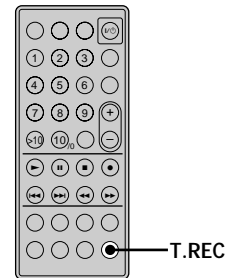

### 1 Volg de stappen 1 t/m 8 van "Opnemen op een MD" op blz. 12.

Het deck komt in de opnamepauzestand te staan.

### 2 Begin met het afspelen van de programmabron.

### 3 Wacht tijdens het opnemen totdat het punt is bereikt waar u met opnemen wilt beginnen en druk dan op T.REC.

Het opnemen begint met de 6 seconden aan audio-gegevens uit het buffergeheugen en daarna gaat het opnemen verder via het buffergeheugen.

### Om de Tijdmachine-opnamefunctie te stoppen

Druk op .

### Opmerking

Het opslaan van audio-gegevens uit het buffergeheugen begint vanaf het moment dat het deck in de opnamepauzestand is komen te staan. Indien er sinds het tijdstip waarop het deck in de opnamepauzestand is komen te staan, minder dan 6 seconden zijn verstreken, begint de tijdmachine-opname dus met minder dan 6 seconden aan audio-gegevens uit het buffergeheugen. Hetzelfde geldt wanneer de programmabron op het tijdstip dat u met opnemen begint, nog geen 6 seconden heeft gespeeld.

## Synchroon opnemen met de audio-component van uw keuze

### (muziek-synchroonopname)

Met de muziek-synchroonopnamefunctie kunt u de opname op het MD-deck automatisch laten synchroniseren met het afspelen van de gekozen programmabron. De functie voor het aanbrengen van muziekstuknummers zal echter afhankelijk van de programmabron verschillen. Zie "Aanbrengen van muziekstuknummers tijdens het opnemen" op blz. 17 voor bijzonderheden.

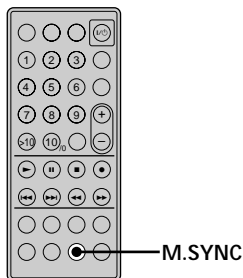

- 1 Volg de stappen 1 t/m 6 van "Opnemen op een MD" op blz. 12.
- 2 Druk op de M.SYNC toets.  
Het deck komt in de opnamepauzestand te staan.
- 3 Begin met het afspelen van de programmabron.  
Het opnemen begint automatisch.

#### Om de muziek-synchroonopname te stoppen

Druk op ■.



#### Opmerking

Tijdens muziek-synchroonopname zullen de functies Smart Space en Auto Cut werken, ongeacht de instelling daarvan ("S.Space On" of "S.Space Off").

## Synchroon opnemen met een Sony CD-speler (normale/versnelde CD-synchroonopname)

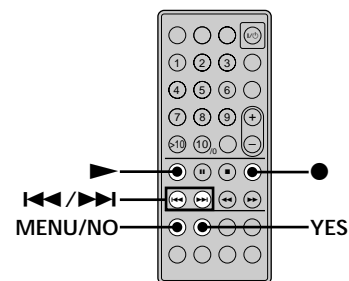
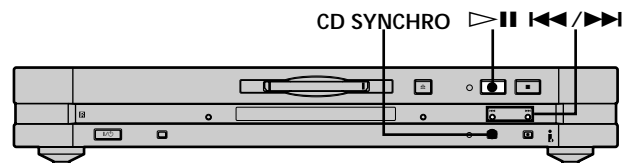
Door de minidisc-recorder aan te sluiten op een Sony CD-speler, kunt u de inhoud van compact discs op eenvoudige wijze overkopiëren naar minidiscs. U kunt hierbij kiezen uit drie opnamesnelheden: normale snelheid, 2x normale snelheid en 4x normale snelheid. Als u hiervoor de afstandsbediening gebruikt, dient u de minidisc-recorder en de CD-speler zo dicht mogelijk bijeen te zetten, aangezien u met dezelfde afstandsbediening zowel de minidisc-recorder als de CD-speler bedient.



- 1 Druk in de stopstand tweemaal op de MENU/NO toets.  
Het "Setup Menu" verschijnt in het uitleesvenster.
- 2 Druk enkele malen op de  toets totdat er "Synchro High" verschijnt en druk dan op de YES toets.
- 3 Druk weer enkele malen op de  toets om de gewenste snelheid te kiezen en druk dan weer op YES.

Voor opnemen met	Stelt u in op
Normale snelheid	Synchro Normal
Hogere snelheid	Synchro High* (fabrieksinstelling)

\* Wanneer de mono of stereo opname is gekozen, verloopt de versnelde CD-synchroonopname met 4x de normale snelheid; wanneer de LP2 of LP4 extra-lange opname is gekozen, verloopt het opnemen met 2x de normale snelheid.

- 4 Druk op de MENU/NO toets.
- 5 Schakel de tuner/versterker en de CD-speler in en kies op de tuner/versterker de CD als geluidsbron.
- 6 Volg de aanwijzingen van 3 t/m 6 onder "Opnemen op een MD" op blz. 12.
- 7 Leg een compact disc in de CD-speler en kies de afspeelfunctie (alleen normale weergave of programma-weergave) op de CD-speler.

## Synchroon opnemen met een Sony CD-speler (normale/versnelde CD-synchroonopname)

### 8 Druk op de CD SYNCHRO toets.

De CD-speler komt nu in de weergavepauzestand en de minidisc-recorder in de opnamepauzestand. De HIGH SPEED indicator op de minidisc-recorder en de ×2 of ×4 indicator in het uitleesvenster van de minidisc-recorder lichten op om de gekozen snelheid aan te geven.

#### Als er "Select CD" in het uitleesvenster verschijnt

Dan is de CD-speler nog niet gekozen als de opnamegeluidsbron. Druk op de INPUT toets van de minidisc-recorder om in te stellen op de CD-speler.

#### Als er "Connect CD" in het uitleesvenster verschijnt

Dan is de CD-speler nog niet aangesloten via het i.LINK systeem. Zorg voor de nodige aansluitingen van de CD-speler.

### 9 Wanneer de aanduiding "New Track" in het uitleesvenster gaat knipperen, drukt u op de ▷|| toets (of de ► of || toets).

De minidisc-recorder begint met opnemen en het afspelen van de CD begint.

Het muziekstuknummer en de verstreken speelduur van het muziekstuk verschijnen in het uitleesvenster.

Het opnemen stopt automatisch wanneer het afspelen op de CD-speler afgelopen is.

## Bedieningsfuncties voor tijdens de CD-synchroonopname

Voor:	Drukt u op:
Stoppen met opnemen	■
Controleren van de resterende opnameduur op de minidisc	DISPLAY (zie blz. 16)

### Als er "Cannot Synchro" in het uitleesvenster verschijnt

Dan is er een leesfout opgetreden. Neem het muziekstuk dan opnieuw op. Leesfouten kunnen optreden bij opnemen vanaf compact discs met de volgende problemen:

- Bij de volgende soorten compact discs kan er sprake zijn van storing of leesfouten bij het overnemen op een minidisc:
  - compact discs waarop een etiket is geplakt
  - onregelmatig gevormde CD's (hartvormige, stervormige e.d.)
  - CD's met de tekst geconcentreerd aan één kant
  - oude CD's
  - CD's met krassen
  - vuile CD's
  - kromgetrokken CD's

- Als een van de volgende verschijnselen zich voordoet tijdens het afspelen of opnemen van een CD, kan er een leesfout optreden of storing in de opname ontstaan:
  - als tegen de disc-lade of een ander deel van de apparatuur wordt gestoten;
  - als de minidisc-recorder scheef staat of op een wankele ondergrond;
  - als de minidisc-recorder dichtbij een luidspreker, een dichtslaannde deur of een andere bron van trillingen staat.

💡 Tijdens CD-synchroonopname kunt u de afstandsbediening van de CD-speler gebruiken om te stoppen

Druk op de ■ stop-toets. De minidisc-recorder stopt met opnemen en de CD-speler stopt met afspelen.

💡 Tijdens CD-synchroonopname worden de muziekstuknummers als volgt gemarkeerd:

Als de CD-speler is aangesloten via de i.LINK S200 aansluiting, worden de muziekstuknummers automatisch precies als op de compact disc gemarkeerd.

💡 Tijdens CD-synchroonopname kunnen CD-tekstgegevens (CD-tekst en titels) worden overgekopieerd naar de minidisc (discmemo-kopieerfunctie)

Wanneer de minidisc-recorder een muziekstuk overneemt dat vergezeld gaat van CD-tekst, kunt u met een druk op de NAME EDIT/SELECT toets die tekst in het uitleesvenster van de minidisc-recorder laten verschijnen. Ook kunt u dan de tekstgegevens overnemen als muziektitel op de minidisc, met een druk op de YES toets.

### Opmerkingen

- Met versnelde CD-synchroonopname kunt u niet over bestaand materiaal heen opnemen. De minidisc-recorder begint automatisch met opnemen vanaf het einde van de bestaande opnamen.
- Wanneer de CD-speler staat ingesteld op willekeurige weergave of herhaalde weergave, zal deze automatisch overschakelen om normale weergave zodra u op de CD SYNCHRO toets drukt in stap 8.
- De volgende functies zullen niet werken of worden uitgeschakeld tijdens de versnelde CD-synchroonopname:
  - de "Auto Cut" automatische pauzestand;
  - het opnameniveau dat is ingesteld via het "Setup Menu". (Versnelde opname verloopt altijd op het 0,0 dB niveau.)
- Vanaf bepaalde compact discs kunnen de tekstgegevens niet worden gekopieerd.
- Als u na indrukken van de CD SYNCHRO toets in stap 8 ongeveer een minuut lang geen andere toets indrukt, dan komt de CD-synchroonopname automatisch te vervallen.
- Tussentijds mag u geen van de i.LINK snoeren of netsnoeren losmaken binnen de i.LINK configuratie. Als er een aansluiting wordt verbroken, kan het opnemen misgaan.
- Let op dat de beschikbare opnameduur op de minidisc langer is dan de speelduur van de compact disc, vooral wanneer u alle muziekstukken van de CD wilt overnemen.
- Als de minidisc halverwege een muziekstuk vol raakt, zal dat laatste muziekstuk niet worden opgenomen.

# Afspelen van MD's

In dit hoofdstuk wordt uitgelegd, op welke manieren u MD's kunt afspelen.

## Afspelen van een MD

Hieronder worden de bedieningshandelingen voor normaal afspelen uitgelegd.

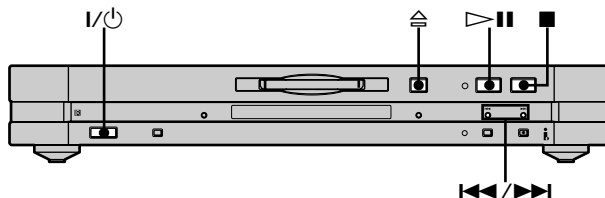

- 1** Druk op de I/⏻ toets om de minidisc-recorder aan te zetten.  
Het STANDBY indicatorlampje dooft.
- 2** Als de tuner/versterker nog uit staat, zet u deze ook aan en kiest u de geluidsbron op de tuner/versterker.
- 3** Plaats een MD.
- 4** Indien nodig, drukt u herhaald op ►► om het muziekstuk te vinden waarmee u het afspelen wilt laten beginnen.  
Indien u het afspelen bij het eerste muziekstuk wilt laten beginnen, ga dan naar stap 5.
- 5** Druk op ▷|| (of op ►).  
Het deck begint met afspelen.
- 6** Stel de geluidsterkte naar wens in op de tuner/versterker.

### Bedieningshandelingen tijdens het afspelen

Om:	Drukt u op:
Met afspelen te stoppen	■
Het afspelen tijdelijk te onderbreken	▷   (of   )
Na een pauze weer verder te gaan met afspelen	▷   (of op ► of   )
Een volgend muziekstuk te vinden	►►, herhaald indrukken
Het begin van het huidige muziekstuk of een voorgaand muziekstuk te vinden	◄◄, herhaald indrukken
Andere aanduidingen te zien	DISPLAY (zie blz. 9)
De MD te verwijderen	⏻ na het afspelen te hebben stopgezet

💡 Wanneer de i.LINK bedieningsfunctie op de tuner/versterker is ingeschakeld

Wanneer u op de ▷|| (of ►) toets van de minidisc-recorder drukt, worden de minidisc-recorder en de tuner/versterker tegelijk ingeschakeld en begint automatisch het afspelen.

💡 Bij afspelen van een minidisc die is opgenomen met de LP2 of LP4 opnamefunctie

De LP indicator op de minidisc-recorder licht op.

💡 Tijdens afspelen kunt u op elk gewenst moment de muziektitel controleren

Druk op de SCROLL toets.

De muziektitel verschijnt en loopt door het uitleesvenster. U kunt het doorlopen van de titel stoppen met de volgende druk op de toets en weer starten met nog een druk.

# Afspelen van een bepaald muziekstuk

Terwijl het deck bezig is met afspelen of is stopgezet, volgt u de onderstaande procedure om snel elk gewenst muziekstuk te kunnen afspelen.

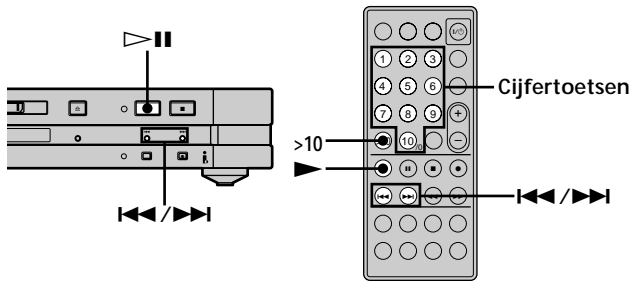

Voorbeelden:

- Om muziekstuknummer 30 af te spelen, drukt u op >10 en daarna op 3 en 10.
- Om muziekstuknummer 108 af te spelen, drukt u tweemaal op >10 en daarna eenmaal op 1, 10 en 8.

Indien u een muziekstuknummer invoert terwijl het deck is stopgezet of zich in de pauzestand bevindt Bij het begin van het gevonden muziekstuk zal het deck gewoon blijven stilstaan, respectievelijk in de pauzestand blijven staan.

## Opzoeken van een bepaald punt in een muziekstuk

Tijdens het afspelen of in de pauzestand voor afspelen kunt u een bepaald punt in een muziekstuk opzoeken.

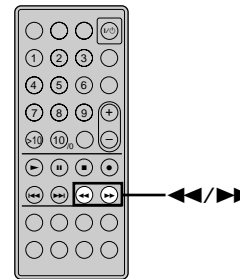

### Een muziekstuk vinden met AMS\*

Om:	Drukt u op:
Tijdens het afspelen naar het volgende of een volgend muziekstuk te gaan	▶▶, herhaald indrukken.
Tijdens het afspelen naar een voorgaand muziekstuk te gaan	◀◀, herhaald indrukken.
Tijdens het afspelen naar het begin van het huidige muziekstuk te gaan	◀◀, eenmaal indrukken.
Naar een bepaald muziekstuk te gaan terwijl het deck is stopgezet	◀◀/▶▶, herhaald indrukken totdat het gewenst muziekstuknummer op het display knippert, en druk daarna op ▷   (of op ▶).

\* Automatische Muzieksensor

Om snel het laatste muziekstuk op de MD te vinden Terwijl het deck is stopgezet, drukt u eenmaal op ◀◀.

Indien u een muziekstuk hebt gevonden terwijl het deck is stopgezet of zich in de pauzestand bevindt Bij het begin van het gevonden muziekstuk zal het deck gewoon blijven stilstaan, respectievelijk in de pauzestand blijven staan.

### Afspelen van een muziekstuk door invoeren van het muziekstuknummer

Druk op de cijfer-toets(en) om het muziekstuknummer van het muziekstuk dat u wilt afspelen, in te voeren.

**Om een muziekstuknummer hoger dan 10 in te voeren**

- 1 Druk op >10.
- 2 Voer de betreffende cijfers in.  
Om de 0 in te voeren, drukt u niet op 0, maar op 10.

### Een punt opzoeken terwijl u meeluistert naar het geluid

Houd tijdens het afspelen ◀◀/▶▶ ingedrukt. Terwijl de disc vooruit- of achteruitgaat, hoort u het onderbroken geluid waarmee de disc nu wordt afgespeeld. Wanneer het gewenste punt is gevonden, laat u de toets los.

**Opmerkingen**

- Indien het einde van de disc wordt bereikt terwijl u op ▶▶ drukt, zal het deck stoppen.
- Muziekstukken van slechts enkele seconden zijn soms te kort om ernaar te kunnen luisteren. Bij dergelijke muziekstukken moet u de MD met normale snelheid afspelen.

### Een punt opzoeken met behulp van de tijdsaanduiding

Houd gedurende een tijdelijke onderbreking van het afspelen ◀◀/▶▶ ingedrukt. De verstreken afspeeltijd van het muziekstuk verschijnt in het uitleesvenster. Wanneer het gewenste punt is gevonden, laat u de toets los. Gedurende deze periode wordt er geen geluid voortgebracht.

Wanneer "- Over -" in het uitleesvenster verschijnt Het einde van de disc is bereikt terwijl u ▶▶ indrukte. Druk op ◀◀ om terug te gaan.

# Herhaald afspelen van muziekstukken

U kunt een volledige MD herhaald afspelen. Deze functie kan worden gebruikt in combinatie met de functie voor afspelen in willekeurige volgorde (Shuffle Play) om alle muziekstukken in willekeurige volgorde te herhalen (blz. 24), of met de functie voor afspelen in geprogrammeerde volgorde (Program Play) om alle muziekstukken in het programma te herhalen (blz. 24). U kunt ook een bepaald muziekstuk of een bepaald gedeelte binnen een muziekstuk herhalen.

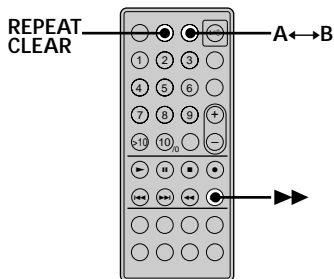

## Opmerking

Indien u het deck uitschakelt of de stekker uit het stopcontact trekt, zal de laatst gemaakte instelling van de functie voor herhaald afspelen ("Repeat All" of "Repeat 1") in het geheugen bewaard blijven en de eerstvolgende keer wanneer u het deck inschakelt, uit het geheugen worden opgeroepen. De instellingen voor de Repeat A-B Play herhaalfunctie vervallen echter wel wanneer u het deck uitschakelt of de stekker uit het stopcontact trekt.

## Herhalen van alle muziekstukken op de MD (Repeat All Play)

Druk herhaald op REPEAT CLEAR totdat "REP" in het uitleesvenster verschijnt.

Wanneer u een MD afspeelt, worden de muziekstukken als volgt herhaald:

Afspoelfunctie	Herhaalde muziekstukken
Normaal afspelen (blz. 21)	Alle muziekstukken in normale volgorde
Afspelen in willekeurige volgorde (blz. 24)	Alle muziekstukken in willekeurige volgorde
Afspelen in geprogrammeerde volgorde (blz. 24)	Alle muziekstukken in de geprogrammeerde volgorde

## Om het herhaald afspelen van alle muziekstukken te stoppen

Druk op ■.

## Om verder te gaan met normaal afspelen

Druk herhaald op REPEAT CLEAR totdat "REP" in het uitleesvenster verschijnt.

## Herhalen van het huidige muziekstuk (Repeat 1 Play)

Terwijl het te herhalen muziekstuk wordt afgespeeld, drukt u herhaald op REPEAT CLEAR totdat "REP 1" in het uitleesvenster verschijnt.

Het huidige muziekstuk wordt nu herhaald afgespeeld.

## Om het herhaald afspelen van het huidige muziekstuk te stoppen

Druk op ■.

## Om verder te gaan met normaal afspelen

Druk net zovaak op de REPEAT CLEAR toets totdat de "REP 1" aanduiding dooft.

## Herhalen van een bepaald gedeelte van een muziekstuk (Repeat A-B Play)

U kunt een bepaald gedeelte van een muziekstuk laten herhalen. Bij het vastleggen van het te herhalen gedeelte dient u te zorgen dat dit tussen het begin- en eindpunt van één en hetzelfde muziekstuk ligt.

- 1 Terwijl het deck bezig is met afspelen, drukt u bij het beginpunt (punt A) van het te herhalen gedeelte op A↔B. "REP A-" brandt en "B" knippert in het uitleesvenster.
- 2 Ga door met het afspelen van het muziekstuk of druk op ►► om het eindpunt (punt B) te vinden, en druk daarna op A↔B. "REP A-B" brandt en het gedeelte tussen punt A-B wordt nu herhaald afgespeeld.

## Om het herhaald afspelen van het gedeelte tussen punt A-B te stoppen en verder te gaan met normaal afspelen

Druk op REPEAT CLEAR.

- 💡 Tijdens het herhaald afspelen van het gedeelte tussen punt A-B kunt u een nieuw begin- en eindpunt instellen. U kunt het huidige eindpunt veranderen in een nieuw beginpunt en daarna een nieuw eindpunt vastleggen voor het herhalen van een gedeelte dat onmiddellijk op het huidige gedeelte volgt.
- 1 Tijdens het herhaald afspelen van het gedeelte tussen punt A en B drukt u op A↔B. Het huidige eindpunt verandert in het nieuwe beginpunt (punt A). "REP A-" brandt en "B" knippert in het uitleesvenster.
  - 2 Ga naar het nieuwe eindpunt (punt B) en druk op A↔B. "REP A-B" brandt en het nieuw vastgelegde gedeelte wordt nu herhaald afgespeeld.

## Muziekstukken in willekeurige volgorde afspelen (Shuffle Play)

Wanneer u de functie voor afspelen in willekeurige volgorde (Shuffle Play) kiest, worden alle muziekstukken op de MD in willekeurige volgorde afgespeeld.

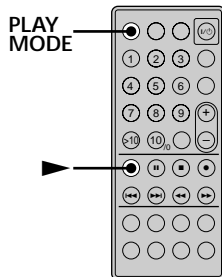

- 1 Druk met de minidisc-recorder in de stopstand enkele malen op de PLAY MODE toets totdat er "SHUF" in het uitleesvenster verschijnt.
- 2 Druk op ►.  
De muziekstukken worden nu in willekeurige volgorde afgespeeld.  
 verschijnt terwijl de muziekstukken in een willekeurige volgorde worden gezet.

### Om verder te gaan met normaal afspelen

Terwijl het deck is stopgezet, drukt u herhaald op PLAY MODE totdat "SHUF" dooft.

 Tijdens afspelen in willekeurige volgorde kunt u muziekstukken opzoeken

Druk herhaald op ◀◀/▶▶.

- Om het eerstvolgende of een later af te spelen muziekstuk te vinden, drukt u enkele malen op ▶▶.
- Om het begin van het huidige muziekstuk te vinden, drukt u op ◀◀. Houd er rekening mee dat u de muziekstukken die reeds eenmaal zijn afgespeeld niet kunt opzoeken en afspelen.

## Programmeren van muziekstukken (Program Play)

U kunt de gewenste muziekstukken uitkiezen en in een programma van maximaal 25 muziekstukken aangeven in welke volgorde u deze wilt afspelen.

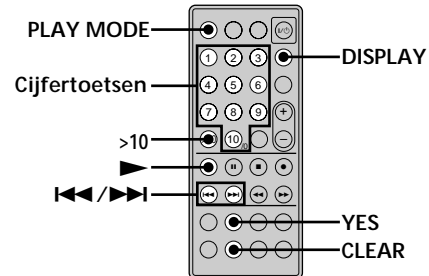

- 1 Druk met de minidisc-recorder in de stopstand enkele malen op de PLAY MODE toets totdat er "PGM" in het uitleesvenster verschijnt.
- 2 Druk op de cijfertoets(en) om het gewenste nummer direct te kiezen. Of druk net zovaak op de ◀◀/▶▶ toets totdat u het nummer van het muziekstuk ziet dat u aan uw programma wilt toevoegen en druk dan op YES of op PLAY MODE. Nu verschijnt er "Step X" (met in plaats van de X: het aantal gekozen muziekstukken), gevolgd door de totale speelduur van het programma.  
**Wissen van het laatst gekozen nummer**  
Druk op de CLEAR toets zodat het nummer dooft.  
**Invoeren van een nummer boven de 10**  
Gebruik de >10 toets. Zie voor nadere bijzonderheden blz. 22.
- 3 Herhaal stap 2 voor elk van de muziekstukken die u wilt programmeren.
- 4 Druk op de ► toets.  
De programma-weergave begint.

**Controleren van het nummer van het weergegeven geprogrammeerde muziekstuk**  
Druk op de DISPLAY toets.

**Controleren van de nummers in het programma tijdens de programma-weergave**  
Druk herhaald op ◀◀/▶▶.

**Een nummer aan het eind van het programma toevoegen**  
Volg weer stap 2 terwijl de minidisc-recorder gestopt is.

**Wissen van alle nummers uit het programma**  
Druk net zovaak op de CLEAR toets totdat alle nummers gedooft zijn.



### Om het afspelen in geprogrammeerde volgorde te stoppen

Druk op ■.

### Om weer verder te gaan met normaal afspelen

Druk herhaald op PLAY MODE totdat "PGM" dooft.

💡 Het programma blijft bewaard nadat het is afgespeeld of is stopgezet

Druk op ► om het programma opnieuw af te spelen.

### Opmerkingen

- Als u de minidisc uit het apparaat verwijdert, gaat het programma verloren.
- In het uitleesvenster verschijnt " - - - m - - - s" wanneer de totale afspeeltijd van het programma meer dan 1000 minuten bedraagt.
- "Step Full!" verschijnt in het uitleesvenster wanneer u een 26e muziekstuk probeert te programmeren.

## Wenken voor het op de band opnemen van MD's

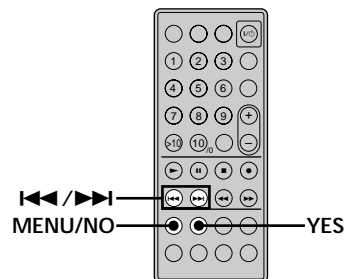

### Inlassen van stille passages tussen muziekstukken tijdens het afspelen (Auto Space)

Het MD-deck beschikt over een functie waarmee tijdens het afspelen automatisch een stille passage van drie seconden tussen muziekstukken wordt ingelast. Deze functie is handig wanneer u van een MD opneemt op een analoge band omdat u door de stille passage van drie seconden later de Multi-AMS-functie kunt gebruiken om het begin van muziekstukken op de band te vinden.

**1** Terwijl het deck is stopgezet, drukt u tweemaal op MENU/NO.

"Setup Menu" verschijnt in het uitleesvenster.

**2** Druk enkele malen op ◀◀/▶▶ totdat "Auto Off" verschijnt, en druk daarna op YES.

**3** Druk enkele malen op ◀◀/▶▶ om de instelling te kiezen, en druk daarna op YES.

Om:	Stelt u in op:
Auto Space in te schakelen	Auto Space
Auto Space uit te schakelen	Auto Off (fabrieksinstelling)

**4** Druk op MENU/NO.

### Opmerkingen

- Indien u "Auto Space" kiest en een selectie van meerdere muziekstuknummers opneemt (bijvoorbeeld een medley of symfonie), worden er tussen de verschillende gedeelten op de band stille passages aangebracht.
- Indien u het deck uitschakelt of de stekker uit het stopcontact trekt, zal de laatst gemaakte instelling ("Auto Space" of "Auto Off") in het geheugen bewaard blijven en de eerstvolgende keer wanneer u het deck inschakelt, uit het geheugen worden opgeroepen.

## Wenken voor het op de band opnemen van MD's

### Pauzeren na elk muziekstuk (Auto Pause)

Het MD-deck beschikt over een functie waarmee u na elk muziekstuk even kunt pauzeren om het eerstvolgende muziekstuk te vinden dat u wilt opnemen.

- 1 Terwijl het deck is stopgezet, drukt u tweemaal op MENU/NO.  
"Setup Menu" verschijnt in het uitleesvenster.
- 2 Druk enkele malen op **◀◀/▶▶** totdat "Auto Off" verschijnt en druk daarna op YES.
- 3 Druk enkele malen op **◀◀/▶▶** om de instelling te kiezen en druk daarna op YES.

Om:	Stelt u in op:
Auto Pause in te schakelen	Auto Pause
Auto Pause uit te schakelen	Auto Off (fabrieksinstelling)

- 4 Druk op MENU/NO.

### Om na een pauze weer verder te gaan met afspelen

Druk op **▶**.

#### Opmerking

Indien u het deck uitschakelt of de stekker uit het stopcontact trekt, zal de laatst gemaakte instelling ("Auto Pause" of "Auto Off") in het geheugen bewaard blijven en de eerstvolgende keer wanneer u het deck inschakelt, uit het geheugen worden opgeroepen.

# Monteren van opgenomen MD's

In dit hoofdstuk wordt uitgelegd hoe u de op een MD opgenomen muziekstukken kunt monteren.

## Alvorens u gaat monteren

Korte beschrijving van de toetsen die gebruikt worden voor het monteren van MD's

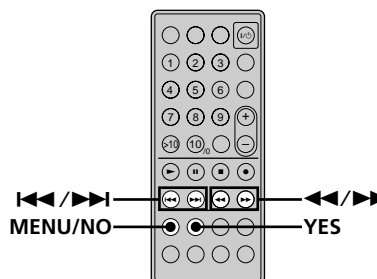

De onderstaande toetsen en regelaar worden gebruikt voor het wissen, onderverdelen, verplaatsen en samenvoegen van muziekstukken op de MD.

### Opmerking

De bediening van deze toetsen verschilt wanneer u een muziekstuk of MD een titel geeft. Voor bijzonderheden, zie "Naamgeving van een muziekstuk of MD" op blz. 32.

U kunt geen opnamen op een minidisc monteren zolang de willekeurige weergave of programma-weergave is ingeschakeld. Stel eerst in op normale weergave, alvorens u de minidisc gaat monteren.

**MENU/NO-toets:** Terwijl het deck is stopgezet, bezig is met afspelen of zich in de pauzestand bevindt, drukt u op deze toets om muziekstukken te monteren. Om de montagefunctie uit te schakelen, drukt u tijdens het monteren op deze toets.

### Opmerking

U kunt geen opnamen op een minidisc monteren zolang de willekeurige weergave of programma-weergave is ingeschakeld. Stel eerst in op normale weergave, alvorens u de minidisc gaat monteren.

**◀◀/▶▶ toetsen:** Druk hierop om een montagefunctie of muziekstuknummer te kiezen. U kunt de toetsen ook gebruiken om bepaalde punten in een muziekstuk aan te geven voor het wissen of voor het splitsen van muziekstukken.

**YES-toets:** Druk op deze toets om een keuze te bevestigen.

**◀◀/▶▶ toetsen:** Druk op deze toetsen om de eenheid (minuut, seconde of frame) aan te geven waarmee de minidisc moet verspringen wanneer u op de ◀◀/▶▶ toetsen drukt. U kunt deze toetsen ook gebruiken om het eindpunt van het te wissen gedeelte te vinden.

Zie de paragrafen over de montagehandelingen voor nadere bijzonderheden over de werking van de verschillende toetsen.

## Alvorens u gaat monteren

### De indicatie die tijdens het monteren in het uitleesvenster verschijnt

#### Indien "Protected" in het uitleesvenster verschijnt

Het wispreventienokje is opengeschoven. Om de MD te kunnen monteren, schuift u het nokje dicht. Zie "Beveiligen tegen per ongeluk wissen" op blz. 13 voor bijzonderheden.

### Indicaties die na het monteren in het uitleesvenster verschijnen

#### Indien "TOC" in het uitleesvenster gaat branden

De montage is wel uitgevoerd, maar de inhoudsopgave (TOC) van de MD is niet bijgewerkt. Trek de stekker niet uit het stopcontact terwijl deze indicatie brandt, aangezien anders de gemonteerde gegevens verloren zullen gaan. De inhoudsopgave wordt alleen bijgewerkt wanneer u de MD verwijdert of het MD-deck uitschakelt.

#### Indien "TOC Writing" in het uitleesvenster knippert

Het deck is bezig met het lezen van de inhoudsopgave (TOC). Trek de stekker niet uit het stopcontact en verplaats het deck niet terwijl deze indicatie knippert.

## Wissen van muziekstukken



U kunt een muziekstuk of gedeelte van een muziekstuk wissen door het nummer van het te wissen muziekstuk of het te wissen gedeelte van een muziekstuk aan te geven. U kunt ook alle muziekstukken op een MD in één keer wissen.

### Wissen van een muziekstuk

Geef het nummer van het te wissen muziekstuk aan.

#### Voorbeeld: Wissen van het tweede muziekstuk (getiteld: BBB)

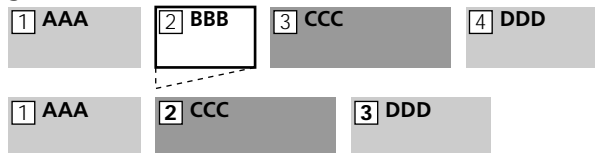

Bij het wissen van een muziekstuk worden alle muziekstukken na het gewiste muziekstuk automatisch opnieuw genummerd. Indien u bijvoorbeeld muziekstuk nr. 2 wist, verandert het eerdere muziekstuk nr. 3 in muziekstuk nr. 2, en het eerdere muziekstuk nr. 4 in muziekstuk nr. 3, enz.

- 1 Terwijl het deck is stopgezet, bezig is met afspelen of zich in de pauzestand bevindt, drukt u op MENU/NO.**  
"Edit Menu" verschijnt in het uitleesvenster.
- 2 Druk herhaald op ◀◀/▶▶ totdat "Tr Erase ?" in het uitleesvenster verschijnt en druk daarna op YES.**  
Het muziekstuk waarvan het nummer in het uitleesvenster wordt aangegeven, wordt nu afgespeeld.
- 3 Druk herhaald op ◀◀/▶▶ totdat het te wissen muziekstuknummer in het uitleesvenster verschijnt.**
- 4 Druk op YES.**  
"Complete!!" verschijnt enkele seconden in het uitleesvenster en het muziekstuk is nu gewist. Het muziekstuk dat volgt op het gewiste muziekstuk, wordt nu afgespeeld. Indien het gewiste muziekstuk het laatste muziekstuk op de MD was, zal het muziekstuk dat aan het gewiste muziekstuk voorafging, worden afgespeeld.

#### Om de functie uit te schakelen

Druk op MENU/NO of ■.

#### Indien bij de bovenstaande stap 4 de indicatie "Erase ???" in het uitleesvenster verschijnt

Het muziekstuk is op een ander MD-deck beveiligd tegen abusievelijk wissen. Indien u het muziekstuk toch wilt wissen, drukt u nogmaals op YES terwijl de indicatie in het uitleesvenster staat.

**💡 Om bij het wissen van meer dan één muziekstuk verwarring te voorkomen**

Begin het wissen bij het muziekstuk met het hoogste nummer. Op deze manier voorkomt u dat de te wissen muziekstukken opnieuw worden genummerd.

**💡 U kunt het wissen van een muziekstuk ongedaan maken**

Voor bijzonderheden, zie "Ongedaan maken van de laatste wijziging" op blz. 34.

**Wissen van alle muziekstukken op een MD**

Volg de onderstaande procedure om alle muziekstukken, muziekstuktitels en discitels in één keer te wissen.

**1 Terwijl het deck is stopgezet, bezig is met afspelen of zich in de pauzestand bevindt, drukt u op MENU/NO.**

"Edit Menu" verschijnt in het uitleesvenster.

**2 Druk herhaald op ◀◀/▶▶ totdat "All Erase ?" in het uitleesvenster verschijnt en druk daarna op YES.**

"All Erase ???" verschijnt in het uitleesvenster.

**3 Druk op YES.**

"Complete!!" verschijnt enkele seconden in het uitleesvenster en alle muziekstukken, muziekstuktitels en discitels zijn nu gewist.

**Om de functie uit te schakelen**

Druk op MENU/NO of ■.

**💡 U kunt het wissen van de muziekstukken ongedaan maken**

Voor bijzonderheden, zie "Ongedaan maken van de laatste wijziging" op blz. 34.

**Wissen van een gedeelte van een muziekstuk**

U kunt een gedeelte van een muziekstuk gemakkelijk wissen door het beginpunt en het eindpunt van het te wissen gedeelte aan te geven.

Dit is handig wanneer u onnodige gedeelten van een muziekstuk wilt wissen dat u van een satelliet- of FM-uitzending hebt opgenomen.

**Voorbeeld: Wissen van gedeelte "B2" van het tweede muziekstuk**

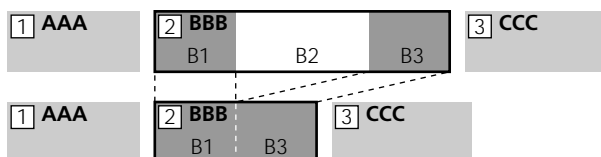

**1 Terwijl het deck is stopgezet, bezig is met afspelen of zich in de pauzestand bevindt, drukt u op MENU/NO.**

"Edit Menu" verschijnt in het uitleesvenster.

**2 Druk herhaald op ◀◀/▶▶ totdat "A-B Erase ?" in het uitleesvenster verschijnt en druk daarna op YES.**

**3 Druk herhaald op ◀◀/▶▶ totdat het nummer van het muziekstuk met het te wissen gedeelte in het uitleesvenster verschijnt, en druk daarna op YES.**

"-Rehearsal-" en "Point A ok?" verschijnen beurtelings in het uitleesvenster en een passage van enkele seconden vanaf het punt waar u op YES drukte wordt nu herhaald weergegeven.

**4 Terwijl u meeluistert naar het geluid, drukt u herhaald op ◀◀/▶▶ om het beginpunt van het te wissen gedeelte (punt A) te vinden.**

U kunt het beginpunt verschuiven (bij stereo opnamen) in stapjes van 1 frame\* tegelijk (1 frame = 1/86 seconde). De tijdsindicatie ("m (minuut)", "s (seconde)" en "f (frame = 1/86 seconde)") van het huidige punt wordt in het uitleesvenster weergegeven en vanaf dat punt worden enkele seconden van het muziekstuk herhaald afgespeeld.

\* Bij mono of LP2 opnamen kunt u het beginpunt verschuiven in stapjes van 2 frames tegelijk. Bij LP4 opnamen kunt u het beginpunt verschuiven in stapjes van 4 frames tegelijk.

**Om snel een bepaald punt te vinden**

Geef aan, met welke eenheid (minuut, seconde of frame) de MD bij herhaald indrukken van ◀◀/▶▶ vooruit moet gaan.

Druk daarvoor bij stap 4 herhaald op ◀◀/▶▶ om "m", "s", of "f" te kiezen. De gekozen eenheid knippert in het uitleesvenster.

**5 Herhaal stap 4 totdat u punt A hebt gevonden.**

**6 Druk op YES om punt A te bevestigen.**

"Point B set" verschijnt in het uitleesvenster en vanaf punt A worden enkele seconden van het muziekstuk herhaald afgespeeld.

**7 Ga verder met het afspelen van het muziekstuk of druk op ▶▶ om het eindpunt van het te wissen gedeelte (punt B) te vinden, en druk daarna op YES.**

"A-B Ers" en "Point B ok?" verschijnen beurtelings in het uitleesvenster en van het muziekstuk worden enkele seconden vóór punt A en na punt B herhaald afgespeeld.

**8 Herhaal stap 4 totdat u punt B hebt gevonden.**

**9 Druk op YES om punt B te bevestigen.**

"Complete!!" verschijnt enkele seconden in het uitleesvenster en het gedeelte tussen punt A en B is nu gewist.

**Om de functie uit te schakelen**

Druk op MENU/NO of ■.

**💡 U kunt het wissen van een gedeelte ongedaan maken**

Voor bijzonderheden, zie "Ongedaan maken van de laatste wijziging" op blz. 34.

**Opmerking**

In de onderstaande gevallen verschijnt "Impossible" in het uitleesvenster en is het niet mogelijk om een gedeelte van een muziekstuk te wissen:

- Punt B is vóór punt A ingesteld.
- Het aangegeven gedeelte kan soms niet verder gewist worden wanneer u hetzelfde muziekstuk reeds vele malen hebt gemonteerd. Dit is te wijten aan een technische beperking van het MD-systeem, en niet aan een mechanische storing.

# Splitsen van muziekstukken



U kunt een opgenomen muziekstuk op elk gewenst punt splitsen door op het betreffende punt gewoon een muziekstuknummer toe te voegen. Dit is vooral handig wanneer u een opname wilt onderverdelen die meerdere muziekstukken bevat, maar slechts één muziekstuknummer (zie blz. 17), of wanneer u een bepaald punt in het muziekstuk wilt opzoeken.

## Voorbeeld: Splitsen van het tweede muziekstuk

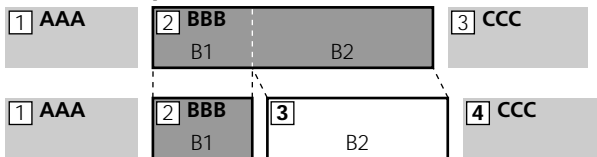

Wanneer een muziekstuk wordt onderverdeeld, zal het totale aantal muziekstukken met één toenemen en worden alle muziekstukken die volgen op het gesplitste muziekstuk automatisch opnieuw genummerd.

### 1 Terwijl het deck is stopgezet, bezig is met afspelen of zich in de pauzestand bevindt, drukt u op MENU/NO.

“Edit Menu” verschijnt in het uitleesvenster.

### 2 Druk herhaald op **◀◀/▶▶** totdat “Divide ?” in het uitleesvenster verschijnt, druk daarna op YES.

### 3 Druk herhaald op **◀◀/▶▶** totdat het nummer van het muziekstuk dat u wilt splitsen, in het uitleesvenster verschijnt en druk daarna op YES.

“-Rehearsal-” verschijnt in het uitleesvenster en een passage van enkele seconden vanaf het punt waar u op YES drukte wordt nu herhaald weergegeven.

### 4 Terwijl u meeluistert naar het geluid, drukt u herhaald op **◀◀/▶▶** om het punt te vinden waar u het muziekstuk wilt splitsen.

U kunt het splitspunt verschuiven (bij stereo opnamen) in stapjes van 1 frame\* tegelijk (1 frame = 1/86 seconde). De tijdsindicatie (“m”, “s”, en “f”) van het huidige punt wordt aangegeven in het uitleesvenster en vanaf dat punt wordt het muziekstuk enkele seconden herhaald afgespeeld.

\* Bij mono of LP2 opnamen kunt u het splitspunt verschuiven in stapjes van 2 frames tegelijk. Bij LP4 opnamen kunt u het splitspunt verschuiven in stapjes van 4 frames tegelijk.

### Om snel een bepaald punt te vinden

Geef aan, met welke eenheid (minuut, seconde of frame) de minidisc moet verspringen bij herhaald indrukken van de **◀◀/▶▶** toetsen.

Druk hiervoor bij stap 4 herhaald op **◀◀/▶▶** om “m”, “s”, of “f” te kiezen. De gekozen eenheid knippert in het uitleesvenster.

### 5 Herhaal stap 4 totdat u het punt hebt gevonden waarop u het muziekstuk wilt splitsen.

### 6 Druk op YES.

“Complete!!” verschijnt enkele seconden in het uitleesvenster en het muziekstuk is nu onderverdeeld. Het nieuw gemaakte muziekstuk wordt nu afgespeeld. Houd er rekening mee dat het nieuwe muziekstuk geen titel heeft.

### Om de functie uit te schakelen

Druk op MENU/NO of **■**.

### 💡 U kunt de verdeling ongedaan maken

Voor bijzonderheden, zie “Ongedaan maken van de laatste wijziging” op blz. 34.

### 💡 U kunt muziekstukken tijdens het opnemen splitsen

Voor bijzonderheden, zie “Aanbrengen van muziekstuknummers tijdens het opnemen” op blz. 17.





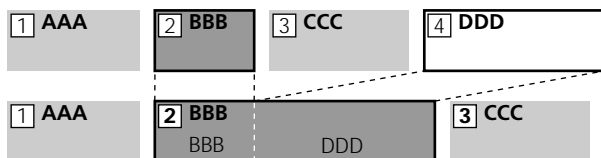

## Samenvoegen van muziekstukken

Met deze functie kunt u twee willekeurige muziekstukken tot één muziekstuk samenvoegen. De twee muziekstukken hoeven niet opeenvolgend of in chronologische volgorde te zijn. U kunt meerdere muziekstukken samenvoegen tot een medley, of meerdere los van elkaar opgenomen gedeelten tot één muziekstuk samenvoegen. Wanneer u twee muziekstukken samenvoegt, vermindert het totale aantal muziekstukken met één en worden alle muziekstukken die volgen op de samengevoegde muziekstukken, opnieuw genummerd.

### Voorbeeld: Samenvoegen van het tweede en vierde muziekstuk



Indien de samengevoegde muziekstukken beide een muziekstuktitel hebben, zal de titel van het tweede muziekstuk worden gewist.

- 1 Terwijl het deck is stopgezet, bezig is met afspelen of zich in de pauzestand bevindt, drukt u op MENU/NO.**  
“Edit Menu” verschijnt in het uitleesvenster.
- 2 Druk herhaald op   totdat “Combine ?” in het uitleesvenster verschijnt en druk daarna op YES.**
- 3 Druk herhaald op   totdat het nummer van het eerste van de beide muziekstukken die u wilt samenvoegen, in het uitleesvenster verschijnt en druk daarna op YES.**  
De indicatie voor het kiezen van een tweede muziekstuk verschijnt in het uitleesvenster en het gedeelte met het punt waarop de beide muziekstukken zullen worden samengevoegd (het einde van het eerste muziekstuk en het begin van het daaropvolgende muziekstuk) wordt nu herhaald afgespeeld.
- 4 Druk herhaald op   totdat het nummer van het tweede van de beide muziekstukken die u wilt samenvoegen in het uitleesvenster verschijnt en druk daarna op YES.**  
“Complete!!” verschijnt enkele seconden in het uitleesvenster en de muziekstukken zijn nu samengevoegd. Het door samenvoeging tot stand gekomen muziekstuk wordt nu afgespeeld.

### Om de functie uit te schakelen

Druk op MENU/NO of .

### U kunt de samenvoeging ongedaan maken

Voor bijzonderheden, zie “Ongedaan maken van de laatste wijziging” op blz. 34.

### Opmerkingen

- Muziekstukken die zijn opgenomen met verschillende opnamefuncties (stereo, mono, LP2 of LP4) kunnen niet worden samengevoegd.
- Indien “Impossible” in het uitleesvenster verschijnt, is het niet mogelijk om de muziekstukken samen te voegen. Dit gebeurt soms wanneer u hetzelfde muziekstuk reeds vele malen hebt gemonteerd en is te wijten aan een technische beperking van het MD-systeem, en niet aan een mechanische storing.





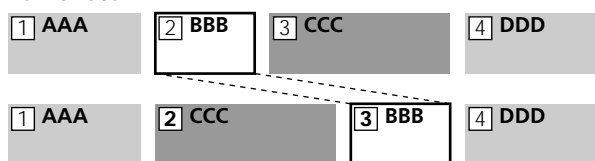

## Verplaatsen van muziekstukken

Met deze functie kunt u de volgorde van de muziekstukken naar wens veranderen.

### Voorbeeld: Verplaatsen van het tweede muziekstuk naar de positie achter het derde muziekstuk



Nadat u een muziekstuk hebt verplaatst, worden de muziekstukken automatisch opnieuw genummerd.

- 1 Terwijl het deck is stopgezet, bezig is met afspelen of zich in de pauzestand bevindt, drukt u op MENU/NO.**  
“Edit Menu” verschijnt in het uitleesvenster.
- 2 Druk herhaald op   totdat “Move ?” in het uitleesvenster verschijnt en druk daarna op YES.**
- 3 Druk herhaald op   totdat het nummer van het te verplaatsen muziekstuk in het uitleesvenster verschijnt en druk daarna op YES.**
- 4 Druk herhaald op   totdat de nieuwe positie van het muziekstuk in het uitleesvenster verschijnt en druk daarna op YES.**  
“Complete!!” verschijnt enkele seconden in het uitleesvenster en het muziekstuk is nu verplaatst. Het verplaatste muziekstuk wordt nu afgespeeld.

### Om de functie uit te schakelen

Druk op MENU/NO of .

### U kunt de verplaatsing ongedaan maken

Voor bijzonderheden, zie “Ongedaan maken van de laatste wijziging” op blz. 34.

# Naamgeving van een muziekstuk of MD

U kunt voor een opgenomen MD en afzonderlijke muziekstukken een titel invoeren. Een titel kan bestaan uit hoofdletters en kleine letters, cijfers en symbolen. Voor alle titels op de MD kunnen in totaal 1700 tekens worden opgeslagen.

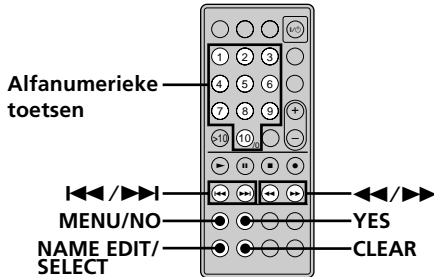

## Opmerking

Indien u een muziekstuk een titel geeft terwijl het wordt opgenomen, dient u de titel volledig te hebben ingevoerd voordat het muziekstuk eindigt. Indien het muziekstuk eindigt voordat u klaar bent met het invoeren van de titel, zullen de ingevoerde tekens verloren gaan en krijgt het muziekstuk geen titel. U kunt muziekstukken geen titels geven terwijl u opneemt over bestaand materiaal.

## Naamgeving van een muziekstuk of MD met behulp van de afstandsbediening

**1 Druk op NAME EDIT/SELECT terwijl het deck zich in één van de onderstaande bedieningsstanden bevindt, al naar gelang het onderdeel waaraan u een titel wilt geven:**

Om een titel te geven aan:	Indrukken terwijl het deck:
Een muziekstuk	Bezig is met afspelen, zich in de pauzestand bevindt, bezig is met opnemen of is stopgezet en het muziekstuknummer in het uitleesvenster wordt aangegeven
De minidisc	Is stopgezet zonder dat het muziekstuknummer in het uitleesvenster wordt aangegeven

Er verschijnt een knipperende cursor in het uitleesvenster.

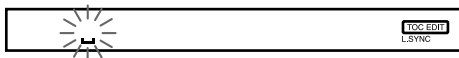

**2 Druk enkele malen op de NAME EDIT/SELECT toets om het lettertype te kiezen.**

Voor het kiezen van:	Druk net zovaak totdat er
Hoofdletters en leestekens*	"Selected ABC" in het uitleesvenster verschijnt
Kleine letters en leestekens*	"Selected abc" in het uitleesvenster verschijnt
Cijfers	"Selected 123" in het uitleesvenster verschijnt

\* U kunt de volgende leestekens in de titel gebruiken: ' \_ / , . ( ) : ! ?

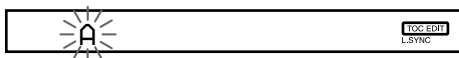

**3 Voer een letterteken in.**

**Indien u hoofdletters of kleine letters hebt gekozen**

**1 Druk herhaald op de betreffende alfanumerieke toets totdat het gewenste teken knippert.**

In plaats daarvan kunt u ook eenmaal de toets indrukken en herhaald op **◀◀/▶▶** drukken.

Om symbolen te kiezen, drukt u herhaald op **◀◀** terwijl "A" knippert.

**2 Druk op ▶▶.**

Het knipperende teken is ingevoerd en brandt continu, en de cursor gaat naar rechts.

**Indien u cijfers hebt gekozen**

Druk op de betreffende cijfertoets.

Het cijfer is ingevoerd en de cursor gaat naar rechts.

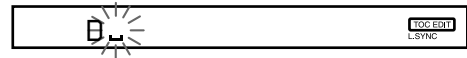

**4 Herhaal de stappen 2 en 3 om de rest van de titel in te voeren.**

**Om een spatie in te voeren**

Druk op de **▶▶** toets terwijl de cursor knippert.

Alleen voor de eerste letter van de titel kunt u geen spatie invoeren.

**Om een teken te veranderen**

Druk herhaald op **◀◀/▶▶** totdat het teken dat u wilt veranderen knippert, druk op **CLEAR** om het teken te wissen, en herhaal daarna de stappen 2 en 3.

**5 Druk op YES.**

De gehele titel verschijnt, gevolgd door de aanduiding "Complete!!" en dan is de titel vastgelegd.

**Om de functie uit te schakelen**

Druk op **MENU/NO** of **■**.

 **U kunt de titel van een muziekstuk of MD ongedaan maken**

Voor bijzonderheden, zie "Ongedaan maken van de laatste wijziging" op blz. 34.

 **U kunt titels voor de muziekstukken of minidiscs invoeren via het "Edit Menu" **

**1 Druk op de MENU/NO toets terwijl het deck in een van de volgende bedieningsstanden staat, al naar gelang waarvoor u een titel wilt invoeren:**

Om een titel te geven aan:	Indrukken terwijl het deck:
Een muziekstuk of een minidisc	Bezig is met afspelen, in de stopstand of de pauzestand staat
Het nu opgenomen muziekstuk	Bezig is met opnemen

**2 Druk herhaald op ◀◀/▶▶ totdat er "Name?" verschijnt en druk dan op YES.**

**3 Druk herhaald op ◀◀/▶▶ totdat er "Nm In?" verschijnt en druk weer op YES.**

**4 Druk herhaald op ◀◀/▶▶ totdat het muziekstuknummer (voor invoeren van een muziektitel) of "Disc" (voor naamgeving van de gehele minidisc) gaat knipperen en druk dan op YES.**

**5 Volg de aanwijzingen 2 t/m 5 onder "Naamgeving van een muziekstuk of MD met behulp van de afstandsbediening" hierboven.**



## Kopiëren van een muziekstuk- of disctitel

U kunt een bestaande muziekstuk- of disctitel kopiëren en deze titel gebruiken voor een ander muziekstuk op dezelfde disc of voor de disc zelf.

- 1 **Terwijl het deck is stopgezet, bezig is met afspelen of zich in de pauzestand bevindt, drukt u op MENU/NO.**  
"Edit Menu" verschijnt in het uitleesvenster.
- 2 **Druk herhaald op ◀◀/▶▶ tot dat "Name ?" in het uitleesvenster verschijnt en druk daarna op YES.**
- 3 **Druk herhaald op ◀◀/▶▶ tot dat "Nm Copy ?" in het uitleesvenster verschijnt en druk daarna op YES.**
- 4 **Druk herhaald op ◀◀/▶▶ tot dat het nummer van het muziekstuk (wanneer u de muziekstuktitel kopieert) of "Disc" (wanneer u de disctitel kopieert) knippert, druk daarna op YES om de gekozen titel te kopiëren.**  
Indien "No Name" in het uitleesvenster verschijnt Het gekozen muziekstuk of de gekozen disc heeft geen titel.
- 5 **Druk herhaald op ◀◀/▶▶ tot dat het nummer van het muziekstuk (wanneer u een muziekstuk een titel geeft) of "Disc" (wanneer u een disc een titel geeft) knippert, en druk daarna op YES om de gekopieerde titel in te voeren.**  
"Complete!!" verschijnt enkele seconden in het uitleesvenster en de titel is nu gekopieerd.

### Om de functie uit te schakelen

Druk op MENU/NO of ■.

 **Indien bij de bovenstaande stap 5 de indicatie "Overwrite ?" in het uitleesvenster verschijnt**

Het bij stap 5 gekozen muziekstuk of de bij stap 5 gekozen disc heeft reeds een titel. Indien u de titel wilt vervangen, druk dan nogmaals op YES terwijl de indicatie in het uitleesvenster wordt weergegeven.

Indien het muziekstuk is opgenomen in de stand MD LP met de instelling "LP Stamp On" (pagina 15), verschijnt "Overwrite ?" ook indien er helemaal geen muziekstuktitel is toegewezen. In dit geval zal bij het kopiëren van de muziekstuktitel de indicatie "LP:" in de muziekstuktitel verdwijnen.

 **U kunt het kopiëren van een muziekstuk- of disctitel ongedaan maken**

Voor bijzonderheden, zie "Ongedaan maken van de laatste wijziging" op blz. 34.

## Een nieuwe titel geven aan een muziekstuk of MD

- 1 **Druk op NAME EDIT/SELECT terwijl het deck zich in één van de onderstaande bedieningsstanden bevindt, al naar gelang het onderdeel waaraan u een nieuwe titel wilt geven:**

Om een nieuwe titel te geven aan:	Indrukken terwijl het deck:
Een muziekstuk	Bezig is met afspelen, zich in de pauzestand bevindt, bezig is met opnemen of is stopgezet en het muziekstuknummer in het uitleesvenster wordt aangegeven
De minidisc	Is stopgezet zonder dat het muziekstuknummer in het uitleesvenster wordt aangegeven

Er verschijnt een muziekstuk- of disctitel in het uitleesvenster.

- 2 **Houd CLEAR ingedrukt totdat de gekozen titel volledig is gewist.**
- 3 **Volg de stappen 2 t/m 4 van "Naamgeving van een muziekstuk of MD met behulp van de afstandsbediening" op blz. 32.**
- 4 **Druk op YES.**  
De gehele titel verschijnt, gevolgd door de aanduiding "Complete!!" en dan is de titel vastgelegd.

## Wissen van een muziekstuk- of disctitel

Gebruik deze functie om de titel van een muziekstuk of disc te wissen.

- 1 **Terwijl het deck is stopgezet, bezig is met afspelen, opnemen of zich in de pauzestand bevindt, drukt u op MENU/NO.**  
"Edit Menu" verschijnt in het uitleesvenster.
- 2 **Druk herhaald op ◀◀/▶▶ tot dat "Name ?" in het uitleesvenster verschijnt en druk daarna op YES.**
- 3 **Druk herhaald op ◀◀/▶▶ tot dat "Nm Erase ?" in het uitleesvenster verschijnt en druk daarna op YES.**
- 4 **Druk herhaald op ◀◀/▶▶ tot dat het nummer van het muziekstuk (bij het wissen van de muziekstuktitel) of "Disc" (bij het wissen van de disctitel) knippert en druk daarna op YES.**  
"Complete!!" verschijnt enkele seconden in het uitleesvenster en de titel is nu gewist.

### Om de functie uit te schakelen

Druk op MENU/NO of ■.

 **U kunt het wissen van muziekstuk- of disctitel ongedaan maken**  
Voor bijzonderheden, zie "Ongedaan maken van de laatste wijziging" op blz. 34.

## Wissen van alle titels op de MD

U kunt alle muziekstuktitels en de disctitel op een MD in één keer wissen.

- 1 **Terwijl het deck is stopgezet, bezig is met afspelen of zich in de pauzestand bevindt, drukt u op MENU/NO.**  
"Edit Menu" verschijnt in het uitleesvenster.
- 2 **Druk herhaald op ◀◀/▶▶ tot dat "Name ?" in het uitleesvenster verschijnt en druk daarna op YES.**
- 3 **Druk herhaald op ◀◀/▶▶ tot dat "Nm All Ers?" in het uitleesvenster verschijnt en druk daarna op YES.**  
"Nm All Ers??" verschijnt in het uitleesvenster.
- 4 **Druk op YES.**  
"Complete!!" verschijnt enkele seconden in het uitleesvenster en alle titels op de MD zijn nu gewist.

### Om de functie uit te schakelen

Druk op MENU/NO of ■.

 **U kunt het wissen van alle titels op de MD ongedaan maken**  
Voor bijzonderheden, zie "Ongedaan maken van de laatste wijziging" op blz. 34.

 **U kunt alle opgenomen muziekstukken en titels op de MD wissen**  
Voor bijzonderheden, zie "Wissen van alle muziekstukken op een MD" op blz. 29.

# Ongedaan maken van de laatste wijziging

Met deze functie kunt u de laatste wijziging ongedaan maken zodat de oorspronkelijke inhoud van de MD wordt hersteld. Een wijziging door montage kan echter niet ongedaan worden gemaakt indien u na de montage één van de volgende handelingen hebt verricht:

- Indrukken van REC ● of CD SYNCHRO op het deck.
- Indrukken van ● of M.SYNC op de afstandsbediening.
- Uitschakelen van het deck of verwijderen van de MD.
- Aanpassen van de geluidsterkte met de S.F Edit volumecorrectie.
- De stekker uit het stopcontact hebt gehaald.

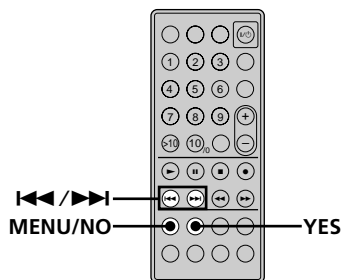

- 1 Terwijl het deck is stopgezet en er geen muziekstuknummer in het uitleesvenster wordt weergegeven, drukt u op MENU/NO.**  
"Edit Menu" verschijnt in het uitleesvenster.
- 2 Druk herhaald op <img alt="left arrow icon" data-bbox="185 365 205 375"/> <img alt="right arrow icon" data-bbox="215 365 235 375"/> totdat "Undo ?" in het uitleesvenster verschijnt.**  
"Undo ?" verschijnt niet indien er geen montage heeft plaatsgevonden.
- 3 Druk op YES.**  
Eén van de volgende meldingen verschijnt in het uitleesvenster, afhankelijk van de laatste wijziging die u het gemaakt:

Laatste wijziging	Melding
Wissen van een muziekstuk	
Wissen van alle muziekstukken op een MD	Erase Undo?
Wissen van een gedeelte van een muziekstuk	
Splitsen van een muziekstuk	Divide Undo?
Samenvoegen van muziekstukken	CombineUndo?
Verplaatsen van een muziekstuk	Move Undo?
Naamgeving van een muziekstuk of MD	
Kopiëren van een muziekstuk- of disctitel	Name Undo?
Een nieuwe titel geven aan een muziekstuk of MD	
Wissen van een muziekstuk- of disctitel	
Wissen van alle titels op de MD	

## 4 Druk op YES.

"Complete!!" verschijnt enkele seconden in het uitleesvenster en de oorspronkelijke inhoud van de MD is hersteld.

## Om de functie uit te schakelen

Druk op MENU/NO of .

# Aanpassen van de geluidsterkte na het opnemen

(S.F Edit volumecorrectie) 

Na het opnemen kunt u de geluidsterkte van de opgenomen muziekstukken aanpassen met de S.F (Scale Factor) Edit volumecorrectie. De oorspronkelijke opname wordt dan overschreven met dezelfde muziek, op het nieuw gekozen volumeniveau. Bij deze aanpassing van de geluidsterkte kunt u het complete volumeniveau wijzigen, maar ook kunt u het geluid aan het begin geleidelijk laten aanzwellen of aan het eind geleidelijk laten wegebben.

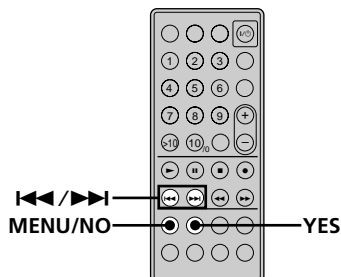

## Aanpassen van het volume voor een geheel muziekstuk

- 1 Druk in de stopstand, de pauzestand of tijdens afspelen op de MENU/NO toets.  
Er verschijnt "Edit Menu" in het uitleesvenster.
- 2 Druk herhaald op **◀◀/▶▶** totdat er "S.F Edit ?" verschijnt en druk dan op YES.
- 3 Druk herhaald op **◀◀/▶▶** totdat er "Tr Level ?" verschijnt en druk weer op YES.
- 4 Druk herhaald op **◀◀/▶▶** totdat het nummer verschijnt van het muziekstuk waarvan u de geluidsterkte wilt aanpassen en druk dan op YES.
- 5 Luister naar de geluidswaargave en druk enkele malen op **◀◀/▶▶** om het volumeniveau zo bij te regelen dat de meest rechtse lampjes van de piekniveaumeters niet oplichten.

U kunt het volumeniveau instellen op elke gewenste waarde van -12 dB tot +12 dB, in stapjes van 2 dB.



Voorkom dat deze lampjes oplichten

- 6 Druk op YES.  
Er verschijnt "S.F Edit ok?" in het uitleesvenster.
- 7 Druk op YES.  
De minidisc-recorder neemt nu het muziekstuk opnieuw op met het door u gekozen niveau. De aanduiding "S.F Edit: XX%" geeft aan hoe ver de nieuwe opname gevorderd is. Dit proces duurt even lang of iets langer dan de speelduur van het muziekstuk. Wanneer de nieuwe opname klaar is, verschijnt er enkele seconden lang "Complete!!" in het uitleesvenster.

## Een muziekstuk geleidelijk in- of uit-faden aan het begin of het eind

- 1 Druk in de stopstand, de pauzestand of tijdens afspelen op de MENU/NO toets.  
Er verschijnt "Edit Menu" in het uitleesvenster.
- 2 Druk herhaald op **◀◀/▶▶** totdat er "S.F Edit ?" verschijnt en druk dan op YES.
- 3 Druk herhaald op **◀◀/▶▶** om in te stellen op "Fade In ?" (voor geleidelijk aanzwellend geluid aan het begin) of op "Fade Out ?" (voor geleidelijk wegebbend geluid aan het eind) en druk weer op YES.
- 4 Druk herhaald op **◀◀/▶▶** totdat het nummer verschijnt van het muziekstuk waarvan u het begin of eind wilt aanpassen en druk dan op YES.  
Er verschijnt "Time 5.0s" in het uitleesvenster.
- 5 Luister naar de geluidswaargave en druk enkele malen op **◀◀/▶▶** om de tijdsduur voor het aanzwellen of wegebben van het geluid naar wens in te stellen.  
De minidisc-recorder speelt de passage af die opnieuw zal worden opgenomen. U kunt de tijdsduur instellen op elke gewenste waarde van 1 seconde tot 15 seconden, in stapjes van 0,1 seconde.
- 6 Druk op YES.  
Er verschijnt "S.F Edit ok?" in het uitleesvenster.
- 7 Druk op YES.  
De minidisc-recorder neemt nu de begin- of eindpassage opnieuw op met het door u gekozen niveau. De aanduiding "S.F Edit: XX%" geeft aan hoe ver de nieuwe opname gevorderd is. Wanneer de nieuwe opname klaar is, verschijnt er enkele seconden lang "Complete!!" in het uitleesvenster.

## Annuleren van de volumecorrectie

Druk op de MENU/NO toets of de **■** stop-toets in de stappen 1 t/m 6 hierboven. Na het indrukken van de YES toets in stap 7 kunt u de volumecorrectie niet meer uitschakelen.

## Opmerkingen

- Trek tijdens het opnemen niet de stekker uit het stopcontact en stoot niet tegen het apparaat. De opnamegegevens kunnen daardoor worden aangetast en dan zult u de muziek niet meer kunnen afspelen.
- De volumecorrectie werkt niet voor muziekstukken die zijn opgenomen met de LP2 of LP4 opnamefunctie.
- Gebruik geen minidisc die vuil of beschadigd is. Het opnemen kan daarop niet naar behoren plaatsvinden.
- Als u de geluidsterkte van hetzelfde muziekstuk meermalen aanpast met de S.F Edit volumecorrectie, zal de geluidskwaliteit afnemen.
- Wanneer de geluidsterkte eenmaal is aangepast, zult u deze niet meer tot precies hetzelfde niveau kunnen terugbrengen, ook al probeert u dit opnieuw met de S.F Edit volumecorrectie. Evenmin zult u de S.F Edit volumecorrectie ongedaan kunnen maken.

# Overige functies

In dit hoofdstuk wordt uitleg gedaan over de andere nuttige functies die u bij dit MD-deck kunt gebruiken.

## Infaden (Fade In) en uitfaden (Fade Out)

Met de functie voor opnemen met infaden kunt u het signaalniveau aan het begin van de opname geleidelijk doen toenemen. Met de functie voor opnemen met uitfaden kunt u het signaalniveau aan het einde van de opname geleidelijk doen afnemen.

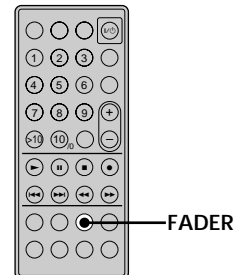

### Opnemen met infaden

In de opnamepauzestand drukt u op FADER.

◀ knippert in het uitleesvenster en er wordt vijf seconden (fabrieksinstelling) opgenomen met infaden totdat de teller op "0.0s" staat.

### Opnemen met uitfaden

Tijdens het opnemen drukt u op FADER.

▶ knippert in het uitleesvenster en er wordt vijf seconden (fabrieksinstelling) opgenomen met uitfaden totdat de teller op "0.0s" staat, en daarna gaat het deck over in de pauzestand.

 U kunt de duur van het infaden en uitfaden bij opnemen veranderen

- 1 Terwijl het deck is stopgezet, drukt u tweemaal op MENU/NO. "Setup Menu" verschijnt in het uitleesvenster.
- 2 Druk herhaald op ◀◀/▶▶ om de instelling te kiezen en druk daarna op YES.

Voor het veranderen van de duur van: Kiest u:

Infaden bij opnemen	F.in
Uitfaden bij opnemen	F.out



- 3 Druk herhaald op ◀◀/▶▶ om de duur te kiezen en druk daarna op YES.

De duur van het infaden en uitfaden kan in stapjes van 0,1 seconde worden ingesteld.



Om de tijdsduur in grotere stappen van 1 seconde in te stellen, gebruikt u de ◀◀/▶▶ toetsen.





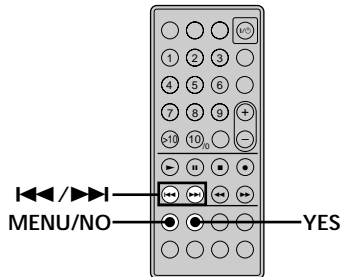







- 4 Druk op MENU/NO.

## Instellen van de helderheid van het uitleesvenster

Voor de verlichting van het uitleesvenster kunt u kiezen uit vier verschillende lichtsterkteniveaus. Ook de lampjes van de ,  en  toetsen op de minidisc-recorder gaan uit wanneer u kiest voor een geringe lichtsterkte.



- 1 Druk met de minidisc-recorder in de stopstand tweemaal op MENU/NO.  
Er verschijnt "Setup Menu" in het uitleesvenster.
- 2 Druk herhaald op  tot dat er "Dimmer 1" wordt aangegeven en druk dan op YES.
- 3 Druk net zovaak op  tot dat de gewenste helderheid is ingesteld en druk dan weer op YES.

Als u kiest voor:	Is het uitleesvenster:
Dimmer 1 (fabrieksinstelling)	Helder verlicht, ook de  ,  en  toetsen.
Dimmer 2	Minder helder, met de  ,  en  toetsen verlicht.
Dimmer 3	Minder helder, met de  ,  en  toetsen gedoofd.
Dimmer 4	Geheel gedoofd, ook de  ,  en  toetsen.

- 4 Druk op de MENU/NO toets.

 Als er andere informatie moet worden aangegeven terwijl de verlichting gedoofd is

Dan licht het uitleesvenster enkele seconden lang (zwak) op om de nieuwe informatie aan te geven en dan dooft het licht weer.

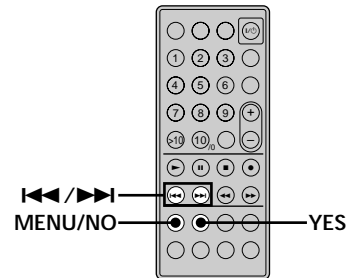

 De helderheid van het uitleesvenster van de minidisc-recorder kan gekoppeld worden aan dat van de tuner/versterker. Als de i.LINK bedieningsfunctie is geactiveerd op de tuner/versterker, wordt de helderheid van het uitleesvenster van de minidisc-recorder automatisch gekoppeld aan dat van de tuner/versterker, ongeacht de lichtsterkte die op de minidisc-recorder zelf is gekozen.

## Andere instellingen via het Setup Menu



### Controleren welke geluidsbron er voor opnemen is gekozen (Ping functie)

Wanneer deze functie is ingeschakeld, kunt u eenvoudig controleren welke geluidsbron er voor opnemen is gekozen, met een druk op de INPUT toets. Wanneer u deze functie inschakelt, licht de aanduiding  even op in het uitleesvenster van de gekozen component, telkens wanneer u op de INPUT toets drukt. Overigens werkt deze functie alleen voor de STR-LSA1 tuner/versterker en de CDP-LSA1 CD-speler.

- 1 Druk met de minidisc-recorder in de stopstand tweemaal op MENU/NO.  
Er verschijnt "Setup Menu" in het uitleesvenster.
- 2 Druk herhaald op  tot dat er "Ping On" wordt aangegeven en druk dan op YES.
- 3 Druk herhaald op  om de gewenste instelling te kiezen en druk dan weer op YES.

Voor:	Stelt u in op:
Inschakelen van de Ping functie	"Ping On" (fabrieksinstelling)
Uitschakelen van de Ping functie	"Ping Off"

- 4 Druk op de MENU/NO toets.

**De minidisc-recorder automatisch laten uitschakelen ("Power Save" stroombesparing)**

Deze functie maakt het mogelijk de minidisc-recorder automatisch te laten uitschakelen als u het apparaat langer dan vijf minuten niet gebruikt.

- 1 Druk met de minidisc-recorder in de stopstand tweemaal op MENU/NO.  
Er verschijnt "Setup Menu" in het uitleesvenster.
- 2 Druk herhaald op ◀◀/▶▶ totdat er "Powersave On" wordt aangegeven en druk dan op YES.
- 3 Druk herhaald op ◀◀/▶▶ om de gewenste instelling te kiezen en druk dan weer op YES.

Om de:	Stelt u in op:
Stroombesparing in te schakelen	"Powersave On" (fabrieksinstelling)
Stroombesparing niet te gebruiken	"Powersave Off"

- 4 Druk op de MENU/NO toets.

## Betreffende het i.LINK systeem

Hieronder volgt een beschrijving van het i.LINK aansluitsysteem en de mogelijkheden ervan. Lees deze paragrafen alvorens u enige i.LINK bedieningsfunctie gebruikt.

De i.LINK aansluitingen en functies kunnen van component tot component ietwat verschillen. Zie voor nadere bijzonderheden over het aansluiten van i.LINK componenten op de dit apparaat het hoofdstukje "Aansluiten van de i.LINK componenten" op blz. 11.

### Functies van i.LINK

i.LINK is de naam voor een digitaal serieel interface voor de tweerichtings overdracht van audio- en video-signalen, bedieningsopdrachten en gegevens over de toestand van de apparaten. Voor de i.LINK aansluiting tussen twee hiervoor geschikte apparaten volstaat een enkele i.LINK kabel. De audio- en video-componenten die onderling zijn verbonden in een i.LINK configuratie worden aldus geschikt voor gegevensoverdracht en een ruim aantal bedieningsfuncties dat groeit naarmate er meer i.LINK componenten op de markt komen.

Aangezien het i.LINK systeem ook gegevensuitwisseling mogelijk maakt tussen apparaten die niet direct maar indirect zijn verbonden, is de volgorde van de doorverbindingen niet belangrijk. Overigens kan de werking wel eens verschillen, afhankelijk van de eigenschappen van de verbonden apparatuur, zodat niet altijd tussen alle i.LINK apparaten gegevensoverdracht mogelijk is.

#### Wat is i.LINK?

i.LINK is een door Sony Corporation voorgesteld handelsmerk, als gemakkelijk te onthouden naam voor de internationale IEEE 1394 norm, vastgesteld door het "Institute of Electrical and Electronics Engineers".

## i.LINK aansluitingen

De stap-voor-stap doorkoppeling van i.LINK componenten met behulp van i.LINK aansluitsnoeren vormt een zogenaamde “daisy chain” configuratie.

i.LINK aansluitsnoer

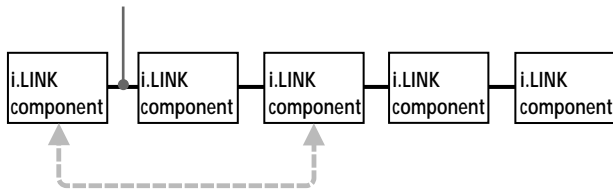

Elke twee componenten kunnen gegevens uitwisselen, ook als ze onderling niet rechtstreeks zijn verbonden.

### Vertakkingen in de aansluitketen

- Elke i.LINK component met drie of meer i.LINK aansluitingen kan dienen als vertakkingspunt.
- Er kunnen tot 63 i.LINK componenten in de totale configuratie worden doorverbonden. Een enkele keten kan echter maximaal 17 componenten bevatten (m.a.w. maximaal 16 i.LINK aansluitsnoeren op een rij). Elk van de i.LINK aansluitsnoeren in een enkele keten noemen we een “stap”. Zo bestaat de keten van A tot C in het onderstaande aansluitschema uit 6 stappen en zijn er 3 stappen in de keten van A tot D.

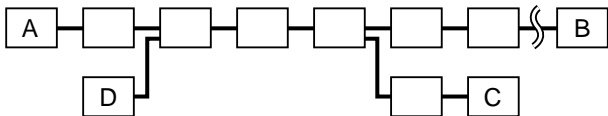

Elke keten in dit schema, tussen A en B; A en C; A en D; B en C; B en D; en C en D kan uit 16 stappen bestaan (met 17 componenten op rij).

### Lusvormig doorverbinden

Een signaal dat wordt uitgezonden door een component zal alle andere componenten bereiken. Daarom moeten lussen in de doorverbinding worden vermeden, om te voorkomen dat dat een signaal rondloopt en zo terugkeert naar de bron.

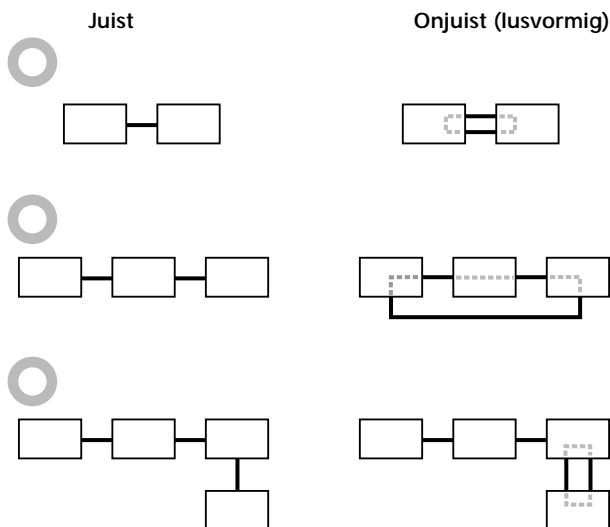

### Opmerkingen

- Bepaalde i.LINK componenten (zoals personal computers) kunnen geen signalen doorgeven wanneer ze zijn uitgeschakeld. Zie voor het aansluiten van iedere component de daarbij behorende gebruiksaanwijzing.
- De maximale overdrachtsnelheid van een i.LINK component staat vermeld bij de i.LINK aansluitbus. De aanduidingen S100, S200 en S400 geven maximale snelheden van resp. 100, 200 en 400 Mbps\* aan. De feitelijke snelheid kan wel eens afwijken van de aangegeven snelheid, afhankelijk van de verschillen in overdrachtsnelheid en andere technische gegevens tussen de aangesloten componenten.

### 💡 Wat is “Mbps”?

“Mbps” is de afkorting van Megabits per seconde. Dat wil zeggen de hoeveelheid gegevens die in een seconde kan worden verzonden of ontvangen. Zo betekent een overdrachtsnelheid van 200 Mbps dat er in een seconde 200 megabits aan gegevens kunnen worden verzonden.

## Een “LINC” leggen (Logical Interface Connection)

Voordat er een geluidssignaal kan worden verzonden tussen twee i.LINK componenten, moeten ze eerst een “LINC” met elkaar leggen, d.w.z. een weg banen waarlangs de ene component het geluidssignaal kan verzenden en de andere component het kan ontvangen. De “LINC” is dit logische pad voor de overdracht van digitale geluidssignalen tussen de twee componenten. Elk logisch pad heeft zijn eigen identificatienummer. Aangezien de component die het geluidssignaal verzendt eerst het juiste pad ervoor moet kennen en de ontvangende component eveneens, zullen de beide componenten samen een pad moeten overeenkomen. Tijdens het leggen van een “LINC” vindt de volgende communicatie plaats tussen de twee betrokken i.LINK componenten.

### Bijvoorbeeld

Een component legt een “LINC” met een CD-speler voor de ontvangst van een geluidssignaal van die CD-speler.

- ① De component die het geluidssignaal van de CD-speler moet ontvangen stuurt een verzoek en de gegevens voor een pad aan de CD-speler, zodat die het geluidssignaal via dat pad kan verzenden.

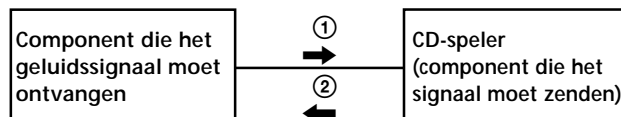

- ② De CD-speler beantwoordt het verzoek van de component om een “LINC” te leggen en een pad te banen.

De digitale overdracht van geluidssignalen is pas mogelijk nadat de bovenstaande uitwisseling heeft plaatsgevonden en de “LINC” communicatie is geopend.

# Aanvullende informatie

In dit hoofdstuk wordt aanvullende informatie gegeven om de bediening en het onderhoud van het MD-deck verder te vergemakkelijken.

## Voorzorgsmaatregelen

### Veiligheid

Mocht er een vast voorwerp of vloeistof in het deck terechtkomen, trek dan de stekker uit het stopcontact en laat het deck eerst door een deskundige controleren alvorens het weer in gebruik te nemen.

### Netspanning

- Controleer vóór bediening van het deck of de bedrijfsspanning van het deck overeenkomt met de plaatselijke netspanning. De bedrijfsspanning staat aangegeven op de identificatieplaat onder op het deck.
- Het apparaat blijft op de stroombron (netspanning) aangesloten zolang de stekker in het stopcontact zit, zelfs indien het systeem zelf is uitgeschakeld.
- Trek de stekker uit het stopcontact als u denkt het systeem geruime tijd niet te gebruiken. Om de aansluiting van de stekker op het stopcontact te verbreken, dient u de stekker vast te pakken. Trek nooit aan het snoer zelf.
- Het netsnoer mag uitsluitend door een erkend servicecentrum worden vernieuwd.

### Condensvorming in het deck

Indien het systeem rechtstreeks van een koude naar een warme omgeving wordt gebracht, of in een zeer vochtige kamer is geplaatst, kan vocht uit de lucht condenseren op de lens in het deck. In dergelijke gevallen zal het deck niet altijd naar behoren werken. Verwijder de MD en laat het deck enkele uren ingeschakeld staan totdat de condens is verdampt.

### MiniDisc-cassette

- Stel de MD niet bloot door het schuifdeksel te openen.
- Stel de cassette niet bloot aan fel zonlicht, extreme temperaturen, extreme vochtigheid of stof.

### Reinigen

Reinig de behuizing, het paneel en de regelaars door gebruikmaking van een zachte doek, licht bevochtigd met een oplossing van mild schoonmaakmiddel. Gebruik hiervoor geen schuurkussentjes, schuurpoeder of oplosmiddelen zoals alcohol of wasbenzine.

### De batterij in de afstandsbediening vervangen

Trek de batterijhouder uit de afstandsbediening en plaats er een nieuwe CR2025 lithiumbatterij in, met de + kant boven. Schuif dan de batterijhouder weer in de afstandsbediening.

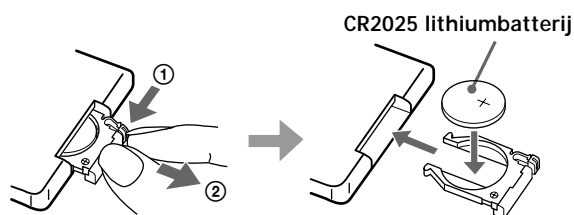

- ① Indrukken.
- ② Uitschuiven.



## WAARSCHUWING

Bij onjuiste vervanging van de batterij zou deze kunnen ontploffen. Vervang de batterij slechts door een van hetzelfde of een gelijkwaardig type, zoals aanbevolen door de fabrikant. Gooi lege of gebruikte batterijen niet met het huisvuil weg, maar lever ze in als klein chemisch afval.

Indien u vragen hebt of problemen met de minidisc-recorder, neem dan contact op met uw dichtstbijzijnde Sony-handelaar.

---

## Behandeling van minidiscs

De MD zit in een cassette om de disc te beschermen tegen vuil of vingerafdrukken en om er gemakkelijk mee te kunnen omgaan.

Desondanks bestaat de kans dat de disc tengevolge van vuil of een kromgetrokken cassette niet goed zal werken. Om ervan verzekerd te zijn dat u altijd naar muziek van de hoogste kwaliteit kunt luisteren, dient u de onderstaande voorzorgsmaatregelen in acht te nemen:

- Raak de inwendige disc niet aan. Wanneer u probeert het schuifdeksel te openen door dit te forceren, kan de inwendige disc beschadigd raken.
- Plak altijd de met de MD meegeleverde labels op de juiste plaats. De vorm van de labels kan afhankelijk van het merk MD verschillen.

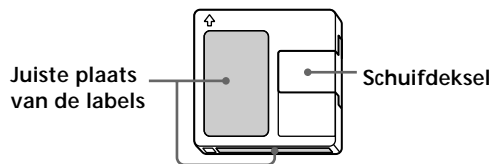

### Bewaren van de MD's

Zorg dat de cassette niet wordt blootgesteld aan fel zonlicht of extreem hoge hitte en vochtigheid.

### Periodiek onderhoud

Veeg stof en vuil van het cassetteoppervlak met een droge doek.

### Betreffende de versnelde CD-synchroonopname

Bepaalde problemen met compact discs kunnen ruis of storing in de opname veroorzaken of resulteren in ongewenste muziekstukken op de minidisc. Als dit zich voordoet, maakt u de CD schoon en neemt u de gewenste muziek dan over op minidisc met de CD-synchroonopname met normale snelheid.

---

## Beperkingen van het minidisc-systeem

Het opnamesysteem van uw deck verschilt sterk van de opnametechnieken die gebruikt worden bij gewone cassettedecks en DAT-decks, met een aantal specifieke beperkingen waarvan hieronder een uitleg volgt. Deze beperkingen zijn echter inherent aan het ontwerp van het MD-opnamesysteem en wijzen niet op storingen in uw apparatuur.

### “Disc Full” verschijnt reeds vóór het bereiken van de maximale opnameduur

Wanneer er 255 muziekstukken op de MD zijn opgenomen, verschijnt “Disc Full”, ongeacht de feitelijke opnameduur. Een MD kan hooguit 255 muziekstukken bevatten. Om verder te gaan met opnemen, dient u onnodige muziekstukken te wissen of een andere opneembare MD te gebruiken.

### “Disc Full” verschijnt reeds vóór het bereiken van het maximale aantal muziekstukken

In bepaalde gevallen kunnen de zachtere passages binnen muziekstukken worden opgevat als pauzes ertussen, zodat het aantal nummers het feitelijke aantal muziekstukken overschrijdt. Dan zal “Disc Full” verschijnen.

### De resterende speelduur neemt niet toe, ook niet na het wissen van meerdere korte nummers

Nummers met een lengte van minder dan, 12 seconden (als er is gekozen voor stereo opname), 24 seconden (als er is gekozen voor mono opname of LP2 opname), of 48 seconden (als er is gekozen voor LP4 opname) zodat het wissen ervan niet tot meer beschikbare opnameduur zal leiden.

### De totale opgenomen speelduur plus de resterende beschikbare opnameduur op de MD komen in totaal niet aan de nominale speelduur van de MD toe

Het opnemen wordt verricht in minimeenheden van 2 seconden (wanneer er is gekozen voor stereo opname), 4 seconden (als er is gekozen voor mono opname of LP2 opname), of 8 seconden (als er is gekozen voor LP4 opname), ongeacht de lengte van het opgenomen materiaal. Dit kan leiden tot een geringe afwijking van de nominale speelduur. Daarnaast kan de speelduur van een MD beperkt worden door krassen e.d.

### Beperkingen bij het opnemen over bestaande (eerder opgenomen) muziekstukken heen

- Niet in alle gevallen kan de juiste resterende opnameduur worden aangegeven.
- Het kan weleens onmogelijk blijken over een muziekstuk heen op te nemen als dat muziekstuk reeds enkele malen eerder was overgespeeld. In dat geval dient u het ongewenste muziekstuk eerst te wissen (zie blz. 28).
- De resterende opnameduur kan korter worden in verhouding tot de totale opnameduur.
- Opnemen over een bestaand muziekstuk heen, alleen om ruis of bijgeluiden weg te nemen, is niet aan te bevelen, aangezien de speelduur hierdoor verminderd kan worden.
- Bij opnemen over een bestaand muziekstuk heen, kan het weleens onmogelijk blijken om het muziekstuk van een titel te voorzien.

**Tijdens het doorzoeken van muziekstukken die niet rechtstreeks zijn opgenomen, maar door montage zijn samengesteld, kan het geluid af en toe wegvallen.**

### Bepaalde muziekstukken laten zich niet met andere samenvoegen

Na montage kunnen bepaalde muziekstukken niet meer met andere worden samengevoegd.

### De muziekstuknummers worden niet correct vastgelegd

Wanneer de muziekstukken van een CD tijdens digitale opname in meerdere nummers worden onderverdeeld, kan dit onjuiste muziekstuknummers tot gevolg hebben. Wanneer tijdens het opnemen de functie voor het automatisch aanbrengen van muziekstuknummers wordt geactiveerd, gebeurt het weleens dat de nummers niet precies overeenkomen met de oorspronkelijke muziekstuknummers.

### “TOC Reading” blijft gedurende lange tijd branden

Indien de geplaatste opneembare MD gloednieuw is, verschijnt “TOC Reading” langer in het uitleesvenster dan bij MD's die reeds eerder zijn gebruikt.

### Tijdens het afspelen van MD's met mono-geluidsopnamen kan niet altijd de juiste opname- of afspeelduur worden aangegeven.

## Verhelpen van storingen

Indien er tijdens gebruik van het deck iets misgaat, loopt u dan deze controlelijst even door. Als het probleem aan de hand van de volgende aanwijzingen niet te verhelpen is, neem dan contact op met uw dichtstbijzijnde Sony-handelaar.

#### Het deck werkt niet of niet naar behoren.

- ➔ Wellicht is de MD vuil of beschadigd. Vervang de MD.
- ➔ Wellicht wordt de minidisc-recorder bediend via een aangesloten apparaat zoals een personal computer. In dat geval verschijnt er “REMOTE” in het uitleesvenster en werken de toetsen op het deck en de afstandsbediening niet meer.

#### Afspelen van MD's is niet mogelijk.

- ➔ Er is vocht binnenin het deck gecondenseerd. Verwijder de MD en laat het deck enkele uren in een warme omgeving liggen totdat het condensvocht verdampt is.
- ➔ Het deck is niet ingeschakeld. Druk op I/⏻ om het deck in te schakelen.
- ➔ Het deck is niet goed aangesloten op de versterker. Controleer de aansluiting.
- ➔ De MD is verkeerd om in de gleuf geplaatst. Schuif de MD met de labelkant naar boven en met de pijl wijzend naar de gleuf.
- ➔ Wellicht bevat de MD geen opnamen. Vervang de MD door een andere die wel opnamen bevat.

#### Storende bijgeluiden in de geluidsweergave.

- ➔ Krachtig magnetisme van een TV-toestel of een ander apparaat veroorzaakt storingen in de werking van het deck. Plaats het deck verder uit de buurt van apparatuur die elektromagnetische storing kan veroorzaken.

### Opnemen op het deck is niet mogelijk of mislukt.

- ➔ De MD is beveiligd tegen abusievelijk wissen. Schuif het wispreventienokje dicht.
- ➔ Het deck is niet goed aangesloten op de geluidsbron. Controleer de aansluiting.
- ➔ Kies de juiste programmabron door gebruikmaking van INPUT.
- ➔ Het opnameniveau is niet goed ingesteld. Stel het opnameniveau goed in.
- ➔ Er is een voorbespeelde MD geplaatst. Vervang deze door een opneembare MD.
- ➔ Er is niet genoeg opnametijd meer over op de MD. Vervang de MD door een andere opneembare MD waarop geen of minder materiaal is opgenomen, of wis overbodige opnamen.
- ➔ Er heeft zich een stroomonderbreking voorgedaan, of de stekker is tijdens het opnemen uit het stopcontact geraakt. Mogelijk is informatie die op de MD was opgenomen, verloren gegaan. Maak de opname opnieuw.

### Op het display verschijnen beurtelings een melding en een drie-of vijfletterteken-code.

- ➔ De zelfdiagnose-functie is ingeschakeld. Raadpleeg de tabel op blz. 46.

#### Opmerking

Als u de bovenstaande aanwijzingen hebt opgevolgd, maar het deck werkt nog steeds niet naar behoren, schakel dan het deck uit, trek de stekker uit het stopcontact en steek daarna de stekker weer in het stopcontact.

## Technische gegevens

<b>Systeem</b>	Digitaal audiosysteem voor MD's
<b>Disc</b>	MiniDisc
<b>Laser</b>	Halfgeleiderlaser ( $\lambda = 780 \text{ nm}$ ) Emissieduur: continu
<b>Laser-uitgangsvermogen</b>	Minder dan $44,6 \mu\text{W}^*$  * Deze waarde is gemeten op een afstand van ca. 200 mm van het lensoppervlak van het optisch blok, met een diafragma van 7 mm.
<b>Eigenschappen laserdioden</b>	Materiaal: GaAlAs
<b>Toerental (CLV)</b>	400 omw / min tot 900 omw / min
<b>Foutcorrectie</b>	ACIRC (Advanced Cross Interleave Reed Solomon Code)
<b>Bemonsteringsfrequentie</b>	44,1 kHz
<b>Codering</b>	ATRAC (Adaptive TRansform Acoustic Coding)/ATRAC3
<b>Modulatiesysteem</b>	EFM (Eight-to-Fourteen Modulation)
<b>Aantal kanalen</b>	2 stereokanalen
<b>Frequentiebereik</b>	5 – 20.000 Hz $\pm 0,3 \text{ dB}$
<b>Signaal/ruisverhouding</b>	Meer dan 100 dB tijdens afspelen
<b>Snelheidsfluctuaties</b>	Beneden meetbare limiet

## In/uitgangen

i.LINK S200 Type aansluitbus: 4-polige stekkerbus

## Algemeen

Stroomvoorziening 230 V AC, 50/60 Hz

Stroomverbruik 18 W

Afmetingen (circa) 430 × 70 × 315 mm (b/h/d) inclusief uitstekende onderdelen en regelaars

Gewicht (circa) 4,4 kg

## Bijgeleverde accessoires

Zie blz. 10.

Amerikaanse en buitenlandse octrooien onder licentie van Dolby Laboratories Licensing Corporation.

Ontwerp en technische gegevens kunnen zonder voorafgaande kennisgeving worden gewijzigd.

## Meldingen in het uitleesvenster

In de onderstaande tabel wordt uitleg gedaan over de meldingen die in het uitleesvenster verschijnen wanneer er bij de bediening iets misgaat. Bovendien heeft het deck een zelfdiagnose-functie (zie blz. 46).

Melding	Betekenis
Auto Cut	De functie Auto Cut is ingeschakeld (blz. 16).
Blank Disc	Er is een nieuwe (onbespeelde) of gewiste MD geplaatst.
CANNOT LINC	Opnemen van de gekozen geluidsbron is niet mogelijk. Kies een andere geluidsbron. Deze mededeling verschijnt ook als er tijdens het opnemen een communicatiefout is opgetreden tussen de minidisc-recorder en de gekozen geluidsbron. In dat geval drukt u op de ■ stop-toets van het deck zodat het opnemen stopt, om vervolgens opnieuw te beginnen.
Cannot Copy	Er is getracht een tweede-generatie kopie te maken van een digitaal gekopieerde MD (blz. 14).
Cannot Edit	Er is getracht een voorbespeelde minidisc te monteren, een minidisc te monteren terwijl er is gekozen voor programma-weergave of willekeurige weergave, of het opnameniveau aan te passen voor een minidisc die is opgenomen met de LP2 of LP4 opnamesnelheid.
Cannot Synchro	De communicatie tussen de minidisc-recorder en de CD-speler is onderbroken tijdens de CD-synchroonopname.
Disc Full	De MD is vol (blz. 41).
Impossible	Het deck kan de gekozen montagehandeling niet uitvoeren (blz. 14 en 31).
Incomplete!!	De S.F Edit volumecorrectie (voor aanpassen van de geluidssterkte na het opnemen, of voor in- of uit-faden) is mislukt, omdat er tegen het apparaat is gestoten terwijl de heropname bezig was, of vanwege een vuile of beschadigde minidisc.

Initialize (knippert) De instellingen van Setup Menu zijn verloren gegaan. De met de schakelklok gemaakte opname is na verloop van tijd verloren gegaan en kan daarom niet meer op de disc worden bewaard, of de functie voor afspelen in geprogrammeerde volgorde kon niet worden geactiveerd omdat het programma na verloop van tijd verloren is gegaan. (Wanneer u het deck inschakelt door indrukken van **I/⏪**, knippert deze melding ongeveer vier seconden.)

Name Full Het titelgeheugen van de MD is vol (met ongeveer 1700 tekens).

NEW CONNECT Er is een nieuwe component aangesloten binnen de i.LINK configuratie. Deze mededeling verschijnt ook wanneer er een netsnoer of een i.LINK snoer binnen de configuratie wordt aangesloten of losgemaakt.

No Change U hebt de S.F Edit volumecorrectie ingeschakeld zonder een nieuw opnameniveau te kiezen en er is dus geen verandering in het opnameniveau.

No Disc Er zit geen MD in het deck.

No Name Het muziekstuk of de disc heeft geen titel.

No Program!! De functie voor afspelen in geprogrammeerde volgorde werd gekozen terwijl er geen programma is samengesteld.

Premastered Er is getracht op te nemen op een voorbespeelde MD.

ProgramFull Het maximale aantal muziekstukken is geprogrammeerd. Er kunnen geen verdere muziekstukken meer worden geprogrammeerd.

REMOTE De minidisc-recorder wordt bediend door een extern apparaat dat is aangesloten op het deck.\* Zolang deze mededeling verschijnt, zullen de toetsen op het deck en de afstandsbediening niet werken.

S.F Edit! Er is geprobeerd een andere functie in te schakelen terwijl de S.F Edit volumecorrectie was ingeschakeld. Zolang de volumecorrectie werkt, kunt u geen andere functies bedienen.

S.F Edit NOW Er is op de **I/⏪** aan/uit-schakelaar gedrukt tijdens gebruik van de S.F Edit volumecorrectie (voor aanpassen van de geluidssterkte na het opnemen, of voor in- of uit-faden). Als u de minidisc-recorder uitschakelt terwijl de S.F Edit volumecorrectie nog werkt, zullen de gemaakte aanpassingen niet goed worden vastgelegd. Wacht tot de volumecorrectie klaar is en schakel de S.F Edit functie uit alvorens u het apparaat uit zet. Als u echter de volumecorrectie niet wilt voltooiën maar wel de minidisc-recorder wilt uitschakelen, druk dan nogmaals op de **I/⏪** aan/uit-schakelaar terwijl deze melding in het uitleesvenster wordt aangegeven.

Smart Space De functie Smart Space is ingeschakeld (blz. 16).

TOC Reading Het deck is bezig met het controleren van de inhoudsopgave (TOC) van de MD.

\* Indien "REMOTE" onder andere omstandigheden in het uitleesvenster verschijnt, schakel dan het deck uit en schakel het daarna weer in.

## Tabel van het Edit Menu

De onderstaande tabel geeft een overzicht van de verschillende montagefuncties die u via het Edit Menu kunt gebruiken.

### Om toegang te krijgen tot het Edit Menu

Druk op MENU/NO zodat het "Edit Menu" in het uitleesvenster verschijnt.

#### Opmerking

De beschikbare menu-onderdelen kunnen afhankelijk van de betreffende bedieningsstand van het deck verschillen.

Menu-onderdeel	Sub-onderdeel	Functie	Zie ook blz.
Name ?	Nm In ?	Naamgeving van een muziekstuk of een MD	32
	Nm Copy ?	Kopiëren van een titel naar een muziekstuk of een MD	33
	Nm Erase ?	Wissen van een titel	33
	Nm All Ers?	Wissen van alle titels op een MD	33
Tr Erase ?	—	Wissen van een muziekstuk	28
Move ?	—	Verplaatsen van een muziekstuk	31
Combine ?	—	Samenvoegen van muziekstukken	31
Divide ?	—	Onderverdelen van een muziekstuk	30
A-B Erase ?	—	Wissen van een gedeelte van een muziekstuk	29
All Erase ?	—	Wissen van alle muziekstukken op een MD	29
Undo ?	—	Ongedaan maken van de laatste wijziging	34
Setup ?	—	Rechtstreeks openen van het Setup Menu (zie blz. 45)	—
S.F Edit ?	Tr Level ?	Geluidssterkte van het hele muziekstuk aanpassen na opname	35
	Fade in ?	Geluid geleidelijk laten aanzwellen aan het begin van een muziekstuk na opname	35
	Fade out ?	Geluid geleidelijk laten wegebben aan het eind van een muziekstuk na opname	35

## Tabel van het Setup Menu

De onderstaande tabel geeft een overzicht van de verschillende onderdelen van het Setup Menu, inclusief de bijbehorende parameters, fabrieksinstellingen en de bladzijden in de gebruiksaanwijzing waar u nadere bijzonderheden kunt vinden.

### Om toegang te krijgen tot het Setup Menu

Terwijl het deck is stopgezet, drukt u tweemaal op MENU/NO zodat het "Setup Menu" in het uitleesvenster verschijnt.

Menu-onderdeel	Sub-onderdeel	Functie	Parameters	Fabrieksinstelling	Zie ook blz.
T.Mark	—	In- en uitschakelen van functie voor automatisch aanbrenge van muziekstuknummers	Lsync/Off	Lsync	17
LS(T)	—	Wijzigen van activeringsniveau van functie voor automatisch aanbrenge van muziekstuknummers	-72 tot 0dB*	-50dB	18
Auto	—	In- en uitschakelen van Auto Space en Auto Pause	Off/Space/Pause	Off	25, 26
S.Space	—	In- en uitschakelen van Smart Space en Auto Cut	On/Off	On	17
P.Hold	—	In- en uitschakelen van de piekvasthoudfunctie	On/Off	Off	16
F.in	—	Instellen van de duur van infaden bij opnemen	1.0 tot 15.0s	5.0s	36
F.out	—	Instellen van de duur van uitfaden bij opnemen	1.0 tot 15.0s	5.0s	36
Synchro	—	Keuze van de opnamesnelheid voor CD-synchroonopname	Normal/High	High	19
Dimmer	—	Instellen van de helderheid van het uitleesvenster	Dimmer 1/2/3/4	Dimmer 1	37
Ping	—	In- en uitschakelen van de Ping geluidsbron-identificatie	On/Off	On	37
Powersave	—	In- en uitschakelen van de Power Save stroombesparing	On/Off	On	38
LP Stamp	—	In- en uitschakelen van de LP Stamp langspeel-identificatie	On/Off	On	15

\* *Instelbaar in stappen van 2 dB.*

### Een fabrieksinstelling uit het geheugen oproepen

Druk op CLEAR terwijl u de parameter kiest.

# Zelfdiagnosefunctie

Dit systeem heeft een zelfdiagnose-display waarop een code van drie tot vijf tekens en een melding verschijnen om u te waarschuwen wanneer het systeem niet goed werkt. Indien de code en melding beurtelings in het uitleesvenster verschijnen, tref dan de maatregelen in de onderstaande tabel. Indien de storing daardoor niet kan worden verholpen, neem dan contact op met uw dichtstbijzijnde Sony handelaar.

Letter/cijfercode/Melding	Oorzaak/Maatregel
C11/Protected	De geplaatste disc is beschermd tegen abusievelijk wissen. ➔ Verwijder de MD en schuif het nokje dicht zodat de opening niet meer zichtbaar is (zie blz. 13).
C12/Cannot Copy	Er is geprobeerd een disc af te spelen die niet geschikt is voor deze minidisc-recorder (zoals een MD computerdisc, enz.) ➔ Vervang de disc door een andere.
C13/REC Error	De opname werd niet goed uitgevoerd. ➔ Breng het systeem naar een plaats zonder trillingen en neem daarna opnieuw op vanaf het begin.  De disc is vuil (bijv. vetvlekken, vingerafdrukken) of er zitten krassen op, of de geplaatste disc voldoet niet aan de normen. ➔ Gebruik een andere disc en neem daarna opnieuw op vanaf het begin.
C13/Read Error	De inhoudsopgave (TOC) van de MD kon niet goed worden gelezen. ➔ Verwijder de MD en plaats hem daarna opnieuw.
C14/Toc Error	De inhoudsopgave (TOC) van de MD kon niet goed worden gelezen. ➔ Plaats een andere disc. ➔ Indien mogelijk, wis alle muziekstukken van de disc (blz. 29).
C41/Cannot Copy	Digitaal gekopieerd geluidsmateriaal kan niet nog eens digitaal worden opgenomen (zie blz. 14).
C71/Din Unlock	Een momentane onderbreking wordt veroorzaakt door de signalen van het digitale programma dat wordt opgenomen. Dit heeft geen invloed op het opgenomen materiaal.  Tijdens het opnemen van een digitale component die is verbonden met de i.LINK S200 aansluiting, werd de digitale aansluitkabel losgekoppeld of werd de digitale component uitgeschakeld. ➔ Sluit de kabel aan of schakel de digitale component weer in.
C78:03/LOOP CONNECT	De i.LINK aansluiting maakt een lus. ➔ Corrigeer de aansluiting (zie blz. 39).
C78:04/NO SIGNAL	De gekozen geluidsbron staat wel aan, maar geeft geen signaal aan de minidisc-recorder door. ➔ Controleer de werking van het betreffende apparaat.
C78:11/C78:12/CANNOT LINC	De minidisc-recorder kan geen LINC met een geluidsbron leggen, vanwege een al bestaande LINC tussen de minidisc-recorder en een andere geluidsbron. ➔ Verbreek eerst de LINC tussen de minidisc-recorder en de andere geluidsbron.
C78:15/BUS FULL	De interne signaalbus van de i.LINK configuratie is vol en er kunnen geen signalen van de minidisc-recorder meer worden doorgegeven.
C78:21/NO SIGNAL	De minidisc-recorder en de gekozen geluidsbron zijn wel goed aangesloten, maar de geluidsbron geeft geen signaal aan de minidisc-recorder door. ➔ Controleer de werking van het betreffende apparaat.
C78:22/NO SIGNAL	Het formaat van het inkomende signaal wordt niet herkend.
C78:23/NO SIGNAL	De gekozen geluidsbron is niet ingeschakeld. ➔ Zet het betreffende apparaat aan.
C78:31/NO SIGNAL	De communicatie tussen de tuner/versterker en de gekozen geluidsbron is niet stabiel. Of het formaat van het inkomende signaal wordt niet herkend. ➔ Controleer de toestand en het type signaal van de gekozen geluidsbron.
C78:32/NEW CONNECT	Tijdens het opnemen is er een nieuwe component aan de i.LINK configuratie toegevoegd, of er is een netsnoer of i.LINK snoer binnen de configuratie aangesloten of losgemaakt. ➔ Tijdens het opnemen mag u geen netsnoer of i.LINK snoer aansluiten of losmaken binnen de i.LINK configuratie. Anders kan het opnemen misgaan.
E0001/MEMORY NG	Er is een fout in de interne gegevens waarmee de minidisc-recorder werkt. ➔ Raadpleeg uw dichtstbijzijnde Sony handelaar.
E0101/LASER NG	Er is een probleem met de optische weergavekop. ➔ Raadpleeg uw dichtstbijzijnde Sony handelaar.

# Index

- A**
- Aangeven
    - disctitel 8
    - muziektitel 9
    - resterende opnameduur 9, 16
    - totaal aantal muziekstukken 8, 9
    - totale speelduur 9
  - A-B herhaalfunctie (Repeat A-B Play) 23
  - Afspelen
    - bepaald muziekstuk. *Zie Opzoeken*
    - keuze van het muziekstuk 22
    - vanaf het eerste muziekstuk 21
  - Afstandsbediening 10
  - AMS zoekfunctie 22
  - Automatisch aanbrengen van muziekstuknummers
    - aanvullende informatie 18
    - activeringsniveau 18
    - uitleg 17
  - Automatische afslagfunctie (Auto Cut) 17
  - Automatische pauzeerfunctie (Auto Pause) 26
  - Automatische pauze-inkortfunctie (Smart Space) 16
  - Automatische pauze-inlasfunctie (Auto Space) 25
- B, C, D**
- Batterij 10
  - Bijgeleverd toebehoren 10
  - CD-synchroonopname
    - normale snelheid 19
    - versneld 19
  - Doorlopen van titels in het uitleesvenster 21
- E, F, G**
- Eén-generatie kopieersysteem (SCMS) 14
  - Enkel-nummer herhaalfunctie (Repeat 1 Play) 23
  - Geluidssterkte aanpassen (S.F Edit)
    - aanzwellen aan het begin 35
    - volume van heel muziekstuk aanpassen 35
    - wegebden aan het eind 35
- H, I, J**
- Handmatig aanbrengen van muziekstuknummers 17
  - H.A.T.S beveiligingsfunctie 4
  - Helderheid van het uitleesvenster 37
  - Herhalen
    - alle muziekstukken. *Zie Volledige herhaalfunctie*
    - muziekpassage. *Zie A-B herhaalfunctie*
    - weergegeven muziekstuk. *Zie Enkel-nummer herhaalfunctie*
  - i.LINK
    - aansluitingen 11, 39
    - aansluitsnoer 10, 11
    - componenten 11
    - LINC communicatie 39
  - In-faden bij opnemen 36
  - Ingangssignaal beluisteren 20
  - Inhoudsopgave. *Zie TOC*
- K, L, M**
- LP Stamp langspeel-identificatie 15
  - Meeluisteren. *Zie Ingangssignaal beluisteren*
  - Minidisc
    - uitnemen 13, 21
    - voorb gespeelde 9
    - opnamedisc 9, 12
    - wispreventienokje 13
  - Muziek-synchroonopname 19
- N, O**
- Naamgeving. *Zie Titels*
  - Ongedaan maken van wijzigingen 34
  - Opnemen
    - extra-lang 15
    - niveau 16
    - opnamefunctie 15
    - over bestaande muziekstukken 12
    - werkwijze 12
  - Opzoeken
    - muziekstuk 22
    - punt in een muziekstuk 22
- P, Q, R**
- Pauzeren
    - na elk muziekstuk. *Zie Automatische pauzeerfunctie*
    - opname 13
    - weergave 21
  - Pauzes
    - invoeren tijdens afspelen. *Zie Automatische pauze-inlasfunctie*
    - wissen tijdens opnemen. *Zie Automatische afslagfunctie en Automatische pauze-inkortfunctie*
  - Piekniveaumeters 16
  - Piekvasthoudfunctie 16
  - Programma-weergave
    - controleren van de inhoud 24
    - programmeren 24
- S, T, U**
- Samenvoegen van muziekstukken 31
  - SCMS. *Zie Eén-generatie kopieersysteem*
  - S.F Edit volumecorrectie. *Zie Geluidssterkte aanpassen*
  - Shuffle. *Zie Willekeurige weergave*
  - Splitsen van muziekstukken 30
  - Stroombesparing (Power Save) 38
  - Tijdmachine-opname 18
  - Titels
    - aanpassen 33
    - invoeren 32
    - kopiëren 33
  - TOC inhoudsopgave 14, 28
  - Uit-faden bij opnemen 36
- V, W, X, Y, Z**
- Verplaatsen van muziekstukken 31
  - Volledige herhaalfunctie (Repeat All Play) 23
  - Wijzigingen ongedaan maken 34
  - Willekeurige weergave (Shuffle Play) 24
  - Wissen
    - alle muziekstukken 29
    - alle titels 33
    - deel van een muziekstuk 29
    - een enkel muziekstuk 28
    - een titel 33

## VARNING!

Utsätt inte MD-spelaren för regn eller fukt, eftersom det medför risk för brand eller elektriska stötar.

Denna apparat är klassificerad som en laserprodukt av KLASS 1. Etiketten CLASS 1 LASER PRODUCT sitter på baksidan.

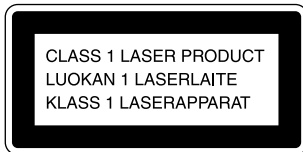

Följande varningsetikett sitter inuti MD-spelaren:



UNDER INGA OMSTÄNDIGHETER KAN ÅTERFÖRSÄLJAREN HÅLLAS ANSVARIG FÖR NÅGON FORM AV DIREKTA ELLER INDIREKTA SKADOR, FÖLJDSKADOR, FÖRLUSTER ELLER OMKOSTNADER SOM BEROR PÅ FEL PÅ NÅGON PRODUKT ELLER ANVÄNDNINGEN AV NÅGON PRODUKT.



Kasta aldrig batterier, utan ta hand om dem enligt gällande bestämmelser för miljöfarligt avfall.

## Välkommen!

Tack för att du köpt en Sony MD-spelare. Läs igenom denna bruksanvisning noggrant innan du börjar använda MD-spelaren, och spara sedan bruksanvisningen för att kunna slå upp saker i framtiden.

## Angående denna bruksanvisning

### Konventioner

- I instruktionerna i bruksanvisningen används reglagen på själva MD-spelaren. Det går även att använda motsvarande knappar på fjärrkontrollen i stället. När namnen på fjärrkontrollknapparna är annorlunda än på MD-spelaren är de angivna inom parentes i instruktionerna.

Exempel: Tryck på ▷|| (eller ||).

- Följande ikoner används i denna bruksanvisning:

 anger en procedur där fjärrkontrollen behövs.

 anger råd och tips som gör uppgiften lättare.



# INNEHÅLLSFÖRTECKNING

---

## De olika delarnas placering och funktioner 4

- Beskrivning av reglagen på frontpanelen 4
- Knapparna på fjärrkontrollen 6
- Beskrivning av displayen 8

---

## Allra först 10

- Innan du börjar koppla in MD-spelaren 10
- Anslutning till i.LINK-kompatibla produkter 11

---

## Inspelning på minidiskar 12

- Inspelning på en minidisk 12
- Att observera angående inspelning 14
- Inspelning med längre inspelningstid 15
- Inställning av inspelningsnivån 16
- Inspelningstips 16
- Markering av spårnummer under inspelningens gång (Spårmarkering) 17
- Inspelningsstart med 6 sekunders förlagrade ljuddata (Tidsmaskinsinspelning) 18
- Synkroniserad inspelning från valfri ljudkälla (Synkroniserad musikinspelning) 19
- Synkroniserad inspelning med en Sony CD-spelare (Synkroniserad CD-inspelning med normal/hög hastighet) 19

---

## Att spela minidiskar 21

- Att spela en minidisk 21
- Hopp till ett visst spår 22
- Sökning efter ett visst ställe i ett spår 22
- Att spela spår om och om igen 23
- Att spela spår i slumpmässig ordning (Slumpspelning) 24
- Gör ditt eget program (Programmerad spelning) 24
- Praktiska tips vid inspelning från minidiskar till kassettband 25

---

## Redigering av inspelade minidiskar 27

- Innan redigering påbörjas 27
- Radering av spår 28
- Uppdelning av spår 30
- Sammanslagning av spår 31
- Flyttning av spår 31
- Inmatning av namn på spår och minidiskar 32
- Upphävning av den senaste redigeringen 34
- Nivåändring av inspelade spår (S.F-redigering) 35

---

## Andra funktioner 36

- Intoning och uttoning 36
- Inställning av belysningsstyrkan i displayen 37
- Andra inställningar med hjälp av inställningsmenyn 37
- Angående i.LINK 38

---

## Övrigt 40

- Att observera 40
- Hantering av minidiskar 41
- Systembegränsningar 41
- Felsökning 42
- Tekniska data 42
- Meddelanden på displayen 43
- Tabell över redigeringsmenyn 44
- Tabell över inställningsmenyn 45
- Självdiagnosfunktionen 46
- Alfabetiskt register 47

SE

# De olika delarnas placering och funktioner

I detta kapitel beskrivs var de olika knapparna och kontrollerna sitter på frontpanelen och på den medföljande fjärrkontrollen, och hur de fungerar. Se sidorna inom parentes för närmare detaljer.

I detta kapitel beskrivs även informationen som visas på displayen.

## Beskrivning av reglagen på frontpanelen

### 1 Strömbrytare (I/⏻) (12, 21)

Tryck för att slå på MD-spelaren. När MD-spelaren slås på släcks STANDBY-indikatorn. När du trycker en gång till på knappen stängs MD-spelaren av och indikatorn tänds.

### 2 Fjärrkontrollsensor

Rikta fjärrkontrollen mot denna sensor (  ) för att fjärrstyra MD-spelaren.

### 3 Indikatorn LP (15)

Denna indikator tänds vid val av läget LP2 eller LP4, eller vid spelning av ett spår som spelats in i läget LP2 eller LP4.

### 4 Indikatorn H.A.T.S.

Denna indikator lyser medan H.A.T.S.-lagring är inkopplat på ansluten receiver.



Vad menas med H.A.T.S.-lagring?

H.A.T.S.-lagring (High-quality digital Audio Transmission System) på receivern innebär att digitala ljudsignaler, som matas ut från en MD-spelare eller en annan ljudkälla (t ex en CD-spelare), tillfälligt lagras i ett buffertminne i receivern innan de matas vidare för ljudåtergivning. I och med detta reduceras de störande färfel som ibland uppstår vid digital ljudöverföring.

### 5 DISPLAY-knapp (9, 13, 16, 20, 21)

- Tryck på knappen i stoppläge för att se information om den isatta minidisken på displayen.
- Tryck på knappen under pågående inspelning för att se information om det spår som håller på att spelas in eller inspelningsbar tid på minidisken.
- Tryck på knappen under spelningens gång för att se information om det spår som håller på att spelas.
- Tryck på knappen under pågående programmerad spelning för att kontrollera programnumret för det spår som spelas för tillfället.
- Tryck på knappen i inspelningspausläge för att justera inspelningsnivån.

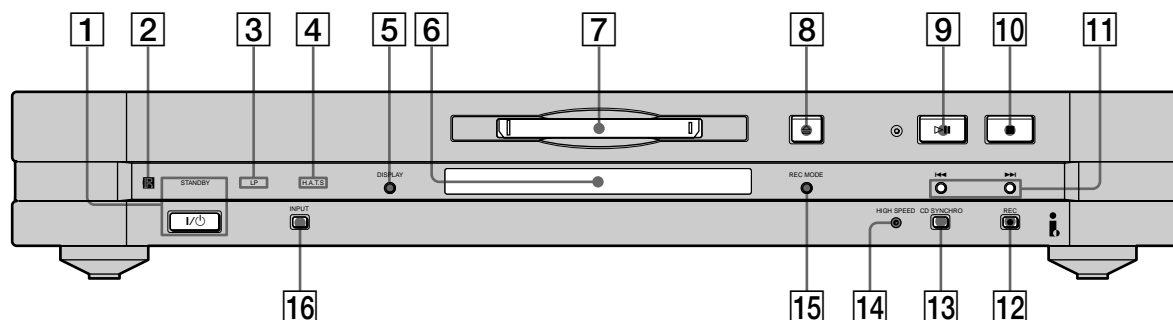

**6 Display (8, 16, 32, 35)**

Visar olika sorters information. Vi hänvisar till "Beskrivning av displayen" på sidan 8 angående detaljer.

**7 MD-fack (12, 21)**

Sätt i minidisken på det sätt som visas i nedanstående figur.

Med etikettsidan uppåt

Med pilen i riktning in mot MD-spelaren

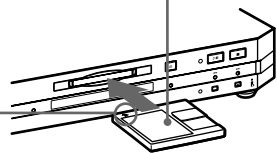

**8 Utmatningsknapp (≡) (12, 21)**

Tryck för att mata ut minidisken.

**9 ▷||-knapp (12, 19, 21, 22)**

- Tryck för att starta spelning när MD-spelaren är i stoppläge.
- Tryck för att pausa en pågående spelning.
- Tryck för att pausa en pågående inspelning.
- Tryck för att fortsätta spelning eller inspelning från spelningspausläge eller inspelningspausläge.

**10 ■-knapp (12, 20, 21)**

Tryck för att avbryta spelningen, inspelningen eller vald manöver.

**11 ◀◀/▶▶-knappar (12, 15, 16, 19, 21, 22)**

Tryck för att lokalisera spår eller utföra val och inställningar på menyer.

**12 Inspelningsknapp (REC ●) (12, 17)**

Tryck för att spela in på minidisken eller markera spårnummer.

**13 Knapp för synkroniserad CD-inspelning (CD SYNCHRO) (19)**

Tryck för att starta synkroniserad CD-inspelning.

**14 Indikatorn HIGH SPEED (20)**

Denna indikator lyser medan synkroniserad CD-inspelning med hög hastighet pågår på MD-spelaren.

**15 Knapp för val av inspelningssätt (REC MODE) (15)**

Tryck för att välja någon av följande fyra inspelningssätt: läget MONO (enkanalig inspelning), läget stereo (stereoinspelning), läget LP2 (dubbel inspelningstid) eller läget LP4 (fyrdubbel inspelningstid).

**16 Ingångsväljare (INPUT) (12)**

Tryck en gång för att kontrollera vald ljudkälla på displayen. Om den valda ljudkällan är antingen STR-LSA1 eller CDP-LSA1, så visas "▶▶◀◀" tillfälligt i teckenfönstret på ljudkällan. Tryck en gång till på denna knapp för att välja en annan ljudkälla.

# Knapparna på fjärrkontrollen

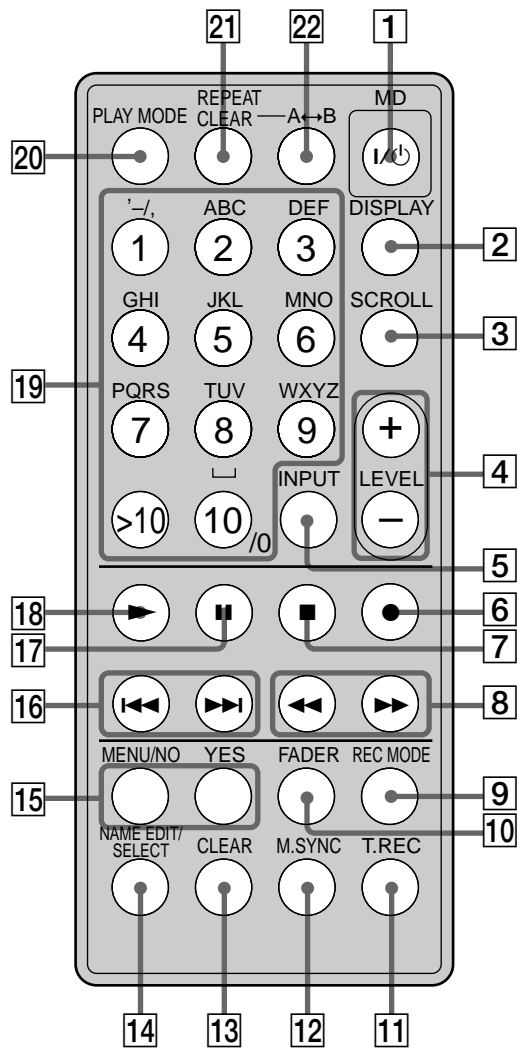

- 1 Strömbrytare (I/⏻) (12, 21)**  
Tryck för att slå på MD-spelaren. När MD-spelaren slås på släcks STANDBY-indikatorn på MD-spelaren. När du trycker en gång till på knappen stängs MD-spelaren av och STANDBY-indikatorn tänds.
- 2 DISPLAY-knapp (9, 13, 16, 20, 21, 24)**  
Tryck för att välja information på displayen.
- 3 Rullningsknapp (SCROLL) (21)**  
Tryck för att rulla fram en spår- eller skivtitel på displayen.
- 4 Knappar för inspelningsnivå (LEVEL +/-) (16)**  
Tryck för att justera inspelningsnivån.
- 5 Knapp för val av inspelningskälla (INPUT) (12)**  
Använd denna knapp till att välja den programkälla som ska spelas in.
- 6 ●-knapp (12, 17, 19)**  
Tryck för att spela in på minidisken eller markera spårnummer.
- 7 ■-knapp (12, 20, 21)**  
Tryck för att avbryta spelningen, inspelningen eller vald manöver.
- 8 ◀▶-knappar (22, 23, 29, 30, 32)**  
Tryck för att hitta ett visst ställe i ett spår, ändra innehållet i ett program eller flytta markören åt höger.
- 9 Knapp för val av inspelnings sätt (REC MODE) (15)**  
Tryck för att välja någon av följande fyra inspelnings sätt: läget MONO (enkanalig inspelning), läget stereo (stereoinspelning), läget LP2 (dubbel inspelningstid) eller läget LP4 (fyrdubbel inspelningstid).
- 10 In/uttoningsknapp (FADER) (36)**  
Tryck för att tona in eller ut inspelningen.
- 11 Knapp för tidsmaskinsinspelning (T.REC) (18)**  
Tryck för att starta en tidsmaskinsinspelning.
- 12 MUSIC SYNC-knapp (19)**  
Tryck för att starta en synkroniserad musikinspelning.
- 13 Ångerknapp (CLEAR) (24, 33)**  
Tryck för att radera ett programmerat spår eller radera ett inmatat tecken.
- 14 Namnredigeringsknapp (NAME EDIT/SELECT) (32, 33)**  
Tryck för att lägga till eller ändra namnet på ett spår eller en minidisk, eller för att välja teckenuppsättning för inmatning.

- 15 Menyknapp/nej-knapp (MENU/NO) (15-19, 25, 26, 28-38)**  
Tryck för att tända redigeringsmenyn ("Edit Menu") eller inställningsmenyn ("Setup Menu") på displayen.  
**Ja-knapp (YES) (15-17, 19, 24-26, 28-38)**  
Tryck för att utföra vald manöver.
- 16 ◀◀/▶▶-knappar (12, 15-19, 21, 22, 24-26, 28-38)**  
Tryck för att lokalisera spår, utföra val och inställningar på menyer eller välja tecken för inmatning.
- 17 ||-knapp (12, 20, 21)**  
Tryck för att pausa spelningen eller inspelningen.  
Tryck en gång till för att fortsätta spela eller spela in på minidisken.
- 18 ▶-knapp (12, 19, 21, 22, 24)**  
Tryck för att börja spela minidisken.
- 19 Bokstavs/sifferknappar (22, 24, 32)**  
Tryck för att mata in bokstäver eller siffror.
- 20 Knapp för val av spelsätt (PLAY MODE) (24)**  
Tryck för att välja slumpspelning eller programmerad spelning.
- 21 Repeteringsknapp (REPEAT CLEAR) (23)**
- Tryck för att starta repeterad spelning.
  - Tryck för att återgå till normal spelning när repetering av alla spår eller repetering av ett spår pågår.
- 22 A↔B-knapp (23)**  
Tryck för att välja A-B-upprepning.

# Beskrivning av displayen

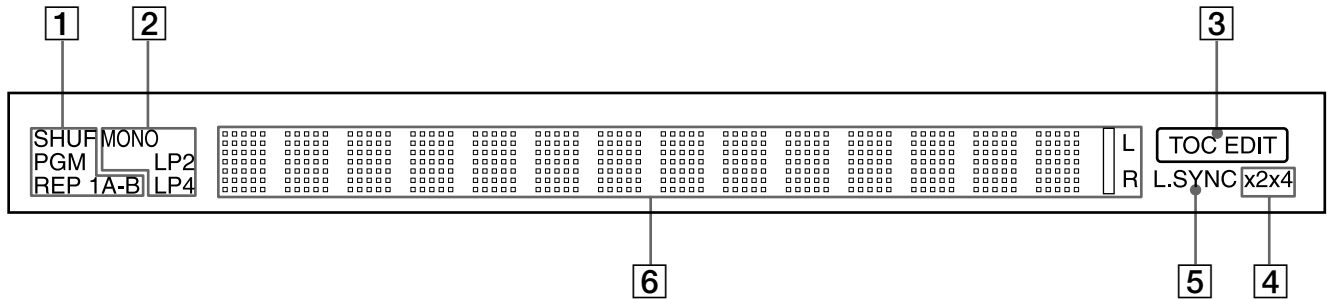

## 1 Indikeringar för spelsätt

### Indikeringen SHUF (24)

Tänds vid val av slumpspelning.

### Indikeringen PGM (24)

Tänds vid val av programmerad spelning.

### REP-indikeringar (23)

- “REP” tänds vid val av repetering av alla spår.
- “REP 1” tänds vid val av repetering av ett spår.
- “REP A-B” tänds vid val av A-B-upprepning.

## 2 Indikeringar för inspelningssätt (15)

- Ingen indikering visas medan stereoinspelning är valt.
  - “MONO” tänds vid val av enkanalig inspelning.
  - “LP2” tänds vid val av dubbel inspelningstid.
  - “LP4” tänds vid val av fyrdubbel inspelningstid.
- Indikeringen för gällande inspelningssätt visas alltid vid spelning av ett spår.

## 3 Indikering för TOC-data (TOC EDIT) (14, 28, 38)

- “TOC” tänds för att ange förekomsten av TOC-data som inte har registrerats på minidisken. “TOC” blinkar medan datat lagras på minidisken.
- “TOC EDIT” tänds vid redigering.

## 4 Indikeringar för synkroniserad CD-inspelning med hög hastighet (20)

- “×2” tänds vid val av läget 2× för synkroniserad CD-inspelning med hög hastighet (inspelning sker i läget LP2 eller LP4).
- “×4” tänds vid val av läget 4× för synkroniserad CD-inspelning med hög hastighet (inspelning sker i läget stereo eller MONO).

## 5 Indikering för automatisk spårmarkering (L.SYNC) (18)

Lyser medan MD-spelaren är i läget för automatisk spårmarkering under pågående inspelning.

## 6 Fält för informations- och menyvisning (8, 9, 16, 32, 35)

- Visar parametrar vid redigering eller meny användning.
- Visar innivån under pågående inspelning eller i inspelningspausläge.
- Visar olika uppgifter om minidisk och spår (namn, speltid etc.) beroende på MD-spelarens tillstånd (spelning, inspelning etc.).

### Observera

- Det visningssätt som valts för vart och ett av MD-spelarens olika tillstånd visas varje gång MD-spelaren övergår i respektive tillstånd och du trycker på DISPLAY, ända tills visningssättet ändras till ett annat (se nedan för detaljerad information). Om nätkabeln kopplas ur kommer emellertid alla visningar att återgå till respektive grundinställningar (dvs. de fabriksinställda visningssätten) nästa gång MD-spelaren slås på.
- De tidsuppgifter som visas kan variera beroende på valt inspelningssätt.

### Vid isättning av en minidisk

Följande information visas automatiskt:

Skivtitel



Totalt antal spår och total inspelad tid

**Medan MD-spelaren är i stoppläge**

Tryck upprepade gånger på DISPLAY för att ändra visningen på displayen.

Med vart tryck ändras visningen enligt följande:

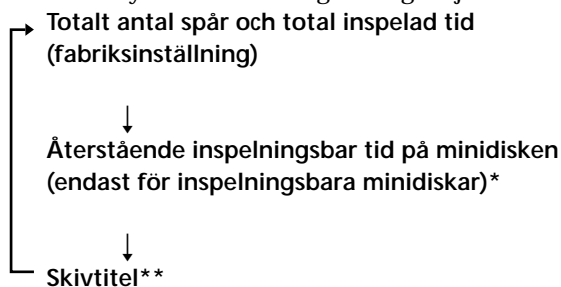

\* Visas ej för förinspelade minidiskar.

\*\*Ingen skivtitel visas om inte minidisken har namngetts.

**Under pågående inspelning**

Tryck upprepade gånger på DISPLAY för att ändra visningen på displayen.

Med vart tryck ändras visningen enligt följande:

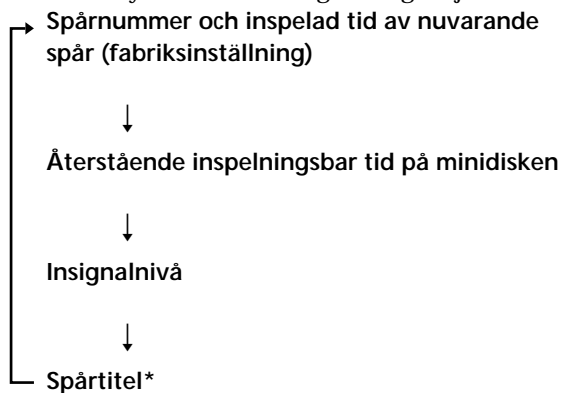

\* Ingen spårtitel visas om inte spåret har namngetts.

**Under pågående spelning**

Tryck upprepade gånger på DISPLAY för att ändra visningen på displayen.

Med vart tryck ändras visningen enligt följande:

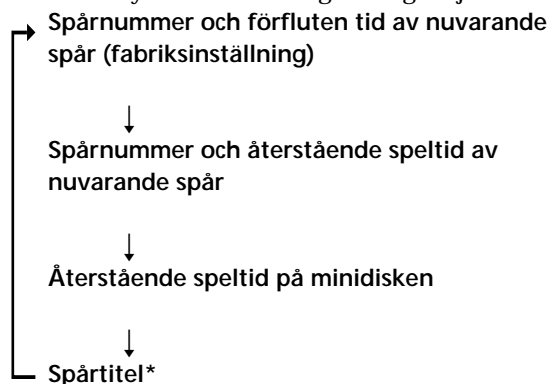

\* Ingen spårtitel visas om inte spåret har namngetts.

# Allra först

Detta kapitel innehåller information om medföljande tillbehör, saker du bör tänka på när du kopplar in MD-spelaren, samt information om hur man ansluter i.LINK-kompatibla produkter till MD-spelaren. Läs igenom detta kapitel noggrant innan du faktiskt börjar ansluta någonting till MD-spelaren.

## Innan du börjar koppla in MD-spelaren

### Kontroll av medföljande tillbehör

Denna MD-spelare levereras tillsammans med följande tillbehör:

- i.LINK-kabel (1)
- Fjärrkontroll (1)

### Innan den medföljande fjärrkontrollen tas i bruk

Den medföljande fjärrkontrollen inkluderar ett isatt batteri. Förbered fjärrkontrollen genom att dra bort den skyddande plastremsan från batterifacket, så att batteriet kan strömförsörja fjärrkontrollen.

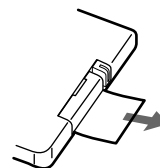

#### För att undvika batteriläckage

Ta ut batteriet ur batterifacket, om fjärrkontrollen inte ska användas på ett bra tag, för att undvika skador till följd av batteriläckage och korrosion.



#### När behöver batteriet bytas ut?

Under normala förhållanden bör batteriet vara i ungefär sex månader. Byt ut batteriet mot ett nytt när det inte går att styra MD-spelaren med fjärrkontrollen längre.

#### Att observera angående litiumbatterier

- Förvara litiumbatterier utom räckhåll för småbarn. Sök omedelbart läkarhjälp, om ett litiumbatteri skulle råka sväljas.
- Torcka rent batteriet med en torr tygtrasa för att garantera god kontakt.
- Kontrollera noga att polerna är korrekt vända vid isättning av ett litiumbatteri.
- Håll aldrig ett litiumbatteri med en metallpincett, eftersom det kan orsaka kortslutning.

#### **WARNING!**

Ett batteri kan explodera om det hanteras fel.  
Försök varken ladda upp, plocka isär eller elda upp ett litiumbatteri.



# Anslutning till i.LINK-kompatibla produkter

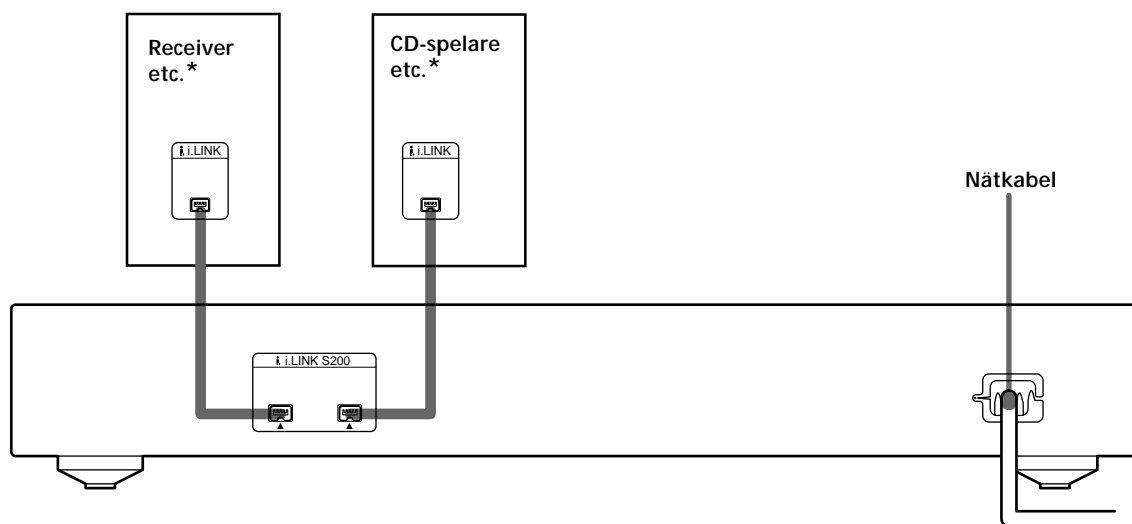

\* En i.LINK-anslutning kan göras till vilkendera av kopplingarna i.LINK S200.

## Nödvändiga kablar

i.LINK-kablar (2) (endast en medföljer)

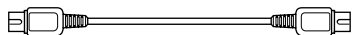

## Att observera när du kopplar in MD-spelaren

- Stäng av alla komponenter innan du börjar göra några anslutningar.
- Sätt inte i stickkontakten i vägguttaget förrän alla andra anslutningar är färdiga.
- Kontrollera att alla kontakter är ordentligt isatta för att förhindra brum och andra störningar.

## In/utgångar för i.LINK-anslutningar

Anslutning av	In/utgång
Receiver, CD-spelare etc.	Kopplingen i.LINK S200

## Att observera angående i.LINK-anslutningar

Om ett metallföremål skulle råka tränga in i någon av kopplingarna i.LINK S200 kan det hända att kortslutning och skador på produkterna uppstår.

## Gällande valfria i.LINK-anslutningskablar

Var noga med att använda i.LINK-kablarna S200 (4 stift – 4 stift) från Sony.

## Angående i.LINK-kompatibla produkter för användning tillsammans med MD-spelaren

Följande i.LINK-kompatibla produkter kan användas tillsammans med MD-spelaren:

- Receivern STR-LSA1
- CD-spelaren CDP-LSA1



Angående allmän information om i.LINK

Vi hänvisar till "Angående i.LINK" på sidan 38.

## Nätanslutning

Sätt i nätkabelns stickkontakt i ett vägguttag.

Observera

Om du använder en timer så sätt i stickkontakten i nätuttaget på timern.

# Inspelning på minidiskar

I detta kapitel beskrivs olika sätt att spela in på en minidisk, samt hur man markerar spårnummer och hur man spelar in synkroniserat med andra komponenter. Läs även avsnittet "Systembegränsningar" på sidan 41 innan inspelning påbörjas.

## Inspelning på en minidisk

Här nedan beskrivs hur man gör en vanlig inspelning. Om det redan finns material inspelat på minidisken börjar MD-spelaren automatiskt att spela in efter slutet på det redan inspelade materialet.

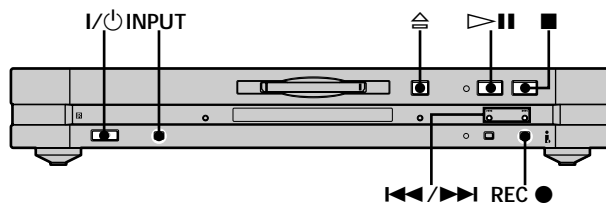

- 1 Tryck på I/⏻ för att slå på MD-spelaren.**  
STANDBY-indikatorn släcks.
- 2 Slå på receptorn (om den inte redan är på) och ljudkällan och välj sedan den aktuella ljudkällan på receptorn.**
- 3 Sätt i en inspelningsbar minidisk.**
- 4 Tryck upprepade gånger på INPUT tills namnet på den aktuella ljudkällan visas på displayen.**  
Vi hänvisar till sidan 13, om önskad ljudkälla inte visas.
- 5 Välj vid behov inspelningssätt.**  
Vi hänvisar till "Inspelning med längre inspelningstid" på sidan 15 angående detaljer.
- 6 Leta vid behov upp det ställe på minidisken där du vill att inspelningen ska starta.**  
Om du vill spela in på en helt ny minidisk eller från slutet av redan inspelat material så gå vidare till steg 7.  
**För att spela över ett gammalt spår från början**  
Tryck upprepade gånger på ◀▶ tills numret för det spår du vill spela över visas på displayen.  
**För att börja spela in från ett ställe mitt i ett gammalt spår**  
Tryck upprepade gånger på ◀▶ tills numret för det spår du vill spela över visas på displayen, och tryck sedan på ▷⏸ (eller ▶) för att börja spela det spåret. Tryck en gång till på ▷⏸ (eller ⏸) på det ställe där du vill börja spela in.
- 7 Tryck på REC ●.**  
MD-spelaren går över i inspelningspausläge.
- 8 Ställ vid behov in inspelningsnivån.**  
Se "Inställning av inspelningsnivån" på sidan 16 för närmare detaljer.
- 9 Tryck på ▷⏸ (eller ▶ eller ⏸).**  
Inspelelingen startar.
- 10 Sätt igång ljudkällan.**

## Möjliga manövrer under inspelningens gång

För att	Tryck på
Avbryta inspelningen	■
Pausa inspelningen	▷   (eller   )
Fortsätta spela in från pausläget	▷   (eller ▶ eller   )
Byta information på displayen	DISPLAY (sid. 9)
Mata ut minidisken	⇨ efter att först ha avbrutit inspelningen

### När du pausar inspelningen

Spårnumret ökar med ett. Om du t.ex. pausar inspelningen medan spår 4 håller på att spelas in, kommer spårnumret att bli 5 när du fortsätter spela in.

### Hur man skyddar inspelat material från att bli raderat av misstag

Skjut inspelningsskyddstappen i pilens riktning så att hålet öppnas (se nedanstående figur). Då går det inte att spela in på den minidisken längre. Stäng hålet för att tillåta inspelning igen.

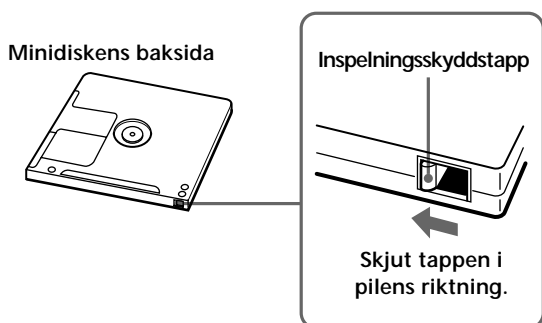

### Om ljudkällan inte visas på displayen i punkt 4

Ett fel kan ha uppstått medan MD-spelaren läste information om ljudkällan. Det kan också hända att MD-spelaren inte är kapabel att ta emot information från vissa produkter. I så fall kan det hända att indikeringarna i följande tabell visas.

Indikering	Betydelse
"Disc", "Tuner" etc.	MD-spelaren har endast läst in allmän information om produkten.
"Unknown"	MD-spelaren kan inte ta emot någon information om produkten. Anslutningen förblir emellertid användningsbar.
"No Device"	Ingen produkt är ansluten till MD-spelaren.
"CANNOT LINC"	Det är inte möjligt att spela in från den valda produkten.

💡 För att spela de spår du precis har spelat in Tryck på ▷|| (eller ▶) omedelbart efter att du avbrutit inspelningen.

MD-spelaren börjar spela minidisken från och med det första av de nyss inspelade spårerna.

💡 För att spela minidisken från och med det allra första spåret efter inspelningen

1 Tryck en gång till på ■ efter att du avbrutit inspelningen.

2 Tryck på ▷|| (eller ▶).

MD-spelaren börjar spela minidisken från och med det första spåret.

### Observera

Dra inte ur någon nätkabel eller i.LINK-kabel inom i.LINK-konfigurationen medan inspelning pågår, eftersom det kan leda till att inspelningen misslyckas.

# Att observera angående inspelning

## Indikeringar som tänds under inspelning

### Om "Protected" visas omväxlande med "C11" på displayen

Inspelningsskyddshålet är öppet, vilket betyder att minidisken är inspelningsskyddad. Skjut för tappen så att hålet stängs om du vill spela in på den minidisken. Se "Hur man skyddar inspelat material från att bli raderat av misstag" på sidan 13 för närmare detaljer.

### När "Cannot Select" visas omväxlande med namnet på en programkälla på displayen

Den valda programkällan är ingen ljudprodukt. Välj en ljudprodukt som källa.

### Om "Cannot Copy" visas omväxlande med "C12" på displayen

Denna MD-spelare använder Serial Copy Management System. Det går inte att kopiera minidiskar som är inspelade via en digital ingång till andra minidiskar eller DAT-band via digitalutgången. Se "Vägledning till det digitala seriekopieringssystemet" på denna sida för närmare detaljer.

### När "Impossible" visas på displayen

Ett försök att spela över ett befintligt spår (se "Inspelning på en minidisk" på sidan 12) har gjorts medan slumpspelning (sid. 24) eller programmerad spelning (sid. 24) är valt. Överspelning av befintligt material kan endast ske medan normal spelning (sid. 21) eller repetering (sid. 23) är valt.

### Om "NO SIGNAL" visas på displayen

Ingen signal matas in i MD-spelaren och inspelning är inte möjlig.

### Om "Tr" blinkar på displayen

MD-spelaren håller på att spela över ett gammalt spår. Indikeringen slutar blinka så fort MD-spelaren kommer till det ställe där det gamla materialet tar slut.

## Indikeringar som tänds efter inspelningen

### När "TOC" lyser på displayen

Inspelningen är färdig men minidiskens innehållsförteckning (TOC = Table Of Contents) har inte uppdaterats med den senaste inspelningsinformationen ännu. Om du drar ut stickkontakten ur vägguttaget medan denna indikering lyser går inspelningen förlorad. Innehållsförteckningen uppdateras inte förrän du matar ut minidisken eller stänger av MD-spelaren.

### När "TOC Writing" blinkar på displayen

MD-spelaren håller på att uppdatera minidiskens innehållsförteckning. Flytta inte MD-spelaren och dra inte ut stickkontakten ur vägguttaget medan denna indikering blinkar.

## Vägledning till det digitala seriekopieringssystemet

Digitala ljudkomponenter som CD-spelare, MD-spelare och DAT-bandspelare gör det lätt att kopiera musik med högsta ljudkvalitet eftersom musiken behandlas som en digital signal.

För att skydda upphovsrättsskyddat musikmaterial använder denna MD-spelare Serial Copy Management System, som bara tillåter att man gör en enda kopia av digitalt inspelat material via digitala-till-digitala anslutningar.

### Det går bara att göra en förstagenerationskopia\* via digitala-till-digitala anslutningar.

Här följer några exempel:

- Det går att göra en kopia av färdigköpt digitalt ljudmaterial (t.ex. en CD-skiva eller en minidisk), men det går inte att göra en andra kopia från förstagenerationskopian.
- Det går att göra en kopia av den digitala signalen från digitalt inspelat analogt ljudmaterial (t.ex. en analog skiva eller ett musik-kassetband) eller från ett digitalt satellitprogram, men det går inte att göra en andra kopia från förstagenerationskopian.

\* En förstagenerationskopia innebär den första inspelningen av digitalt ljudmaterial via en digital ingång på MD-spelaren. Om du t.ex. spelar in på en minidisk från en CD-spelare som är ansluten till kopplingen i LINK S200 blir den minidisken en förstagenerationskopia.

### Observera

Seriekopieringsbegränsningarna gäller inte för inspelning via analoga-till-analoga anslutningar.

# Inspelning med längre inspelningstid

Förutom normal stereoinspelning erbjuder denna MD-spelare de två inspelningslägena LP2 och LP4. Vid inspelning i läget LP2 fördubblas och i läget LP4 fyrdubblas den inspelningsbara tiden på minidisken. Den inspelningsbara tiden vid enkanalig inspelning blir dessutom cirka dubbelt så lång som vid stereoinspelning.

## Observera

Minidiskar som spelats in i läget LP2 eller LP4 kan bara spelas på MD-spelare som stöder formatet MD LP. Konventionella MD-spelare kan inte användas för spelning av minidiskar som spelats in i läget LP2 eller LP4.

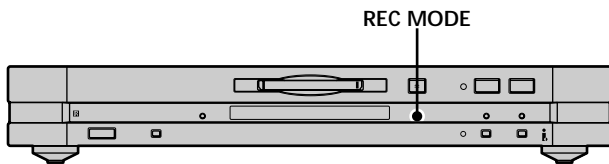

- 1 Utför åtgärderna enligt stegen 1 till 4 under "Inspelning på en minidisk" på sidan 12.
- 2 Tryck upprepade gånger på REC MODE för att välja önskat inspelningssätt.

Inspelningssätt	Indikering på displayen
Enkanaligt	MONO
Stereo (fabriksinställning)	ingen indikering
LP2 (stereo)	LP2
LP4 (stereo)	LP4

- 3 Utför åtgärderna enligt stegen 6 till 10 under "Inspelning på en minidisk" på sidan 12.

## 💡 Vid inspelning på en minidisk i läget LP2 eller LP4

Indikatorn LP på frontpanelen tänds.

## Observera

- Det är inte möjligt att ändra inspelningssätt under en pågående inspelning eller i inspelningspausläge, inte ens genom att trycka på REC MODE.
- Det är inte möjligt att utföra S.F-redigering för spår som spelats in i läget LP2 eller LP4.

## 💡 Angående LP-markering vid inspelning i läget LP2 eller LP4



Ett spår som spelas in i läget LP2 eller LP4 ges automatiskt en identifieringskod som visas endast vid ett försök att spela spåret på en MD-spelare som inte stöder LP-lägen. I detta fall visas "LP:" i teckenfönstret på den MD-spelaren. Gör på följande sätt för att koppla ur denna markering.

- 1 Tryck två gånger på MENU/NO i stoppläge eller under pågående spelning, så att inställningsmenyn ("Setup Menu") tänds på displayen.
- 2 Tryck upprepade gånger på ◀◀/▶▶ tills "LP Stamp On" visas på displayen. Tryck därefter på YES.
- 3 Tryck upprepade gånger på ◀◀/▶▶ för att välja "LP Stamp Off" och tryck sedan på YES.
- 4 Tryck på MENU/NO.

Koppla vid behov in LP-markering igen genom att välja "LP Stamp On" i steg 3 ovan.

## Observera

- "LP:" visas inte vid uppspelning av aktuellt spår på en MD-spelare som stöder formatet MD LP.
- När LP-markering är inkopplat minskar det maximala antalet tecken som kan matas in på minidisken.
- Vid uppdelning av ett spår som spelats in med LP-markering inkopplat kopieras koden "LP:" till det nyskapade spåret.

## Inställning av inspelningsnivån

Det går att ställa in inspelningsnivån både vid analog och vid digital inspelning.

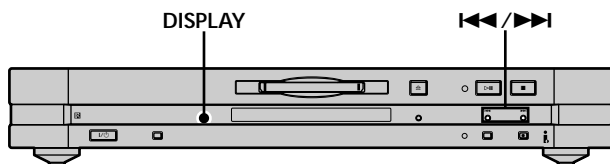

- 1 Utför steg 1 till 7 i "Inspelning på en minidisk" på sidan 12.
- 2 Spela upp den del i musiken där signalnivån är som högst.
- 3 Tryck upprepade gånger på DISPLAY tills insignalnivån visas på displayen.
- 4 Lyssna på ljudet och tryck upprepade gånger på **◀▶** (eller LEVEL +/-) för att skruva upp inspelningsnivån så högt som möjligt utan att indikatorn längst till höger på toppnivåmätarna tänds.



Undvik att denna indikator tänds.

- 5 Avbryt spelningen på ljudkällan.
  - 6 Börja spela in enligt anvisningarna från och med steg 9 i "Inspelning på en minidisk" på sidan 12.
- 💡** Toppnivåvisning genom frysning av toppnivåmätarna vid den högsta nivån som nås av insignalen
- 1 Tryck två gånger på MENU/NO, så att inställningsmenyn ("Setup Menu") tänds på displayen.
  - 2 Tryck upprepade gånger på **◀▶** tills "P.Hold Off" (fabriksinställning) visas på displayen. Tryck därefter på YES.
  - 3 Tryck upprepade gånger på **◀▶** för att välja "P.Hold On" och tryck sedan på YES.
  - 4 Tryck på MENU/NO.
- Koppla vid behov ur toppnivåvisning igen genom att välja "P.Hold Off" i steg 3 ovan.

### Observera

Det går bara att höja volymen upp till +18,0 dB. Det betyder att om utsignalen från den anslutna komponenten är alltför svag kan det hända att det inte går att ställa in maximal inspelningsnivå.

## Inspelningstips

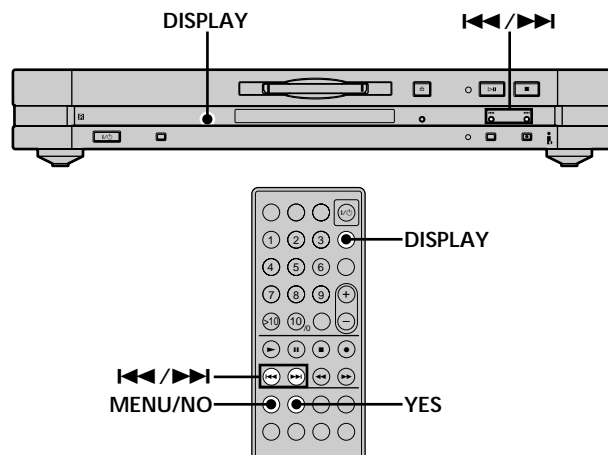

### Kontroll av den återstående inspelningsbara tiden på minidisken

Tryck upprepade gånger på DISPLAY.

När MD-spelaren	Följande information visas på displayen
är i stoppläge	Total inspelad tid ↔ Återstående inspelningsbar tid på minidisken
håller på att spela in	Inspelad tid för det spår som håller på att spelas in ↔ Återstående inspelningsbar tid på minidisken

Se sidan 9 för närmare detaljer.

### Observera

De tidsuppgifter som visas kan variera beroende på inspelningsläge.

### Automatisk radering av tomma mellanrum (Smart Space/Auto Cut)

Det går att ställa in MD-spelaren så att den automatiskt raderar eventuella tomma mellanrum som uppstår när signalen avbryts under inspelningen. Vilken av funktionerna som aktiveras (Smart Space eller Auto Cut) beror på hur långt avbrottet är. Se nedan.

### Smart Space

Om signalen avbryts i mindre än 30 sekunder ersätter Smart Space-funktionen det tomma mellanrummet med ett mellanrum på ca. 3 sekunder, och därefter fortsätter inspelningen. Under tiden visas "Smart Space" på displayen.

## Auto Cut

Om signalen avbryts i ca. 30 sekunder ersätter Auto Cut-funktionen det tomma mellanrummet med ett mellanrum på ca. 3 sekunder, och därefter går MD-spelaren över i inspelningspausläge. Under tiden visas "Auto Cut" på displayen.

Gör på följande sätt för att slå på eller stänga av Smart Space- och Auto Cut-funktionerna.

- 1 Tryck två gånger på MENU/NO medan MD-spelaren är i stoppläge.  
Inställningsmenyn ("Setup Menu") tänds på displayen.
- 2 Tryck upprepade gånger på ◀◀/▶▶ tills "S.Space On" visas på displayen, och tryck sedan på YES.
- 3 Tryck upprepade gånger på ◀◀/▶▶ för att välja inställning, och tryck sedan på YES.

För att	Välj
Slå på Smart Space och Auto Cut	S.Space On (fabriksinställning)
Stänga av Smart Space och Auto Cut	S.Space Off

## 4 Tryck på MENU/NO.

### Observera

- Om du börjar spela in utan att någon signal matas in aktiveras inte Smart Space- och Auto Cut-funktionerna, oavsett vad som är inställt.
- Smart Space-funktionen påverkar inte ordningen för de markerade spårnumren, även om det tomma mellanrummet förekommer mitt i ett spår.
- Auto Cut-funktionen slås automatiskt på och stängs av tillsammans med Smart Space-funktionen.
- Om du stänger av MD-spelaren eller drar ut stickkontakten ur vägguttaget kommer MD-spelaren ihåg den senaste inställningen ("S.Space On" eller "S.Space Off") och ställer in samma läge nästa gång du slår på MD-spelaren igen.
- Om MD-spelaren blir kvar i inspelningspausläget i ca. 10 minuter efter det att Auto Cut-funktionen aktiverats, avbryts inspelningen automatiskt.

# Markering av spårnummer under inspelningens gång (Spårmarkering)

Det går att markera spårnummer antingen automatiskt eller för hand under inspelningens gång. Genom att markera spårnummer på speciella ställen går det sedan kvickt och lätt att hoppa till de ställena och att redigera minidisken.

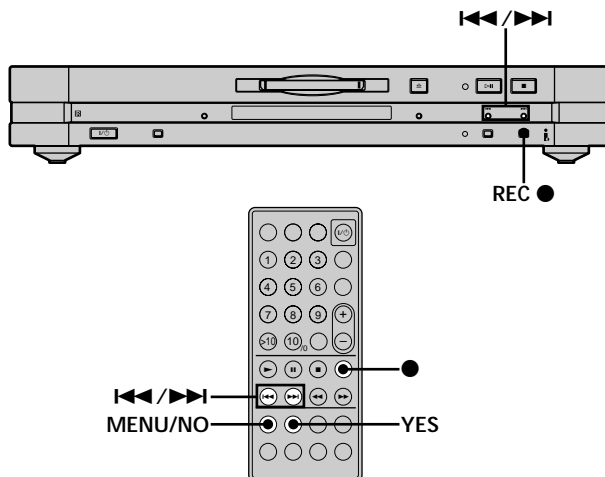

Inspelning på minidiskar

## Markering av spårnummer för hand (Manuell spårmarkering)

Tryck på REC ● på det ställe där du vill lägga till ett spårnummer under inspelningens gång.

## Automatisk markering av spårnummer (Automatisk spårmarkering)

Vid inspelning från en CD-spelare eller en annan MD-spelare som är ansluten till kopplingen i.LINK S200 markerar MD-spelaren spårnummer likadant som på originalet. Gör på följande sätt för att markera spårnummer automatiskt vid inspelning från någon annan källa ansluten till någon av kopplingarna i.LINK S200. Observera dock att automatisk spårmarkering inte alltid fungerar ordentligt, om det förekommer mycket brus på inspelningskällan.

- 1 Tryck två gånger på MENU/NO medan MD-spelaren är i stoppläge.  
Inställningsmenyn ("Setup Menu") tänds på displayen.
- 2 Tryck upprepade gånger på ◀◀/▶▶ tills "T.Mark Lsync" visas på displayen, och tryck sedan på YES.
- 3 Tryck upprepade gånger på ◀◀/▶▶ för att välja inställning, och tryck sedan på YES.

För att	Välj
Slå på den automatiska spårmarkeringen	T.Mark Lsync (fabriksinställning)
Stänga av den automatiska spårmarkeringen	T.Mark Off

## Markering av spårnummer under inspelningens gång (Spårmarkering)

### 4 Tryck på MENU/NO.

“L.SYNC” tänds på displayen, om automatisk spårmarkering kopplades in i steg 3. MD-spelaren markerar ett spårnummer varje gång insignalnivån sjunker till -50 dB (tröskelnivån för automatisk spårmarkering) eller därunder i mer än 1,5 sekunder och därefter höjs till över -50 dB igen.

### För att ändra tröskelnivån för automatisk spårmarkering

Det går att ändra signalnivån vid vilken ett nytt spårnummer automatiskt markeras på följande sätt.

### 1 Tryck två gånger på MENU/NO medan MD-spelaren är i stoppläge.

Inställningsmenyn (“Setup Menu”) tänds på displayen.

### 2 Tryck upprepade gånger på tills “LS(T)” visas på displayen, och tryck sedan på YES.

### 3 Tryck upprepade gånger på för att ställa in nivån, och tryck sedan på YES.

Det går att ställa in valfri nivå mellan -72 dB och 0 dB i steg om 2 dB.

### 4 Tryck på MENU/NO.

### Ytterligare information om automatisk spårmarkering

- Vid inspelning från en CD-spelare eller MD-spelare som är ansluten till kopplingen i.LINK S200 kan det hända att hela materialet blir inspelat som ett enda spår i följande fall:
  - Om du spelar in samma spår flera gånger i följd med hjälp av enspårsupprepning.
  - Om du spelar in två eller flera spår i följd med samma spårnummer men från olika CD-skivor eller minidiskar.
  - Vid inspelning från vissa CD-spelare eller multi-skivspelare. Vid inspelning från en annan MD-spelare kan det dessutom hända att inget spårnummer markeras för spår som är kortare än 4 sekunder (i stereoläge, monoläge eller läget LP2) eller 8 sekunder (i läget LP4).
- Vid inspelning från en DAT-bandspelare eller en digital satellitmottagare som är ansluten till kopplingen i.LINK S200, kan det hända att hela materialet blir inspelat som ett enda spår.
- Vid inspelning från en DAT-bandspelare eller en digital satellitmottagare som är ansluten till kopplingen i.LINK S200, markerar MD-spelaren ett spårnummer varje gång insignalens samplingsfrekvens ändras, oavsett vilket spårmarkeringsläge som är inställt (“T.Mark Lsync” eller “T.Mark Off”).

### Det går även att markera spårnummer efter det att inspelningen är färdig

Se “Uppdelning av spår” på sidan 30.

### Observera

Om du stänger av MD-spelaren eller drar ut stickkontakten ur vägguttaget kommer MD-spelaren ihåg de senaste inställningarna för spårmarkeringsfunktionen (“T.Mark Lsync” eller “T.Mark Off” och tröskelnivån) och ställer in samma läge och nivå nästa gång du slår på MD-spelaren igen.

## Inspelningsstart med 6 sekunders förlagrade ljuddata (Tidsmaskinsinspelning)

När MD-spelaren är i inspelningspausläge lagrar den hela tiden de senaste 6 sekunders ljuddata i ett buffertminne. När du sedan trycker på T.REC startar inspelningen med ljudinformationen i buffertminnet. Tack vare tidsmaskinsinspelningsfunktionen slipper du alltså gå miste om början på FM- eller satellitprogram som du spelar in medan de sänds.

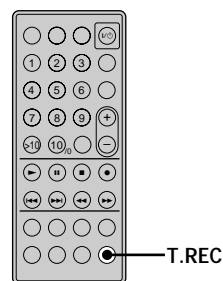

### 1 Utför steg 1 till 8 i “Inspelning på en minidisk” på sidan 12.

MD-spelaren går över i inspelningspausläge.

### 2 Sätt igång ljudkällan.

### 3 Tryck på T.REC när du vill börja spela in.

Inspelningen börjar med de 6 sekunders ljuddata som finns lagrade i buffertminnet, och därefter fortsätter MD-spelaren att spela in via buffertminnet.

### För att avbryta tidsmaskinsinspelningen

Tryck på .

### Observera

MD-spelaren börjar lagra ljuddata från det ögonblick den ställs i inspelningspausläge. Det betyder att om du börjar spela in innan 6 sekunder efter det att du ställt MD-spelaren i inspelningspausläge, startar inspelningen med mindre än 6 sekunders ljuddata. Samma sak gäller om ljudkällan varit igång mindre än 6 sekunder när inspelningen startar.



## Synkroniserad inspelning från valfri ljudkälla

(Synkroniserad musikinspelning) 

Tack vare funktionen för synkroniserad musikinspelning kan du automatiskt synkronisera inspelningstarten på MD-spelaren med signalen från vald ljudkälla. Hur spårnummer markeras beror dock på ljudkällan. Se "Markering av spårnummer under inspelningens gång" på sidan 17 för närmare detaljer.

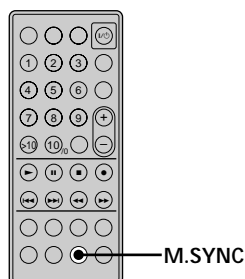

- 1 Utför steg 1 till 6 i "Inspe­ling på en minidisk" på sidan 12.
- 2 Tryck på M.SYNC.  
MD-spelaren går över i inspelningspausläge.
- 3 Sätt igång ljudkällan.  
Inspe­lingen startar automatiskt.

### För att avbryta den synkroniserade musikinspe­lingen

Tryck på ■.

#### Observera

Vid synkroniserad musikinspe­ling slås Smart Space-funktionen och Auto Cut-funktionen automatiskt på, oavsett vad de är inställda på ("S.Space On" eller "S.Space Off").

## Synkroniserad inspe­ling med en Sony CD-spelare

(Synkroniserad CD-inspe­ling med normal/hög hastighet) 

Genom att ansluta MD-spelaren till en Sony CD-spelare kan innehållet på CD-skivor på ett enkelt sätt kopieras på minidiskar. Beroende på valt inspe­lingsläge är det möjligt att ange normal hastighet, dubbel normal hastighet (2×) eller fyrdubbel normal hastighet (4×). Om fjärrkontrollen används till att utföra detta, så se till att MD-spelaren och CD-spelaren är placerade så nära varandra som möjligt eftersom fjärrkontrollen används till att fjärrstyra både MD-spelaren och CD-spelaren.

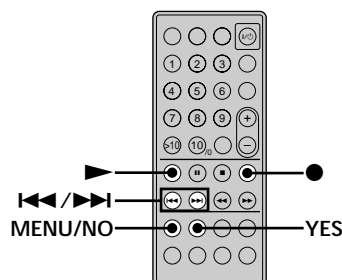
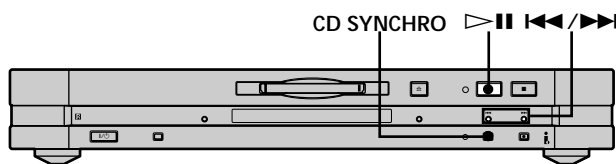

- 1 Tryck två gånger på MENU/NO i stoppläge.  
Inställningsmenyn ("Setup Menu") visas på displayen.
- 2 Tryck upprepade gånger på <img alt="Left arrow button" data-bbox="580 550 600 560"/> <img alt="Right arrow button" data-bbox="610 550 630 560"/> tills "Synchro High" visas på displayen. Tryck därefter på YES.
- 3 Tryck upprepade gånger på <img alt="Left arrow button" data-bbox="580 585 600 595"/> <img alt="Right arrow button" data-bbox="610 585 630 595"/> för att välja önskad inställning och tryck sedan på YES.

För att spela in med	Välj
Normal hastighet	Synchro Normal
Hög hastighet	Synchro High* (fabriksinställning)

\* När läget för enkanalig inspe­ling eller stereoinspe­ling är valt sker synkroniserad CD-inspe­ling med fyrdubbel hastighet (×4). När läget LP2 eller LP4 är valt sker inspe­lingen med dubbel hastighet (×2).

- 4 Tryck på MENU/NO.
- 5 Slå på receive­ren och CD-spelaren och välj CD-spelaren som ingångskälla på receive­ren.
- 6 Utför åtgärder­na enligt stegen 3 till 6 under "Inspe­ling på en minidisk" på sidan 12.
- 7 Sätt i en CD-skiva i CD-spelaren och välj önskat uppspe­lings­ sätt (antingen normal uppspe­ling eller programmerad uppspe­ling) på CD-spelaren.

## Synkroniserad inspelning med en Sony CD-spelare (Synkroniserad CD-inspelning med normal/hög hastighet)

### 8 Tryck på CD SYNCHRO.

CD-spelaren och MD-spelaren ställs i uppspelningsberedskap respektive inspelningsberedskap. Indikatorn HIGH SPEED på MD-spelaren tänds och indikeringen  $\times 2$  eller  $\times 4$  på MD-spelarens display tänds i enlighet med aktuell inspelningshastighet.

#### Om "Select CD" visas på displayen

CD-spelaren är inte vald som ljudkälla. Tryck på INPUT på MD-spelaren för att välja CD-spelaren.

#### Om "Connect CD" visas på displayen

CD-spelaren är inte ansluten i en i.LINK-konfiguration. Anslut CD-spelaren.

### 9 Vänta tills "New Track" börjar blinka på displayen och tryck sedan på $\triangleright \parallel$ (eller $\blacktriangleright$ eller $\parallel$ ).

Inspelning startar på MD-spelaren och uppspelning startar på CD-spelaren.

Spårnummer och förfluten inspelningstid för aktuellt spår visas på displayen.

Inspelningen avbryts automatiskt när uppspelningen på CD-spelaren har avslutats.

## Möjliga åtgärder under pågående synkroniserad CD-inspelning

För att	Tryck på
Avbryta inspelningen	■
Kontrollera återstående inspelningsbar tid på minidisken	DISPLAY (sid. 16)

### Om "Cannot Synchro" visas på displayen

Ett läsningsfel har uppstått. Spela in aktuellt spår på nytt. Läsningsfel kan orsakas av följande CD-skivstillstånd eller inspelningsförhållanden.

- Med följande slags CD-skivor kan det hända att läsningsfel eller störningar uppstår vid inspelning på en minidisk:
  - CD-skivor med påklitrade etiketter
  - CD-skivor av oregelbunden form (t.ex. hjärt- eller stjärnformade CD-skivor)
  - CD-skivor med tryckt text koncentrerad till endast en sida
  - Gamla CD-skivor
  - Repiga CD-skivor
  - Smutsiga CD-skivor
  - Skeva CD-skivor
- Om något av följande förhållanden uppstår under CD-uppspelning eller inspelning kan det hända att ett läsfel uppstår eller att störningar produceras i inspelningsresultatet:
  - CD-facket eller någon del av MD-spelaren stöts till.
  - MD-spelaren placeras på ett ojämnt eller mjukt underlag.
  - MD-spelaren är placerad intill en högtalare, en dörr eller någon annan källa till vibrationer.

Även CD-spelarens fjärrkontroll kan användas till att avbryta synkroniserad CD-inspelning

Tryck på ■. MD-spelaren avbryter inspelningen samtidigt som uppspelningen på CD-spelaren avbryts.

Under pågående synkroniserad CD-inspelning markeras spårnummer enligt följande:

När CD-spelaren är ansluten till kopplingen i.LINK S200 markeras spårnummer automatiskt såsom de förekommer på CD-skivan.

CD-information (CD TEXT-information och skivanteckningar) kan kopieras på minidisken vid synkroniserad CD-inspelning (Kopiering av skivminne)

Om MD-spelaren spelar in ett CD-spår som innehåller CD-textinformation är det möjligt att få fram aktuell information på MD-spelarens display genom att trycka på NAME EDIT / SELECT. Tryck därefter på YES för att spela in informationen som ett spårnamn på minidisken.

### Observera

- Det är inte möjligt att spela över befintligt material vid synkroniserad CD-inspelning. Inspelning startar automatiskt från och med slutet på det befintliga materialet.
- Om slumpmässig uppspelning eller repetering är inkopplat på CD-spelaren, så ändras detta uppspelningssätt automatiskt till normal uppspelning i och med att CD SYNCHRO trycks in i punkt 8.
- Följande funktioner kopplas antingen ur eller kan inte användas vid synkroniserad CD-inspelning med hög hastighet:
  - Funktionen Auto Cut
  - Den inspelningsnivå som ställts in på inställningsmenyn Setup Menu (i det här fallet sker inspelningen med nivån 0,0 dB).
- Det kan hända att textinformation inte kopieras från vissa CD-skivor.
- Om det gått ungefär en minut utan att någon manövrering skett efter att CD SYNCHRO tryckts in i punkt 8, så kopplas synkroniserad CD-inspelning automatiskt ur.
- Dra inte ur någon nätkabel eller i.LINK-kabel inom i.LINK-konfigurationen, eftersom det kan leda till att inspelningen misslyckas.
- Kontrollera att den återstående inspelningsbara tiden på minidisken är längre än CD-skivans totala speltid, åtminstone om alla spår på CD-skivan ska spelas in.
- Om minidisken blir full under pågående inspelning av ett spår, så spelas inte det spåret in på minidisken.

# Att spela minidiskar

I detta kapitel beskrivs olika sätt att spela minidiskar på.

## Att spela en minidisk

Här nedan beskrivs hur man spelar en minidisk på vanligt sätt (normal spelning).

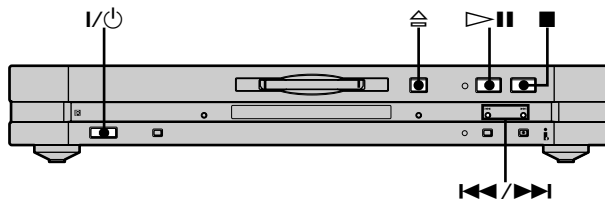

- 1 Tryck på I/O för att slå på MD-spelaren. STANDBY-indikatorn släcks.
- 2 Slå på receptorn (om den inte redan är på) och välj sedan denna MD-spelare på receptorn.
- 3 Sätt i en minidisk.
- 4 Tryck vid behov upprepade gånger på ▶▶ för att hoppa till det spår som du vill börja spela minidisken ifrån.  
Om du vill spela minidisken från och med det första spåret så gå vidare till steg 5.
- 5 Tryck på ▷II (eller ▶).  
Minidisken börjar spelas.
- 6 Justera volymen på receptorn.

### Möjliga manövrer under spelningens gång

För att	Gör så här:
Avbryta spelningen	Tryck på ■.
Pausa spelningen	Tryck på ▷II (eller II).
Fortsätta spela minidisken från pausläget	Tryck på ▷II (eller ▶ eller II).
Hoppa till ett efterföljande spår	Tryck upprepade gånger på ▶▶.
Hoppa tillbaka till början på det spår som håller på att spelas eller ett tidigare spår	Tryck upprepade gånger på ◀◀.
Byta information på displayen	Tryck på DISPLAY (sid. 9).
Mata ut minidisken	Stanna MD-spelaren och tryck på △.

💡 Medan i.LINK-styrning är inkopplat på receptorn  
Vid tryck på ▷II (eller ▶) på MD-spelaren slås receptorn och MD-spelaren på och spelning startar automatiskt.

💡 Vid uppspelning av en minidisk som spelats in i läget LP2 eller LP4  
Indikatorn LP på MD-spelaren tänds.

💡 Kontroll av spårtitel när som helst under pågående spelning   
Tryck på SCROLL.  
Spårtiteln visas och rullas fram på displayen. Tryck en gång till på SCROLL för att avbryta pågående rullning och återigen för att fortsätta rullningen.

## Hopp till ett visst spår

Gör på nedanstående sätt för att kvickt hoppa till valfritt spår och börja spela det, antingen när MD-spelaren är i stoppläge eller medan en minidisk håller på att spelas.

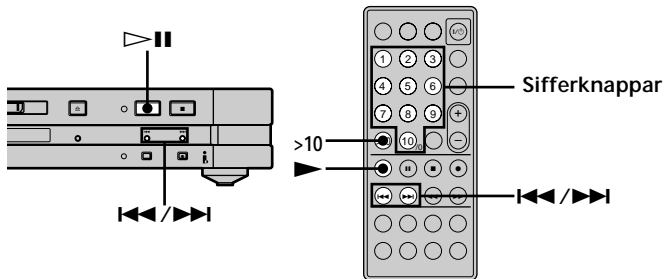

### Hopp till ett visst spår med hjälp av AMS\*

För att hoppa till	Tryck
Nästa eller ett efterföljande spår under spelningens gång	upprepade gånger på ►►.
Ett föregående spår under spelningens gång	upprepade gånger på ◄◄.
Början på det spår som håller på att spelas	en gång på ◄◄◄.
Ett visst spår medan MD-spelaren är i stoppläge	upprepade gånger på ◄◄◄/►►► tills önskat spårnummer blinkar på displayen, och tryck sedan på ▷   (eller ►).

\* Automatisk musiksökning

💡 För att snabbt hoppa till början på det sista spåret Tryck en gång på ◄◄◄ när MD-spelaren är i stoppläge.

💡 Om du hoppar till ett spår medan MD-spelaren är i stoppläge eller pausläge

MD-spelaren blir kvar i stoppläget respektive pausläget vid början av det spår du hoppar till.

### Hopp till ett spår genom att mata in spårnumret

Mata in numret för det spår du vill spela med hjälp av sifferknapparna.

För att mata in ett spårnummer som är högre än 10

**1** Tryck på >10.

**2** Tryck på motsvarande sifferknappar.

Tryck på 10 för att mata in en nolla.

Exempel:

- För att spela spår nummer 30: tryck på >10 och därefter på 3 och 10.
- För att spela spår nummer 108: tryck två gånger på >10 och därefter på 1, 10 och 8.

💡 Om du matar in ett spårnummer medan MD-spelaren är i stoppläge eller pausläge

MD-spelaren blir kvar i stoppläget respektive pausläget vid början av det spår vars spårnummer du matat in.

## Sökning efter ett visst ställe i ett spår

Det går att söka efter ett visst ställe i ett spår medan det håller på att spelas eller när MD-spelaren är i pausläge.

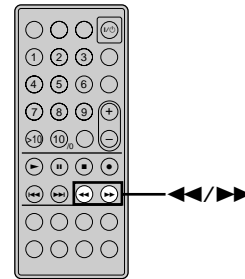

### För att hitta ett visst ställe medan du lyssnar på ljudet

Håll ◄◄/►► intryckt medan spåret håller på att spelas.

Ljudet hörs stötvis på hög hastighet medan MD-spelaren söker framåt eller bakåt. Släpp knappen när du hittat önskat ställe.

Observera

- Om minidisken kommer till slutet medan du håller ►► intryckt, så stannar MD-spelaren.
- Spår som bara är ett par sekunder långa kan vara för korta för att de ska gå att avsöka med denna sökfunktion. För sådana spår är det bättre att spela minidisken på vanlig hastighet.

### För att hitta ett visst ställe med hjälp av speltidsindikeringen på displayen

Håll ◄◄/►► intryckt i spelpausläge.

Den förflutna speltiden för spåret visas på displayen. Släpp knappen när du hittat önskat ställe. Det hörs inget ljud under denna typ av sökning.

💡 Om "- Over -" tänds på displayen

Minidisken tog slut medan du höll ►► intryckt. Tryck på ◄◄ för att hoppa tillbaka.

# Att spela spår om och om igen

Det går att spela en hel minidisk upprepade gånger. Denna funktion går att använda tillsammans med slumpspelning för att spela alla spåren i slumpmässig ordning upprepade gånger (se sidan 24), eller tillsammans med programmerad spelning för att spela de inprogrammerade spåren upprepade gånger (se sidan 24). Det går även att upprepa ett visst spår eller bara en del av ett spår.

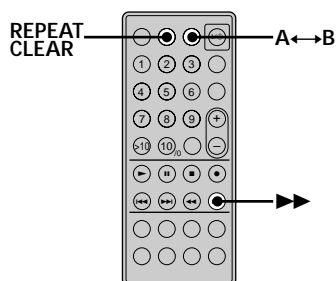

## Observera

Om du stänger av MD-spelaren eller drar ut stickkontakten ur vägguttaget kommer MD-spelaren ihåg den senaste inställningen för upprepningsfunktionen ("Repeat All" eller "Repeat 1") och ställer in samma läge nästa gång du slår på MD-spelaren igen. Inställningar för A-B-upprepning raderas däremot, om MD-spelaren slås av eller dess nätkabel dras ur.

## Upprepning av alla spåren på minidisken (Upprepning av alla spår)

Tryck upprepade gånger på REPEAT CLEAR tills "REP" tänds på displayen.

MD-spelaren spelar spåren upprepade gånger på följande sätt:

När MD-spelaren är inställd på	Upprepas
Normal spelning (sidan 21)	Alla spåren i tur och ordning
Slumpspelning (sidan 24)	Alla spåren i slumpmässig ordning
Programmerad spelning (sidan 24)	Alla de inprogrammerade spåren i tur och ordning

## För att avbryta upprepningen av alla spår

Tryck på ■.

## För att återgå till normal spelning

Tryck upprepade gånger på REPEAT CLEAR tills "REP" släcks på displayen.

## Upprepning av det spår som håller på att spelas (Enspårsupprepning)

Tryck upprepade gånger på REPEAT CLEAR tills "REP 1" tänds på displayen medan det spår du vill upprepa håller på att spelas.

Enspårsupprepningen startar.

## För att avbryta enspårsupprepningen

Tryck på ■.

## För att återgå till normal spelning

Tryck upprepade gånger på REPEAT CLEAR tills "REP 1" släcks på displayen.

## Upprepning av ett visst avsnitt inom ett spår (A-B-upprepning)

Det går att markera ett avsnitt inom ett spår och spela bara det avsnittet om och om igen. Observera att det bara går att markera ett avsnitt inom gränserna för ett och samma spår.

- 1 Spela en minidisk och tryck på A<->B vid startpunkten (punkt A) för det avsnitt som ska upprepas.  
"REP A-" tänds och "B" börjar blinka på displayen.
- 2 Fortsätt spela spåret eller tryck på ▶▶ tills du kommer till slutpunkten (punkt B) och tryck sedan på A<->B igen.  
"REP A-B" tänds och MD-spelaren börjar spela det markerade avsnittet om och om igen.

## För att avbryta A-B-upprepningen och återgå till normal spelning

Tryck på REPEAT CLEAR.

## Det går att markera nya start- och slutpunkter medan A-B-upprepningen pågår

Det går att upprepa ett avsnitt precis efter det nuvarande avsnittet genom att göra den gamla slutpunkten till ny startpunkt, och sedan markera en ny slutpunkt.

- 1 Tryck på A<->B medan A-B-upprepningen pågår.  
Den gamla slutpunkten blir till ny startpunkt (punkt A).  
"REP A-" tänds och "B" börjar blinka på displayen.
- 2 Spela fram till den nya slutpunkten (punkt B) och tryck sedan på A<->B igen.  
"REP A-B" tänds och MD-spelaren börjar spela det nya markerade avsnittet om och om igen.

## Att spela spår i slumpmässig ordning (Slumpspelning)

När du väljer slumpspelning spelar MD-spelaren alla spåren på minidisken i en slumpmässigt vald ordning.

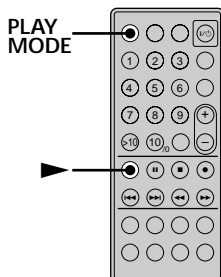

- 1 Tryck upprepade gånger på PLAY MODE när MD-spelaren är i stoppläge tills "SHUF" tänds på displayen.
- 2 Tryck på ►.  
Slumpspelningen startar.  
 tänds på displayen medan MD-spelaren håller på att "blanda" spåren.

### För att återgå till normal spelning

Tryck upprepade gånger på PLAY MODE när MD-spelaren är i stoppläge tills "SHUF" släcks.

### Det går att välja spår under slumpspelning

Tryck upprepade gånger på ◀◀/▶▶.

- Tryck upprepade gånger på ▶▶ för att hoppa till nästa spår eller ett efterföljande spår i spelordningen.
- Tryck på ◀◀ för att hoppa tillbaka till början på det spår som håller på att spelas. Observera att det inte går att hoppa tillbaka till spår som redan spelats en gång och spela dem en gång till.

## Gör ditt eget program (Programmerad spelning)

Du kan själv plocka ut spår som du gillar och bestämma spelordningen genom att mata in ett program med upp till 25 spår.

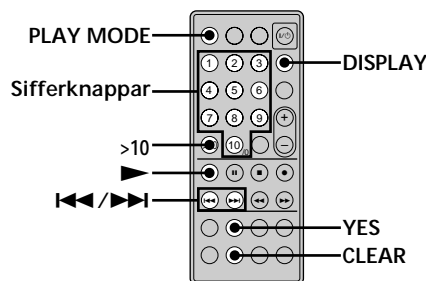

- 1 Tryck upprepade gånger på PLAY MODE, medan MD-spelaren är i stoppläge, tills "PGM" tänds på displayen.
- 2 Ange numret på det spår som ska lagras i programmet genom att mata in det direkt med hjälp av sifferknapparna. Tryck alternativt först upprepade gånger på ◀◀/▶▶ tills det aktuella spårnumret visas på displayen och därefter på YES eller PLAY MODE.

"Step X" (X = antal inmatade spår) visas på displayen följt av programmets totala speltid.

### För att radera det senast inmatade spåret

Tryck på CLEAR, så att spårnumret raderas.

### För att ange ett spårnummer över 10

Använd knappen >10. Se sidan 22 för närmare detaljer.

- 3 Upprepa steg 2 för att mata in fler spår.
- 4 Tryck på ►.  
Programmet börjar spelas.

### För att kontrollera programnumret för det spår som spelas för tillfället

Tryck på DISPLAY.

### För att kontrollera programmets innehåll under pågående programmerad spelning

Tryck upprepade gånger på ◀◀/▶▶.

### För att lägga till ett spår i slutet av programmet

Följ anvisningarna i steg 2 ovan medan MD-spelaren är i stoppläge.

### För att radera samtliga spår i programmet

Tryck upprepade gånger på CLEAR tills alla spårnummer på displayen slocknat.

### För att avbryta den programmerade spelningen

Tryck på ■.

### För att återgå till normal spelning

Tryck upprepade gånger på PLAY MODE tills "PGM" släcks.

 Programmet finns kvar i minnet även efter att det spelats färdigt eller avbrutits

Tryck på ► för att spela samma program en gång till.

#### Observera

- Om du matar ut minidisken raderas programmet ur minnet.
- Om den totala speltiden för programmet överskrider 1.000 minuter visas " - - - m - - - s" på displayen i stället för den totala speltiden.
- Om du försöker programmera in ett 26:e spår tänds "Step Full" på displayen.

## Praktiska tips vid inspelning från minidiskar till kassetband

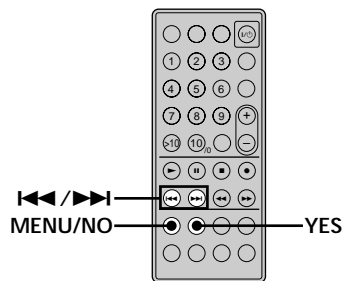

### Inskjutning av tomma mellanrum mellan spåren under spelningens gång (Auto Space)

Det går att ställa in MD-spelaren så att den automatiskt skjuter in 3 sekunder långa tomma mellanrum mellan varje spår under spelningens gång. Denna funktion är praktisk när du spelar in från en minidisk på ett analogt kassetband, eftersom de 3 sekunder långa mellanrummen sedan gör det möjligt att använda kassettdäckets musiksökningsfunktion (AMS) för att hitta början på låtarna när bandet spelas upp.

- 1 Tryck två gånger på MENU/NO medan MD-spelaren är i stoppläge.**  
Inställningsmenyn ("Setup Menu") tänds på displayen.
- 2 Tryck upprepade gånger på I◀◀/▶▶I tills "Auto Off" visas på displayen. Tryck därefter på YES.**
- 3 Tryck upprepade gånger på I◀◀/▶▶I för att välja önskad inställning och tryck sedan på YES.**

För att	Välj
Slå på Auto Space	Auto Space
Stänga av Auto Space	Auto Off (fabriksinställning)

- 4 Tryck på MENU/NO.**

#### Observera

- Om du ställer in "Auto Space" och spelar in ett musikstycke som innehåller flera spårnummer (t.ex. ett potpurri eller en symfoni) kommer det att spelas in tomma mellanrum på bandet mellan de olika avsnitten i musiken.
- Om du stänger av MD-spelaren eller drar ut stickkontakten ur vägguttaget kommer MD-spelaren ihåg den senaste inställningen ("Auto Space" eller "Auto Off") och ställer in samma läge nästa gång du slår på MD-spelaren igen.

## Praktiska tips vid inspelning från minidiskar till kassettband

### Paus efter varje spår (Auto Pause)

Det går att ställa in MD-spelaren så att den automatiskt går över i pausläge efter varje spår så att du har gott om tid att leta reda på nästa spår som ska spelas in.

- 1 Tryck två gånger på MENU/NO medan MD-spelaren är i stoppläge.  
Inställningsmenyn ("Setup Menu") visas på displayen.
- 2 Tryck upprepade gånger på ◀◀/▶▶ tills "Auto Off" visas på displayen. Tryck därefter på YES.
- 3 Tryck upprepade gånger på ◀◀/▶▶ för att välja önskad inställning och tryck sedan på YES.

För att	Välj
Slå på Auto Pause	Auto Pause
Stänga av Auto Pause	Auto Off (fabriksinställning)

- 4 Tryck på MENU/NO.

#### För att fortsätta spela minidisken från pausläget

Tryck på ▶.

#### Observera

Om du stänger av MD-spelaren eller drar ut stickkontakten ur vägguttaget kommer MD-spelaren ihåg den senaste inställningen ("Auto Pause" eller "Auto Off") och ställer in samma läge nästa gång du slår på MD-spelaren igen.



# Redigering av inspelade minidiskar

I detta kapitel beskrivs hur man kan redigera spår som är inspelade på en minidisk.

## Innan redigering påbörjas

Kort beskrivning av de knappar som används för att redigera minidiskar

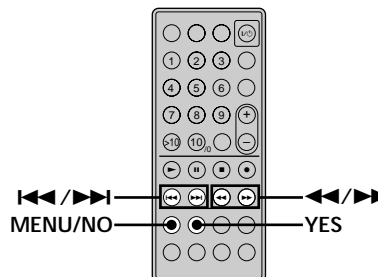

Nedanstående knappar används för att radera, dela upp, flytta och slå samman spår på en minidisk.

### Observera

Knapparna fungerar annorlunda vid inmatning av namn på spår och minidiskar. Se "Inmatning av namn på spår och minidiskar" på sidan 32 för närmare detaljer.

Ingen redigering kan utföras efter val av slumpspelning eller programmerad spelning. Kontrollera att normal spelning är valt innan redigering av en minidisk påbörjas.

**MENU/NO-knappen:** Tryck på denna knapp för att redigera spår medan MD-spelaren är i stoppläge eller pausläge, eller håller på att spela en minidisk. Tryck på knappen under pågående redigering för att avbryta redigeringen.

### Observera

Ingen redigering kan utföras efter val av slumpspelning eller programmerad spelning. Kontrollera att normal spelning är valt innan redigering av en minidisk påbörjas.

**◀▶/▶▶-knapparna:** Tryck på dessa knappar för att välja redigerings-manöver eller spårnummer. Det går även att använda knapparna till att markera ställen i ett spår för att radera en del av spåret eller för att dela spåret.

**YES-knappen:** Tryck på denna knapp för att mata in val.

**◀▶/▶▶-knapparna:** Tryck på dessa knappar för att bestämma vilken enhet (minuter, sekunder eller frames) som positionen på minidisken ska flyttas med när man trycker på knapparna ◀▶/▶▶. Det går även att använda dessa knappar för att hitta slutpunkten för det avsnitt som ska raderas.

Se avsnitten om respektive redigeringsmanöver för närmare detaljer om hur de olika knapparna används.

### Angående de indikeringar som tänds under redigering

#### Om "Protected" visas på displayen

Inspelningsskyddshålet är öppet. Skjut för tappen så att hålet stängs om du vill redigera innehållet på den minidisken. Se "Hur man skyddar inspelat material från att bli raderat av misstag" på sidan 13 för närmare detaljer.

### Angående de indikeringar som visas efter redigeringen

#### När "TOC" lyser på displayen

Redigeringen är färdig men minidiskens innehållsförteckning (TOC = Table Of Contents) har ännu inte uppdaterats med resultatet av den senaste redigeringen. Om du drar ut stickkontakten ur vägguttaget medan denna indikering lyser går redigeringen förlorad. Innehållsförteckningen uppdateras inte förrän du matar ut minidisken eller stänger av MD-spelaren.

#### När "TOC Writing" blinkar på displayen

MD-spelaren håller på att uppdatera minidiskens innehållsförteckning (TOC = Table Of Contents). Flytta inte MD-spelaren och dra inte ut stickkontakten ur vägguttaget medan denna indikering blinkar.

## Radering av spår

Det går att radera ett spår eller en del av ett spår helt enkelt genom att ange motsvarande spårnummer eller genom att markera den del av spåret som ska raderas. Det går även att radera alla spåren på en hel minidisk på en gång.

### Radering av ett spår

Ange numret för det spår du vill radera.

#### Exempel: Radering av det andra spåret (spårnamn: BBB)

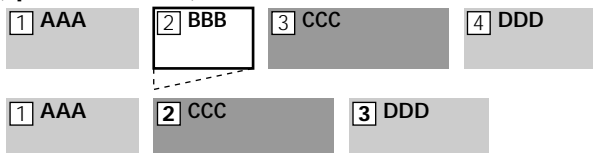



När ett spår raderas, numreras alla spåren efter det raderade spåret automatiskt om. Om du t.ex. raderar spår nummer 2, blir det gamla spår 3 till nytt spår 2, det gamla spår 4 till nytt spår 3, osv.

- 1 Tryck på MENU/NO medan MD-spelaren är i stoppläge eller pausläge, eller håller på att spela en minidisk.  
Redigeringsmenyn ("Edit Menu") tänds på displayen.
- 2 Tryck upprepade gånger på **◀◀/▶▶** tills "Tr Erase ?" visas på displayen, och tryck sedan på YES.  
MD-spelaren börjar spela det spår vars nummer visas på displayen.
- 3 Tryck upprepade gånger på **◀◀/▶▶** tills numret för det spår du vill radera visas på displayen.
- 4 Tryck på YES.  
"Complete!!" visas på displayen i ett par sekunder och spåret raderas. Spåret efter det raderade spåret börjar spelas. Om du raderar det sista spåret på minidisken börjar det föregående spåret spelas.

#### För att avbryta raderingen

Tryck på MENU/NO eller **■**.

 Om "Erase ???" visas på displayen i steg 4 ovan Spåret är inspelningsskyddat på en annan MD-spelare. Om du trots allt vill radera spåret så tryck på YES igen medan denna indikering visas på displayen.

 För att inte blir förvirrad när du raderar flera spår Börja radera från det högsta spårnumret. På så sätt undviker du att de andra spåren du vill radera numreras om.

 Det går att upphäva raderingen Se "Upphävning av den senaste redigeringen" på sidan 34 för närmare detaljer.

## Radering av alla spåren på en minidisk

Gör på följande sätt för att radera alla spåren, spårnamnen och minidiskens namn på en gång.

- 1 Tryck på MENU/NO medan MD-spelaren är i stoppläge eller pausläge, eller håller på att spela en minidisk.  
Redigeringsmenyn ("Edit Menu") tänds på displayen.
- 2 Tryck upprepade gånger på ◀◀/▶▶ tills "All Erase ?" visas på displayen och tryck sedan på YES.  
"All Erase ??" visas på displayen.
- 3 Tryck på YES.  
"Complete!!" visas på displayen i ett par sekunder och alla spåren, spårnamnen och minidiskens namn raderas.

### För att avbryta raderingen

Tryck på MENU/NO eller ■.

💡 Det går att upphäva raderingen

Se "Upphävning av den senaste redigeringen" på sidan 34 för närmare detaljer.

## Radering av en del av ett spår

Det går lätt att radera bara en viss del av ett spår genom att markera startpunkten och slutpunkten för det avsnitt som ska raderas.

Detta är praktiskt när man vill radera oönskade delar av ett inspelat satellit- eller FM-program.

### Exempel: Radering av del "B2" i det andra spåret

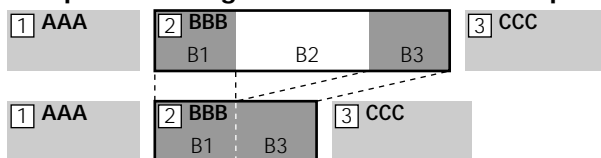

- 1 Tryck på MENU/NO medan MD-spelaren är i stoppläge eller pausläge, eller håller på att spela en minidisk.  
Redigeringsmenyn ("Edit Menu") visas på displayen.
- 2 Tryck upprepade gånger på ◀◀/▶▶ tills "A-B Erase ?" visas på displayen och tryck sedan på YES.
- 3 Tryck upprepade gånger på ◀◀/▶▶ tills numret för det spår som innehåller avsnittet som ska raderas visas på displayen, och tryck sedan på YES.  
"-Rehearsal-" och "Point A ok?" visas omväxlande på displayen och de första sekunderna från och med den punkt i spåret där YES trycktes in spelas upprepade gånger.

- 4 Lyssna på ljudet och tryck upprepade gånger på ◀◀/▶▶ tills du hittar startpunkten för den del som ska raderas (punkt A).  
Startpunkten kan flyttas med 1 frames\* intervaller (1 frame = 1/86 sekund) (i stereoläge). Tidsindikeringen ("m" (minuter), "s" (sekunder) och "f" (frames = 1/86 sekund)) för det stället visas på displayen och ett avsnitt på ett par sekunder från och med det stället spelas upprepade gånger.

\* För inspelning i enkanaligt läge eller i läget LP2 kan startpunkten flyttas med 2 frames intervaller och för inspelning i läget LP4 med 4 frames intervaller.

### För att snabbt hitta ett visst ställe

Ställ in vilken enhet (minuter, sekunder eller frames) som positionen ska flyttas med på minidisken när du trycker upprepade gånger på ◀◀/▶▶.

Det gör man genom att trycka upprepade gånger på ◀◀/▶▶ i steg 4 för att välja "m", "s" eller "f". Vald enhet blinkar på displayen.

- 5 Upprepa steg 4 tills du hittat rätt punkt A.
- 6 Tryck på YES för att mata in punkt A.  
"Point B set" visas på displayen och ett avsnitt på ett par sekunder från och med punkt A börjar spelas upprepade gånger.
- 7 Fortsätt spela spåret eller tryck på ▶▶ för att hitta slutpunkten för det avsnitt som ska raderas (punkt B), och tryck sedan på YES.  
"A-B Ers" och "Point B ok?" visas omväxlande på displayen medan MD-spelaren upprepar ett avsnitt av spåret på ett par sekunder före punkt A och efter punkt B.
- 8 Upprepa steg 4 tills du hittat rätt punkt B.
- 9 Tryck på YES för att mata in punkt B.  
"Complete!!" visas i ett par sekunder och avsnittet mellan punkt A och punkt B raderas.

### För att avbryta raderingen

Tryck på MENU/NO eller ■.

💡 Det går att upphäva raderingen

Se "Upphävning av den senaste redigeringen" på sidan 34 för närmare detaljer.

### Observera

I följande fall visas "Impossible" på displayen och det går inte att radera det markerade spåravsnittet:

- Om den punkt B du matat in kommer före punkt A.
- Om ett visst spår redigerats många gånger kan det bli omöjligt att radera fler delar av det. Det beror på en teknisk begränsning för själva MD-systemet och inte på något mekaniskt fel.

# Uppdelning av spår

Det går att dela ett spår på valfritt ställe helt enkelt genom att lägga till en spårmarkering på det stället. Detta är speciellt praktiskt när man vill dela upp inspelat material som består av flera olika spår men bara har ett enda spårnummer (se sidan 17), eller när man snabbt vill kunna hitta ett visst ställe i ett spår.

## Exempel: Uppdelning av det andra spåret

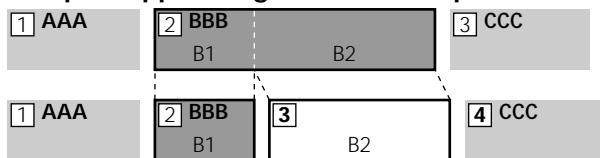

När man delar ett spår ökar det totala antalet spår på minidisken med ett, och alla spåren efter det uppdelade spåret numreras om.

- 1 Tryck på MENU/NO medan MD-spelaren är i stoppläge eller pausläge, eller håller på att spela en minidisk.  
Redigeringsmenyn ("Edit Menu") visas på displayen.
  - 2 Tryck upprepade gånger på **◀◀/▶▶** tills "Divide?" visas på displayen och tryck sedan på YES.
  - 3 Tryck upprepade gånger på **◀◀/▶▶** tills numret för det spår du vill dela visas på displayen, och tryck sedan på YES.  
"-Rehearsal-" visas på displayen och de första sekunderna från och med den punkt i spåret där YES trycktes in spelas upprepade gånger.
  - 4 Lyssna på ljudet och tryck upprepade gånger på **◀◀/▶▶** tills du hittar det ställe där spåret ska delas.  
Startpunkten kan flyttas med 1 frames\* intervaller (1 frame = 1/86 sekund) (i stereoläge). Tidsindikeringen ("m", "s" och "f") för det stället visas på displayen och ett avsnitt på ett par sekunder från och med det stället spelas upprepade gånger.  
*\* För inspelning i enkanaligt läge eller i läget LP2 kan startpunkten flyttas med 2 frames intervaller och för inspelning i läget LP4 med 4 frames intervaller.*
- För att snabbt hitta ett visst ställe**  
Ställ in vilken enhet (minuter, sekunder eller frames) som positionen ska flyttas med på minidisken när man trycker upprepade gånger på **◀◀/▶▶**.  
Det gör man genom att trycka upprepade gånger på **◀◀/▶▶** i steg 4 för att välja "m", "s" eller "f". Vald enhet blinkar på displayen.
- 5 Upprepa steg 4 tills du hittat rätt delningsställe.
  - 6 Tryck på YES.  
"Complete!!" visas i ett par sekunder på displayen och spåret delas. MD-spelaren börjar spela det nyskapade spåret. Observera att det nya spåret saknar namn.

## För att avbryta spårindelningen

Tryck på MENU/NO eller **■**.



Det går att upphäva spårindelningen

Se "Upphävning av den senaste redigeringen" på sidan 34 för närmare detaljer.



Det går även att dela upp spår under inspelningens gång

Se "Markering av spårnummer under inspelningens gång" på sidan 17 för närmare detaljer.

## Sammanslagning av spår

Med denna funktion går det att slå samman två valfria spår till ett enda spår. De två spåren behöver inte ligga efter varandra på minidisken eller vara inspelade i kronologisk ordning. På detta sätt går det att slå samman flera spår till ett potpurri, eller flera avsnitt som är inspelade oberoende av varandra till ett enda spår. När två spår slås samman minskar det totala antalet spår med ett, och alla spår efter de sammanslagna spåren numreras om.

### Exempel: Sammanslagning av det andra spåret med det fjärde spåret

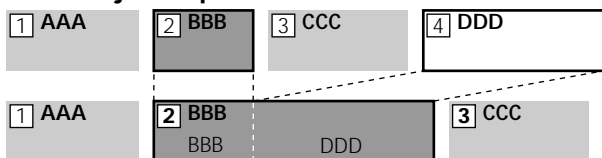

Om båda spåren som slås samman har namn inmatade, raderas namnet för det andra av spåren.

- 1 Tryck på MENU/NO medan MD-spelaren är i stoppläge eller pausläge, eller håller på att spela en minidisk.  
Redigeringsmenyn ("Edit Menu") visas på displayen.
- 2 Tryck upprepade gånger på ◀◀/▶▶ tills "Combine ?" visas på displayen och tryck sedan på YES.
- 3 Tryck upprepade gånger på ◀◀/▶▶ tills numret för det första av spåren som ska slås samman visas på displayen, och tryck sedan på YES.  
En meny för val av det andra spåret tänds på displayen, och MD-spelaren spelar ett avsnitt runt fogen mellan spåren (dvs. slutet på det första spåret och början på nästa spår) upprepade gånger.
- 4 Tryck upprepade gånger på ◀◀/▶▶ tills numret för det andra av spåren som ska slås samman visas på displayen, och tryck sedan på YES.  
"Complete!!" visas i ett par sekunder och spåren slås samman. MD-spelaren börjar spela det nysammanslagna spåret.

### För att avbryta sammanslagningen

Tryck på MENU/NO eller ■.

 Det går att upphäva sammanslagningen

Se "Upphävning av den senaste redigeringen" på sidan 34 för närmare detaljer.

### Observera

- Spår som spelats in enligt olika inspelningssätt (stereo, enkanaligt, LP2 eller LP4) kan inte slås samman.
- Om "Impossible" visas på displayen betyder det att det inte går att slå samman spåren, beroende på att det ena spåret (eller båda) redan har redigerats alltför många gånger. Detta beror på en teknisk begränsning för själva MD-systemet och inte på något mekaniskt fel.

## Flyttning av spår

Med hjälp av denna funktion kan du ändra om ordningen mellan spåren som du själv vill.

### Exempel: Flyttning av det andra spåret till efter det tredje spåret

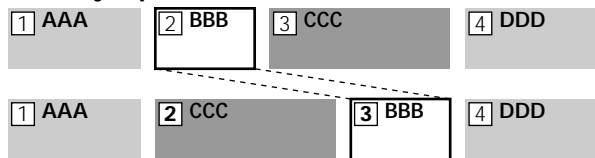

När ett spår flyttas numreras spåren automatiskt om.

- 1 Tryck på MENU/NO medan MD-spelaren är i stoppläge eller pausläge, eller håller på att spela en minidisk.  
Redigeringsmenyn ("Edit Menu") visas på displayen.
- 2 Tryck upprepade gånger på ◀◀/▶▶ tills "Move ?" visas på displayen och tryck sedan på YES.
- 3 Tryck upprepade gånger på ◀◀/▶▶ tills numret för det spår som ska flyttas visas på displayen, och tryck sedan på YES.
- 4 Tryck upprepade gånger på ◀◀/▶▶ tills det nya spårnumret visas på displayen, och tryck sedan på YES.  
"Complete!!" visas i ett par sekunder på displayen och spåret flyttas. MD-spelaren börjar spela det flyttade spåret.

### För att avbryta spårflyttningen

Tryck på MENU/NO eller ■.

 Det går att upphäva spårflyttningen

Se "Upphävning av den senaste redigeringen" på sidan 34 för närmare detaljer.

# Inmatning av namn på spår och minidiskar

Det går att mata in namn på minidiskarna och spåren som du spelat in. Namnen kan bestå av stora och små bokstäver, siffror och symboler. Det går att mata in maximalt ca. 1.700 tecken sammanlagt för alla namnen per minidisk.

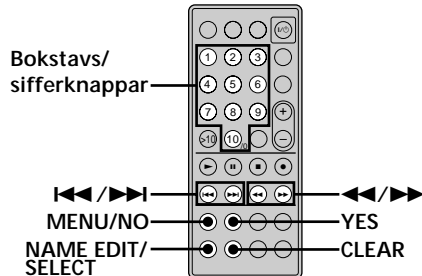

Observera

Om du matar in ett namn på ett spår medan det håller på att spelas in så var noga med att avsluta namninmatningen innan spåret tar slut. Om spåret tar slut innan du blir färdig med namninmatningsproceduren försvinner nämligen de tecken du redan matat in, och spåret förblir odöpt. Observera även att det inte går att mata in spårnamn medan MD-spelaren håller på att spela över gammalt material.

## Inmatning av ett spår- eller minidisknamn

1 Tryck på NAME EDIT/SELECT medan MD-spelaren befinner sig i något av nedanstående lägen, beroende på vilken sorts namn du vill mata in:

För att mata in namnet på	Tryck på knappen medan MD-spelaren
Ett spår	Är i pausläge, håller på att spela eller spela in minidisken, eller är i stoppläge och spårnumret visas på displayen
Hela minidisken	Är i stoppläge utan att något spårnummer visas på displayen

En blinkande markör visas på displayen.

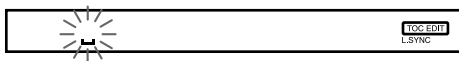

2 Tryck upprepade gånger på NAME EDIT/SELECT för att välja önskad teckenuppsättning.

För att mata in	Tryck upprepade gånger
Stora bokstäver (eller symboler)*	tills "Selected ABC" visas på displayen.
Små bokstäver (eller symboler)*	tills "Selected abc" visas på displayen.
Siffror	tills "Selected 123" visas på displayen.

\* Följande symboler kan väljas: ' \_ / . ( ) : ! ?

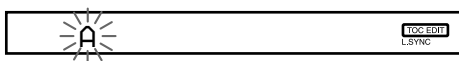

3 Mata in ett tecken.

Om du valt stora eller små bokstäver

1 Tryck upprepade gånger på motsvarande bokstavs/sifferknapp tills det tecken du vill mata in börjar blinka.

Det går även att trycka en gång på knappen och sedan trycka upprepade gånger på **◀◀/▶▶**.

Välj symboler genom att trycka upprepade gånger på **◀◀** medan "A" blinkar.

2 Tryck på **▶▶**.

Det blinkande tecknet matas in och tänds helt, och markören flyttas ett steg åt höger.

Om du valt siffror

Tryck på motsvarande sifferknapp.

Siffran matas in och markören flyttas ett steg åt höger.

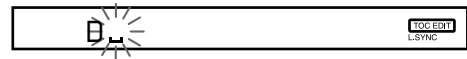

4 Upprepa steg 2 och 3 för att mata in resten av namnet.

För att mata in ett mellanrum

Tryck på **▶▶** medan markören blinkar. Observera att det inte går att mata in ett mellanrum allra först i ett namn.

För att ändra ett tecken

Tryck upprepade gånger på **◀◀/▶▶** tills det tecken du vill ändra börjar blinka, tryck på CLEAR för att radera tecknet, och gör sedan om steg 2 och 3.

5 Tryck på YES.



Hela namnet följt av "Complete!!" visas på displayen, vilket anger att namnet har registrerats.

För att avbryta namninmatningen

Tryck på MENU/NO eller **■**.

 Det går att upphäva namninmatningen

Se "Upphävning av den senaste redigeringen" på sidan 34 för närmare detaljer.

 Namngivning av spår eller minidiskar med hjälp av redigeringsmenyn 

1 Tryck på MENU/NO medan MD-spelaren befinner sig i något av följande tillstånd enligt vad du vill namnge:

Namngivning av	Tryck medan MD-spelaren
Ett spår eller en minidisk	är i stoppläge, spelläge eller pausläge.
Spåret som spelas in för tillfället	spelar in aktuellt spår.

2 Tryck upprepade gånger på **◀◀/▶▶** tills "Name?" visas på displayen. Tryck därefter på YES.

3 Tryck upprepade gånger på **◀◀/▶▶** tills "Nm In?" visas på displayen. Tryck därefter på YES.

4 Tryck upprepade gånger på **◀◀/▶▶** tills spårnumret (för namngivning av ett spår) eller "Disc" (för namngivning av minidisken) blinkar på displayen. Tryck därefter på YES.

5 Utför åtgärderna enligt stegen 2 till 5 under "Inmatning av ett spår- eller minidisknamn" ovan.

## Kopiering av ett spår- eller minidisknamn

Det går att kopiera ett redan inmatat spårnamn eller minidisknamn och använda det som namn på ett annat spår på samma minidisk eller på hela minidisken.

- Tryck på MENU/NO medan MD-spelaren är i stoppläge eller pausläge, eller håller på att spela en minidisk.  
Redigeringsmenyn ("Edit Menu") visas på displayen.
- Tryck upprepade gånger på ◀◀/▶▶ tills "Name ?" visas på displayen, och tryck sedan på YES.
- Tryck upprepade gånger på ◀◀/▶▶ tills "Nm Copy ?" visas på displayen, och tryck sedan på YES.
- Tryck upprepade gånger på ◀◀/▶▶ tills numret för önskat spår (om du vill kopiera ett spårnamn) eller "Disc" (om du vill kopiera minidiskens namn) börjar blinka, och tryck sedan på YES för att kopiera det valda namnet.  
Om "No Name" visas på displayen  
Det finns inget namn inmatat för den minidisken eller det valda spåret.
- Tryck upprepade gånger på ◀◀/▶▶ tills numret för det spår du vill kopiera namnet till (om du vill använda namnet som spårnamn) eller "Disc" (om du vill använda namnet som namn på hela minidisken) börjar blinka, och tryck sedan på YES för att mata in det kopierade namnet.  
"Complete!!" visas i ett par sekunder på displayen och namnet kopieras.

### För att avbryta namnkopieringen

Tryck på MENU/NO eller ■.

💡 Om "Overwrite ?" visas på displayen i steg 5 ovan

Det finns redan ett namn inmatat för det spår eller minidisken du valde i steg 5. Om du vill skriva över det gamla namnet så tryck en gång till på YES medan denna indikering visas på displayen. Om spåret är inspelat i MD LP-format med MD-spelaren inställd på "LP Stamp On" (se sidan 15) tands "Overwrite ?" även om det inte finns något namn inmatat för det spåret. Om du i så fall kopierar namnet till spåret försvinner prefixet "LP:" från spårnamnet.

💡 Det går att upphäva namnkopieringen

Se "Upphävn av den senaste redigeringen" på sidan 34 för närmare detaljer.

## Ändring av namnet på ett spår eller en minidisk

- Tryck på NAME EDIT/SELECT medan MD-spelaren befinner sig i något av nedanstående lägen, beroende på vilken sorts namn du vill ändra:

För att ändra namnet på	Tryck på knappen medan MD-spelaren
Ett spår	är i pausläge, håller på att spela eller spela in minidisken, eller är i stoppläge med spårnumret tätt på displayen.
Hela minidisken	är i stoppläge utan att något spårnummer visas på displayen.

Ett spårnamn eller minidisknamnet visas på displayen.

- Håll CLEAR intryckt tills hela det valda namnet är raderat.

- Utför steg 2 till 4 i "Inmatning av ett spår- eller minidisknamn" på sidan 32.

- Tryck på YES.

Hela namnet följt av "Complete!!" visas på displayen, vilket anger att namnet har ändrats.

## Radering av ett spår- eller minidisknamn

Använd denna funktion för att radera namnet på ett spår eller en minidisk.

- Tryck på MENU/NO medan MD-spelaren är i stopp- eller pausläge, eller håller på att spela eller spela in en minidisk.  
Redigeringsmenyn ("Edit Menu") visas på displayen.
- Tryck upprepade gånger på ◀◀/▶▶ tills "Name ?" visas på displayen, och tryck sedan på YES.
- Tryck upprepade gånger på ◀◀/▶▶ tills "Nm Erase ?" visas på displayen, och tryck sedan på YES.
- Tryck upprepade gånger på ◀◀/▶▶ tills numret för önskat spår (om du vill radera ett spårnamn) eller "Disc" (om du vill radera namnet på hela minidisken) börjar blinka, och tryck sedan på YES.  
"Complete!!" visas i ett par sekunder på displayen och namnet raderas.

### För att avbryta namnraderingen

Tryck på MENU/NO eller ■.

💡 Det går att upphäva namnraderingen

Se "Upphävn av den senaste redigeringen" på sidan 34 för närmare detaljer.

## Radering av alla namnen på en minidisk

Det går att radera alla spårnamnen och minidiskens namn på en gång.

- Tryck på MENU/NO medan MD-spelaren är i stopp- eller pausläge, eller håller på att spela en minidisk.  
Redigeringsmenyn ("Edit Menu") visas på displayen.
- Tryck upprepade gånger på ◀◀/▶▶ tills "Name ?" visas på displayen, och tryck sedan på YES.
- Tryck upprepade gånger på ◀◀/▶▶ tills "Nm All Ers?" visas på displayen, och tryck sedan på YES.  
"Nm All Ers??" visas på displayen.
- Tryck på YES.  
"Complete!!" visas i ett par sekunder på displayen och alla namnen på minidisken raderas.

### För att avbryta namnraderingen

Tryck på MENU/NO eller ■.

💡 Det går att upphäva namnraderingen

Se "Upphävn av den senaste redigeringen" på sidan 34 för närmare detaljer.

💡 Det går att radera alla de inspelade spåren och namnen på en minidisk på en gång

Se "Radering av alla spåren på en minidisk" på sidan 29 för närmare detaljer.

# Upphävning av den senaste redigeringen

Det går att upphäva den senaste redigeringsmanövern och återställa innehållet på minidisken som det var före redigeringen. Observera dock att det inte går att upphäva redigeringen om du gör något av följande efter redigeringen:

- Trycker på REC ● eller CD SYNCHRO på MD-spelaren.
- Trycker på ● eller M.SYNC på fjärrkontrollen.
- Stänger av MD-spelaren eller matar ut minidisken.
- Ändrar nivån i ett spår med hjälp av S.F-redigering.
- Drar ut stickkontakten ur vägguttaget.

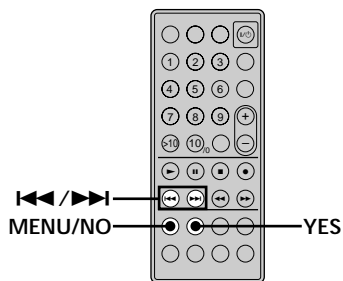

## 4 Tryck på YES.

“Complete!!” visas i ett par sekunder på displayen och innehållet på minidisken återställs till som det var före redigeringen.

## För att avbryta återställningen

Tryck på MENU/NO eller ■.

**1** Kontrollera att MD-spelaren är i stoppläge och att inget spårnummer visas på displayen, och tryck sedan på MENU/NO.  
Redigeringsmenyn (“Edit Menu”) visas på displayen.

**2** Tryck upprepade gånger på  tills “Undo ?” visas på displayen.  
“Undo ?” visas inte om du inte utfört någon redigeringsmanöver.

**3** Tryck på YES.  
Något av följande meddelanden visas på displayen, beroende på vad den senaste redigeringsmanövern var.

Den senaste redigeringsmanövern	Meddelande
Radering av ett spår	
Radering av alla spåren på en minidisk	Erase Undo?
Radering av en del av ett spår	
Uppdelning av ett spår	Divide Undo?
Sammanslagning av spår	CombineUndo?
Flyttning av ett spår	Move Undo?
Inmatning av ett spår- eller minidisknamn	
Kopiering av ett spår- eller minidisknamn	
Ändring av ett spår- eller minidisknamn	Name Undo?
Radering av ett spår- eller minidisknamn	
Radering av alla namnen på minidisken	



# Nivåändring av inspelade spår (S.F-redigering)

Med hjälp av S.F-redigering (S.F = Scale Factor) är det möjligt att ändra volymnivån hos inspelade spår. Den ursprungliga inspelningen spelas över med en ny inspelningsnivå. Vid detta sätt att ändra inspelningsnivån är det möjligt att ändra den generella nivån, gradvis höja signalnivån i början av ett spår eller gradvis sänka nivån i slutet av ett spår.

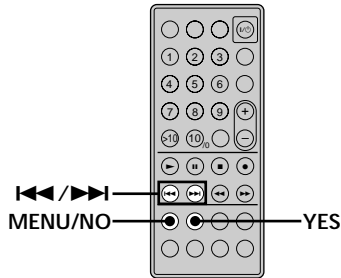

## Ändring av den generella nivån i ett spår

- 1 Tryck på MENU/NO medan MD-spelaren är i stoppläge, i spelläge eller i pausläge. Redigeringsmenyn ("Edit Menu") visas på displayen.
- 2 Tryck upprepade gånger på **◀◀/▶▶** tills "S.F Edit ?" visas på displayen. Tryck därefter på YES.
- 3 Tryck upprepade gånger på **◀◀/▶▶** tills "Tr Level ?" visas på displayen. Tryck därefter på YES.
- 4 Tryck upprepade gånger på **◀◀/▶▶** tills numret på det spår vars nivå ska ändras visas på displayen. Tryck därefter på YES.
- 5 Lyssna på ljudet och tryck upprepade gånger på **◀◀/▶▶** för att ändra spårets nivå utan att indikatorn allra längst till höger på toppnivåmätarna tänds. Nivån kan ställas in på vilket värde som helst från -12 dB till +12 dB, med steg om 2 dB.



Undvik att tända denna indikator

- 6 Tryck på YES. "S.F Edit ok?" visas på displayen.
- 7 Tryck på YES. MD-spelaren påbörjar överspelning av det ursprungliga spåret enligt den angivna nivån. "S.F Edit: XX%" visas på displayen för att visa hur långt överspelningen nått. Överspelningen tar ungefär lika lång eller något längre tid än den uppspelningstid som gäller för spåret. När överspelningen är klar visas "Complete!!" i några sekunder på displayen.

## Gradvis ändring av nivån i början eller slutet av ett spår

- 1 Tryck på MENU/NO medan MD-spelaren är i stoppläge, i spelläge eller i pausläge. Redigeringsmenyn ("Edit Menu") visas på displayen.
- 2 Tryck upprepade gånger på **◀◀/▶▶** tills "S.F Edit ?" visas på displayen. Tryck därefter på YES.
- 3 Tryck upprepade gånger på **◀◀/▶▶** tills "Fade In ?" (för gradvis höjning av nivån i början av spåret) eller "Fade Out ?" (för gradvis sänkning av nivån i slutet av spåret) visas på displayen. Tryck därefter på YES.
- 4 Tryck upprepade gånger på **◀◀/▶▶** tills numret på det spår vars nivå ska ändras visas på displayen. Tryck därefter på YES. "Time 5.0s" visas på displayen.
- 5 Lyssna på ljudet och tryck upprepade gånger på **◀◀/▶▶** för att ändra längden på den gradvisa höjningen eller sänkningen av spårets nivå. MD-spelaren återger det avsnitt som kommer att spelas över. Längden kan ställas in på vilket värde som helst från 1 sekund till 15 sekunder, med steg om 0,1 sekunder.
- 6 Tryck på YES. "S.F Edit ok?" visas på displayen.
- 7 Tryck på YES. MD-spelaren påbörjar överspelning av det angivna avsnittet i det ursprungliga spåret. "S.F Edit: XX%" visas på displayen för att visa hur långt överspelningen nått. När överspelningen är klar visas "Complete!!" i några sekunder på displayen.

## För att avbryta nivåändring

Tryck på MENU/NO eller **■** i steg 1 till 6 ovan. Efter att YES tryckts in i steg 7 kan överspelningen inte stoppas.

### Observera

- Koppla inte loss nätkabeln och flytta inte heller MD-spelaren medan överspelning pågår, eftersom det kan orsaka skada på inspelningsdatat så att överspelningen inte kan utföras korrekt.
- Det går inte att ändra nivån för spår som spelats in i läget LP2 eller LP4.
- Använd inte en minidisk som är skadad eller smutsig, eftersom det kan förhindra att spåret spelas över på korrekt sätt.
- Upprepade ändringar av ett spårs nivå med hjälp av S.F-redigering resulterar i försämrad ljudkvalitet.
- Efter att nivån i ett spår en gång har ändrats återgår den inte till den exakta ursprungsnivån även om du försöker uppnå detta genom att använda S.F-redigering på nytt. Observera också att en utförd S.F-redigering inte kan återkallas.

# Andra funktioner

I detta kapitel beskrivs ytterligare ett par praktiska funktioner på denna MD-spelare.

## Intoning och uttoning

Vid inspelningsintoning skruvas signalnivån gradvis upp i början av en inspelning, och vid inspelningsuttoning skruvas den gradvis ner i slutet av inspelningen.

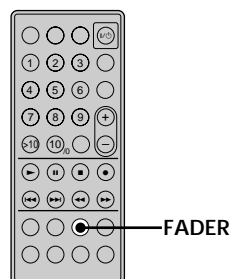

### Inspelningsintoning

Tryck på FADER i inspelningspausläge.

◀ börjar blinka på displayen och MD-spelaren tonar in ljudet i 5 sekunder (med fabriksinställningen) tills räkneverket kommer till "0.0s".

### Inspelningsuttoning

Tryck på FADER under pågående inspelning.

▶ börjar blinka på displayen och MD-spelaren tonar ut ljudet i 5 sekunder (med fabriksinställningen) tills räkneverket kommer till "0.0s", och går sedan över i pausläge.

 Det går att ändra in/uttoningstiden

1 Tryck två gånger på MENU/NO medan MD-spelaren är i stoppläge.

Inställningsmenyn ("Setup Menu") tänds på displayen.

2 Tryck upprepade gånger på ◀◀/▶▶ för att välja inställning, och tryck sedan på YES.

För att ändra tiden för	Välj
Inspelningsintoning	F.in
Inspelningsuttoning	F.out



3 Tryck upprepade gånger på ◀◀/▶▶ för att ställa in önskad tid, och tryck sedan på YES.

Såväl intoningstiden som uttoningstiden går att ställa in i steg om 0,1 sekunder.





Använd istället knapparna ◀◀/▶▶ för att ställa in tiden i steg om 1 sekund.



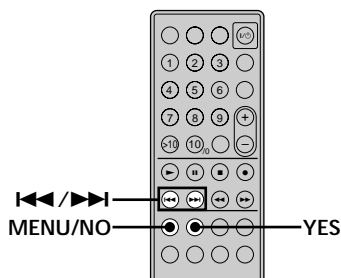









4 Tryck på MENU/NO.

## Inställning av belysningsstyrkan i displayen

Det är möjligt att välja mellan fyra olika belysningsstyrkor för belysningen i displayen. Efter val av läget Dimmer 3 eller Dimmer 4 slocknar även knapparna ,  och  på MD-spelaren.



- Tryck två gånger på MENU/NO medan MD-spelaren är i stoppläge. Inställningsmenyn ("Setup Menu") visas på displayen.
- Tryck upprepade gånger på /  tills "Dimmer 1" visas på displayen. Tryck därefter på YES.
- Tryck upprepade gånger på /  för att välja önskad belysningsnivå. Tryck därefter på YES.

Belysningsnivå	Belysning i displayen
Dimmer 1 (fabriksinställning)	Full belysning och knapparna  ,  och  är tända.
Dimmer 2	Avbländad belysning och knapparna  ,  och  är tända.
Dimmer 3	Avbländad belysning och knapparna  ,  och  är släckta.
Dimmer 4	Både belysning och knapparna  ,  och  är släckta.

- Tryck på MENU/NO.





 Vid ändring av informationen på displayen medan displayen är släckt Belysningen i displayen tänds (avbländad belysning) och lyser ett tag för att visa den nya informationen, varefter den åter släcks.

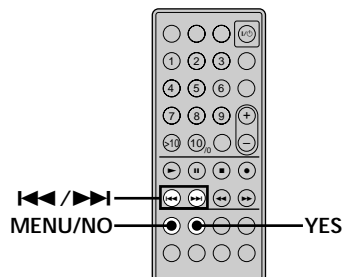



 Belysningsstyrkan i displayen på MD-spelaren kan anpassas automatiskt till den som gäller för teckenfönstret på ansluten receiver När i.LINK-styrning är inkopplat på receivern ställs belysningsstyrkan för displayen på MD-spelaren automatiskt in på samma nivå som gäller för teckenfönstret på receivern, oberoende av vilken nivå som valts på MD-spelaren.

## Andra inställningar med hjälp av inställningsmenyn



### Kontroll av vilken ljudkälla som valts för inspelning (Produktlokalisering)

Genom att trycka på INPUT är det möjligt att kontrollera vilken av de i.LINK-anslutna produkterna som för närvarande är vald som ljudkälla för inspelning. Medan produktlokalisering är inkopplat visas     tillfälligt i teckenfönstret på den valda ljudkällan varje gång INPUT trycks in. Observera att denna funktion endast kan utnyttjas med receivern STR-LSA1 och CD-spelaren CDP-LSA1.

- Tryck två gånger på MENU/NO medan MD-spelaren är i stoppläge. Inställningsmenyn ("Setup Menu") visas på displayen.
- Tryck upprepade gånger på /  tills "Ping On" visas på displayen. Tryck därefter på YES.
- Tryck upprepade gånger på /  för att välja önskad inställning och tryck sedan på YES.

För att	Välj
Koppla in produktlokalisering	Ping On (fabriksinställning)
Koppla ur produktlokalisering	Ping Off

- Tryck på MENU/NO.

## Andra inställningar med hjälp av inställningsmenyn

### Automatisk avslagning av MD-spelaren (Strömbesparing)

Det är möjligt att låta MD-spelaren slås av automatiskt när den varit oanvänd i fem minuter.

- 1 Tryck två gånger på MENU/NO medan MD-spelaren är i stoppläge.  
Inställningsmenyn ("Setup Menu") visas på displayen.
- 2 Tryck upprepade gånger på ◀◀/▶▶ tills "Powersave On" visas på displayen. Tryck därefter på YES.
- 3 Tryck upprepade gånger på ◀◀/▶▶ för att välja önskad inställning och tryck sedan på YES.

För att	Välj
Koppla in strömbesparing	Powersave On (fabriksinställning)
Koppla ur strömbesparing	Powersave Off

- 4 Tryck på MENU/NO.

## Angående i.LINK

Detta avsnitt förklarar de allmänna specifikationerna och viktigaste egenskaperna hos i.LINK. Läs detta avsnitt innan någon i.LINK-relaterad åtgärd utförs.

Observera att i.LINK-anslutningar och tillvägagångssätt kan variera beroende på produkt. Vi hänvisar till "Anslutning till i.LINK-kompatibla produkter" på sidan 11 angående detaljer kring anslutning av i.LINK-kompatibla produkter till denna MD-spelare.

### i.LINK-funktioner

i.LINK är ett seriellt, digitalt gränssnitt som stöder dubbelriktad överföring av ljud- och videosignaler, kommandon och till och med information om produkttillstånd. Det enda som behövs för anslutning av i.LINK-kompatibla produkter är i.LINK-kablar. Ljud- och videoprodukter som anslutits till ett i.LINK-nät kan användas till en rad olika finesser och utbyten av uppgifter, vilka säkerligen kommer att öka allteftersom antalet och variationen av i.LINK-kompatibla produkter ökar.

Eftersom i.LINK medger överföring av data från en produkt till andra, icke direktanslutna produkter, är det inte nödvändigt att tänka på anslutningsordningen. På grund av skillnader vad gäller karakteristik och specifikationer kan det emellertid hända att användning av eller datautbyte med vissa i.LINK-anslutna produkter inte är möjlig.



Vad menas med i.LINK?

i.LINK är ett varumärke som föreslagits av Sony Corporation och accepterats av företagen världen över som ett lättihågkomligt namn på världsstandarden IEEE 1394 hos Institute of Electrical and Electronics Engineers.

## i.LINK-anslutningar

Användningen av i.LINK-kablar till att ansluta produkter enligt nedanstående illustration kallas för en bellis-kedjekonfiguration.

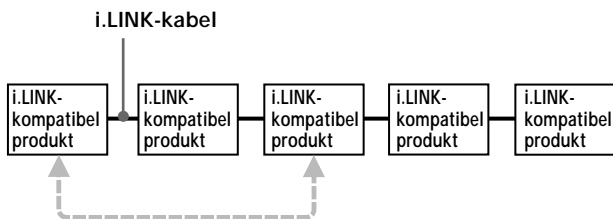

Data kan överföras mellan vilka två produkter som helst, även om de bara är indirekt anslutna till varandra.

### Grenanslutningar

- En i.LINK-kompatibel produkt med minst tre i.LINK-kopplingar kan tjäna som förgreningspunkt.
- Upp till 63 i.LINK-kompatibla produkter kan anslutas i en och samma konfiguration. Det maximala antalet produkter som kan anslutas i ett led i en s.k. bellis-kedja är dock 17 (d.v.s. maximalt 16 i.LINK-kablar i en rad). Varje i.LINK kabel som används i ett led kallas för ett skutt. I nedanstående illustration finns det t. ex. 6 skutt i ledet mellan A och C och 3 skutt i ledet mellan A och D.

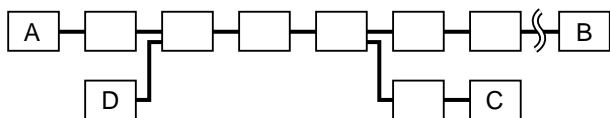

Varje led mellan A och B, A och C, A och D, B och C, B och D och C och D i ovanstående illustration kan bestå av 16 skutt (d.v.s. 17 produkter).

### Cirkelanslutning

Signaler som matas ut från en produkt överförs till alla andra produkter. Cirkelanslutning bör därför undvikas för att förhindra att signaler återvänder till sin källa.

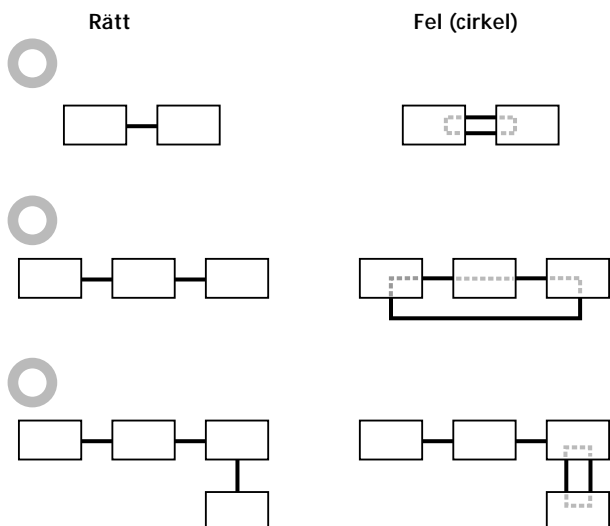

### Observera

- Vissa i.LINK-kompatibla produkter (som t. ex. datorer) överför inte signaler medan de är avstängda. Vi hänvisar till bruksanvisningen till varje produkt som ska anslutas innan anslutning sker.
- Den maximala överföringshastigheten för en i.LINK-kompatibel produkt står tryckt intill produktens i.LINK-koppling. Indikeringarna S100, S200 och S400 motvarar de maximala överföringshastigheterna 100, 200 och 400 Mbps\*. Det kan hända att den verkliga överföringshastigheten är snabbare eller långsammare, beroende på skillnaderna i överföringshastigheter och specifikationer bland de anslutna produkterna.

### 💡 Vad menas med Mbps?

Mbps är en förkortning för megabit per sekund och anger hur stor mängd data som överförs varje sekund.

Överföringshastigheten 200 Mbps anger t. ex. att 200 megabit data överförs på en sekund.

## LINC (Logical INTERface Connection)

Innan ljudsignaler kan överföras mellan i.LINK-anslutna produkter måste en logisk gränssnittsanslutning (LINC) först upprättas mellan den mottagande produkten (av ljudsignaler) och den sändande produkten. Genom LINC-upprättandet skapas en logisk väg för överföring av digitala ljudsignaler mellan de två produkterna. Varje logisk väg har ett ID-nummer. Eftersom produkten som sänder ljudsignaler måste mata ut signalerna till en väg och inmatning till den mottagande produkten måste ske från samma väg, så måste vägen vara ömsesidigt känd av båda produkterna. Vid upprättande av en logisk gränssnittsanslutning (LINC) uppstår följande kommunikation mellan de båda i.LINK-kompatibla produkterna.

### Exempel

En produkt som upprättar en logisk gränssnittsanslutning (LINC) med en CD-spelare för att kunna ta emot ljudsignaler från CD-spelaren

- 1 Produkten som ska ta emot ljudsignaler från CD-spelaren sänder en begäran och väginformation till CD-spelaren för att upprätta en överföringsväg för ljudsignalerna.

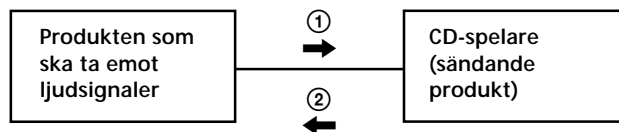

- 2 CD-spelaren svarar den andra produkten och ger sitt tillstånd till upprättande av en logisk gränssnittsanslutning (LINC).

Överföringen av digitala ljudsignaler är endast möjlig efter att den kommunikation som beskrivs ovan ägt rum och en logisk gränssnittsanslutning (LINC) upprättats.

# Övrigt

Detta kapitel innehåller ytterligare information som gör det lättare att förstå och sköta MD-spelaren.

## Att observera

### Angående säkerhet

Om något föremål eller vätska skulle råka komma in i MD-spelaren, så dra ut stickkontakten ur vägguttaget och låt en kvalificerad reparatör se över apparaten innan den används igen.

### Angående strömförsörjning

- Kontrollera att MD-spelarens driftspänning överensstämmer med den lokala nätspänningen innan du börjar använda MD-spelaren. Driftspänningen finns angiven på märkplattan på MD-spelarens undersida.
- MD-spelaren är strömförande så länge stickkontakten är isatt i vägguttaget, även om strömbrytaren på själva MD-spelaren är frånslagen.
- Dra ut stickkontakten ur vägguttaget om MD-spelaren inte ska användas på länge. Håll i stickkontakten när du drar ut nätkabeln; dra aldrig i själva sladden.
- Nätkabelbyte får bara utföras av en kvalificerad serviceverkstad.

### Angående imbildning inuti MD-spelaren

Om MD-spelaren flyttas direkt från ett kallt ställe till ett varmt ställe, eller om den placeras i ett mycket fuktigt rum, kan det bildas imma på linserna inuti MD-spelaren. Om detta skulle inträffa kan det hända att MD-spelaren inte fungerar ordentligt. Ta i så fall ut minidisken och låt MD-spelaren stå påslagen i ett par timmar tills imman avdunstat.

### Angående minidisk-kassetter

- Öppna inte spärren så att själva skivan inuti blir synlig.
- Lägg inte minidiskar på platser där de riskerar att utsättas för starkt solljus, väldigt hög eller låg temperatur, fukt eller damm.

### Angående rengöring

Rengör höljet, panelen och reglagen med en mjuk trasa som fuktats lätt med mild diskmedelslösning. Använd aldrig någon form av skursvampar, skurpulver eller lösningsmedel som sprit eller bensin.

### Isättning av ett nytt batteri i fjärrkontrollen

Dra ut batterihållaren ur batterifacket, sätt i ett nytt litiumbatteri av typen CR2025 med plussidan (+) vänd uppåt och skjut sedan in batterihållaren i batterifacket igen.

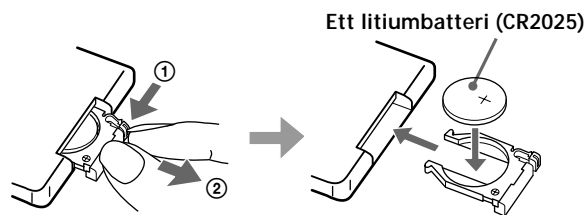

- ① Håll intryckt.
- ② Dra ut.

## FARA!

Felaktigt batteribyte medför risk för explosion. Byt endast ut batteriet mot ett likadant eller ett likvärdigt batteri rekommenderat av tillverkaren. Kassera oanvända batterier i enlighet med tillverkarens anvisningar.

Om du har några frågor angående din MD-spelare eller om det uppstår något problem, så kontakta närmaste Sony-handlare.

---

## Hantering av minidiskar

Själva minidisken är innesluten i en kassetten för att skydda den från smuts och fingeravtryck och för att göra den lättare att hantera.

Om minidisken blir smutsig eller kassetten blir skev kan det hända att den inte går att spela ordentligt. Följ nedanstående råd för att alltid kunna lyssna på musik med högsta ljudkvalitet:

- Rör aldrig direkt vid skivan inuti kassetten. Om spärren öppnas med våld kan skivan inuti skadas.
- Sätt fast etiketten som medföljer minidisken på rätt plats. Exakt hur etiketten är utformad beror på minidiskens fabrikat.

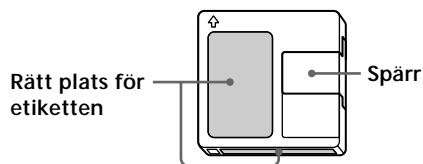

### Förvaring av minidiskar

Lägg inte minidiskar på platser där de riskerar att utsättas för direkt solljus, hög värme eller fukt.

### Regelbunden skötsel

Torka bort ev. damm och smuts från kassetten yta med en torr trasa.

### Att observera angående synkroniserad CD-inspelning med hög hastighet

Vissa speciella CD-förhållanden kan orsaka ljudförlust eller stör ljud i inspelningsresultatet eller t.o.m. skapa oönskade spår på minidisken. Rengör i så fall CD-skivan och spela därefter in material på minidisken med hjälp av synkroniserad CD-inspelning med normal hastighet.

---

## Systembegränsningar

Inspelningssystemet på MD-spelare skiljer sig kraftigt från de system som används på kassettdäck och DAT-bandspelare och kännetecknas av nedanstående begränsningar. Observera att dessa begränsningar beror på själva MD-inspelningssystemet och inte på några mekaniska problem.

### “Disc Full” visas på displayen innan hela inspelningstiden på minidisken är använd

När 255 spår har spelats in på en minidisk tänds “Disc Full” på displayen, oavsett den totala inspelade tiden. Det går inte att spela in fler än 255 spår på en minidisk. Om du vill fortsätta spela in så radera onödiga spår eller använd en annan inspelningsbar minidisk.

### “Disc Full” visas innan det maximala antalet spår är inspelat

Variationer i signalstyrkan inom ett spår kan ibland uppfattas som mellanrum mellan spår, vilket gör att antalet spår ökar så att “Disc Full” visas på displayen.

### Den återstående inspelningstiden ökar inte trots att du raderat ett antal korta spår

Spår som är kortare än 12 sekunder (när läget stereo är valt), 24 sekunder (när läget mono eller LP2 är valt) eller 48 sekunder (när läget LP4 är valt) räknas inte, så det kan hända att den återstående inspelningstiden inte ökar även om du raderar dem.

### Den totala inspelade tiden plus den återstående tiden på minidisken motsvarar inte den maximala inspelningstiden

Inspelningen utförs i enheter på minst 2 sekunder (när läget stereo är valt), 4 sekunder (när läget mono eller LP2 är valt) eller 8 sekunder (när läget LP4 är valt), oavsett hur kort materialet är. Det innebär att det inspelade innehållet kan vara kortare än den maximala inspelningskapaciteten. Utrymmet på minidisken kan även minskas ytterligare på grund av repor.

### Begränsningar vid överspelning av gamla spår

- Det kan hända att den återstående inspelningsbara tiden inte visas på rätt sätt.
- Det kan hända att det inte går att spela över ett spår som redan spelats över många gånger. Radera i så fall det spåret (se sidan 28).
- Det kan hända att den återstående inspelningsbara tiden förkortas oproportionerligt mot den totala inspelade tiden.
- Vi avråder från överspelning av spår för att eliminera störningar, eftersom det kan leda till att spåret förkortas.
- Det kan hända att det inte går att mata in ett namn på ett spår under överspelning av ett gammalt spår.

### Det kan hända att ljudet försvinner tillfälligt under sökning i spår som skapats genom redigering.

### Somliga spår går inte att slå samman med andra

Det kan hända att spår som redigerats inte går att slå samman.

### Spårnumren blir inte korrekt markerade

Det kan hända att spårnumren blir felaktigt registrerade eller markerade när CD-spår delas upp i flera kortare spår vid digital inspelning. Det kan även förekomma att spårnumren inte blir markerade likadant som på originalet trots att den automatiska spårmarkeringsfunktionen är påslagen under inspelningen, beroende på ljudkällan.

### “TOC Reading” visas en lång stund på displayen

Om den isatta inspelningsbara minidisken är alldeles ny visas “TOC Reading” längre på displayen än för redan använda minidiskar.

### Det kan hända att rätt inspelad tid/speltid inte visas på displayen vid spelning av minidiskar som är inspelade i mono.

---

## Felsökning

Om något av följande problem skulle uppstå medan du använder MD-spelaren så försök lösa problemet med hjälp av detta felsökningsschema. Om du trots allt inte lyckas bli av med problemet, så kontakta närmaste Sony-handlare.

### MD-spelaren fungerar dåligt eller inte alls.

- ➔ Minidisken kan vara smutsig eller ha blivit skadad. Byt minidisk.
- ➔ MD-spelaren styrs av en dator eller någon annan yttre enhet. “REMOTE” visas på displayen varefter samtliga reglage på MD-spelaren och fjärrkontrollen blir obrukbara.

### Minidisken börjar inte spelas.

- ➔ Det har bildats imma inuti MD-spelaren. Ta ut minidisken och låt MD-spelaren stå på ett varmt ställe i ett par timmar tills imman avdunstat.
- ➔ MD-spelaren är inte påslagen. Tryck på **I/⏻** för att slå på MD-spelaren.
- ➔ MD-spelaren är inte rätt ansluten till förstärkaren. Kontrollera anslutningarna.
- ➔ Minidisken är isatt på fel håll. Stick in minidisken i MD-facket med etikettsidan vänd uppåt och pilen i riktning mot öppningen.
- ➔ Det finns inget inspelat på minidisken. Sätt i en inspelad minidisk i stället.

### Det är kraftiga störningar i ljudet.

- ➔ MD-spelaren störs av ett starkt magnetfält från en TV eller någon liknande apparat i närheten. Flytta MD-spelaren längre bort från magnetfältet.

### Det går inte att spela in på MD-spelaren.

- ➔ Minidisken är inspelningsskyddad. Stäng inspelningsskyddshålet genom att skjuta för tappen.
- ➔ Ljudkällan är inte ordentligt ansluten till MD-spelaren. Kontrollera anslutningarna.
- ➔ Ställ in INPUT på rätt ljudkälla.
- ➔ Inspelningsnivån är inte rätt inställd. Justera inspelningsnivån.
- ➔ En förinspelad minidisk är isatt. Sätt i en inspelningsbar minidisk i stället.
- ➔ Det finns inte tillräckligt mycket tid kvar på minidisken. Byt ut den mot en annan minidisk med färre inspelade spår, eller radera onödiga spår.
- ➔ Det har blivit strömavbrott eller stickkontakten har dragits ut ur vägguttaget under inspelningens gång. De data som spelades in fram till den punkten kan ha gått förlorade. Gör om inspelningen.

### Ett meddelande visas omväxlande med en tre- eller femsiffrig felkod på displayen.

- ➔ MD-spelarens självdiagnosfunktion är igång. Se tabellen på sidan 46.

### Observera

Om MD-spelaren inte fungerar som den ska trots att du försökt med ovanstående åtgärder, så stäng av den, dra ut stickkontakten ur vägguttaget och sätt i den igen.

---

## Tekniska data

System	Digitalt ljudsystem för minidiskar
Ljudmedium	Minidisk
Laser	Halvledarlaser ( $\lambda = 780 \text{ nm}$ ) Strålningstid: kontinuerlig
Laserut effekt	Mindre än $44,6 \mu\text{W}^*$  * Värde uppmätt på 200 mm avstånd från linsytan på det optiska pickupblocket med 7 mm öppning
Laserdiod	Material: GaAlAs
Varvtal (CLV)	400 till 900 varv per minut
Felkorrigering	ACIRC (Advanced Cross Interleave Reed Solomon Code)
Samplingsfrekvens	44,1 kHz
Kodning	ATRAC (Adaptive TRansform Acoustic Coding)/ATRAC3
Moduleringssystem	EFM (Åtta-till-fjorton-modulering)
Antal kanaler	2 stereokanaler
Frekvensomfång	5 till 20.000 Hz $\pm 0,3 \text{ dB}$
Signalbrusföihållande	Över 100 dB vid spelning
Svaj	Omätbart lågt



## In/utgångar

i.LINK S200 Kopplingstyp: 4 stift till 4 stift

## Allmänt

**Strömförsörjningskrav** 230 V växelström, 50/60 Hz  
**Effektförbrukning** 18 W  
**Ytermått (ca.)** 430 × 70 × 315 mm (b/h/d) inkl. utskjutande delar och kontroller  
**Vikt (ca.)** 4,4 kg

## Medföljande tillbehör

Se sidan 10.

Amerikanska och andra patenter utfärdade av Dolby Laboratories Licensing Corporation.

Rätt till ändringar förbehålles.

## Meddelanden på displayen

I följande tabell förklaras de olika meddelandena som visas på displayen. Ytterligare meddelanden tänds när MD-spelarens självdiagnosfunktion aktiveras (se sidan 46).

Meddelande	Betydelse
Auto Cut	Auto Cut-funktionen är påslagen (se sidan 16).
Blank Disc	En ny (tom) eller helt raderad minidisk är isatt.
CANNOT LINC	Det är inte möjligt att spela in från vald produkt. Välj en annan produkt. Denna indikering visas också när ett kommunikationsfel uppstått mellan MD-spelaren och den valda produkten under pågående inspelning. Tryck i så fall på ■ på MD-spelaren för att avbryta inspelningen och starta därefter om inspelningen från början igen.
Cannot Copy	Du har försökt göra en andra kopia från en digitalt kopierad minidisk (se sidan 14).
Cannot Edit	Ett försök har gjorts att redigera en förinspelad minidisk, att redigera minidisken efter val av programmerad spelning eller slumpspelning, eller att ändra inspelningsnivån för en minidisk som spelats in i läget LP2 eller LP4.
Cannot Synchro	Kommunikationen mellan MD-spelaren och CD-spelaren misslyckades vid synkroniserad CD-inspelning
Disc Full	Minidisken är full (se sidan 41).
Impossible	MD-spelaren kan inte utföra angiven manöver (se sidorna 14 och 31).
Incomplete!!	S.F-redigering (ändring av inspelningsnivån efter utförd inspelning, intoning eller uttoning) misslyckades till följd av att MD-spelaren flyttades medan inspelning pågick eller på grund av att minidisken är skadad eller smutsig.

Meddelande	Betydelse
Initialize (blinker)	Inställningarna på inställningsmenyn ("Setup Menu") har försvunnit, eller det material som spelats in med hjälp av timern har hunnit försvinna så att det inte går att lagra på minidisken, eller det går inte att starta programmerad spelning eftersom programmet hunnit försvinna ur minnet. (Detta meddelande blinkar på displayen i ca. fyra sekunder när du slår på MD-spelaren genom att trycka på I/⏏.)
Name Full	Minidiskens namnminne är fullt (ca. 1.700 tecken).
NEW CONNECT	En ny produkt har anslutits i i.LINK-konfigurationen. Denna indikering visas också när en nätkabel eller en i.LINK-kabel till en produkt inom i.LINK-konfigurationen ansluts eller dras ur.
No Change	S.F-redigering har utförts utan att inspelningsnivån har angetts, vilket resulterat i oförändrad inspelningsnivå.
No Disc	Det sitter ingen minidisk i MD-spelaren.
No Name	Spåret eller minidisken saknar namn.
No Program!!	Du har försökt starta en programmerad spelning utan något program inmatat.
Premastered	Du har försökt spela in på en förinspelad minidisk.
ProgramFull	Programmet innehåller redan maximalt antal spår. Det går inte att mata in fler spår.
REMOTE	MD-spelaren fjärrstyrs från en annan apparat som är ansluten till MD-spelaren.* Samtliga reglage på MD-spelaren och fjärrkontrollen är obrukbara medan denna indikering visas.
S.F Edit!	Ett försök till annan manövrering har gjorts under pågående S.F-redigering. Vid detta tillfälle kan ingen annan manövrering utföras.
S.F Edit NOW	I/⏏ trycktes in medan läget för S.F-redigering (ändring av inspelningsnivån efter utförd inspelning, intoning eller uttoning) var inkopplat. Om MD-spelaren slås av medan läget för S.F-redigering är inkopplat kommer inte eventuella ändringar som gjorts att sparas på korrekt sätt. Avsluta redigeringen och koppla ur läget för S.F-redigering, innan MD-spelaren slås av. Tryck en gång till på I/⏏ medan denna indikering visas på displayen för att i detta läge ändå slå av MD-spelaren.
Smart Space	Smart Space-funktionen är påslagen (se sidan 16).
TOC Reading	MD-spelaren håller på att kontrollera minidiskens innehållsförteckning (TOC = Table Of Contents).

\* Om "REMOTE" tänds under några andra förhållanden så stäng av MD-spelaren och slå på den igen.

# Tabell över redigeringsmenyn

I nedanstående tabell visas en kort översikt över de olika redigeringsmanövrer som går att utföra med hjälp av redigeringsmenyn ("Edit Menu").

## Hur man kommer till redigeringsmenyn

Tryck på MENU/NO, så att "Edit Menu" visas på displayen.

### Observera

Exakt vilka punkter som visas på menyn beror på MD-spelarens manöverläge.

Menypunkt	Underpunkt	Används för att	Se sid.
Name ?	Nm In ?	Mata in ett namn på ett spår eller på hela minidisken.	32
	Nm Copy ?	Kopiera ett namn till ett spår eller till hela minidisken.	33
	Nm Erase ?	Radera ett namn.	33
	Nm All Ers?	Radera alla namnen på en minidisk.	33
Tr Erase ?	—	Radera ett spår.	28
Move ?	—	Flytta ett spår.	31
Combine ?	—	Slå samman spår.	31
Divide ?	—	Dela ett spår.	30
A-B Erase ?	—	Radera en del av ett spår.	29
All Erase ?	—	Radera alla spåren på en minidisk.	29
Undo ?	—	Upphäva den senaste redigeringsmanövern.	34
Setup ?	—	Gå direkt över till inställningsmenyn ("Setup Menu") (se sidan 45).	—
S.F Edit ?	Tr Level ?	Ändra den generella nivån i ett spår efter inspelning.	35
	Fade In ?	Ändra nivån i början av ett spår efter inspelning.	35
	Fade Out ?	Ändra nivån i slutet av ett spår efter inspelning.	35

## Tabell över inställningsmenyn

I nedanstående tabell visas en kort översikt över de olika punkter som går att ställa in på inställningsmenyn, inklusive parametrar, fabriksinställning och sidhänvisningar för respektive inställningspunkt.

### Hur man kommer till inställningsmenyn

Tryck två gånger på MENU/NO medan MD-spelaren är i stoppläge, så att "Setup Menu" visas på displayen.

Menypunkt	Underpunkt	Används för att	Parametrar	Fabriksinställning	Se sid.
T.Mark	—	Slå på och stänga av den automatiska spårmarkeringen.	Lsync/Off	Lsync	17
LS(T)	—	Ändra tröskelnivån för automatisk spårmarkering.	-72 till 0dB*	-50dB	18
Auto	—	Slå på och stänga av Auto Space- och Auto Pause-funktionerna.	Off/Space/Pause	Off	25, 26
S.Space	—	Slå på och stänga av Smart Space- och Auto Cut-funktionerna.	On/Off	On	17
P.Hold	—	Slå på och stänga av Peak Hold-funktionen.	On/Off	Off	16
F.in	—	Ställa in tidslängden för inspelningsintoning.	1.0 till 15.0s	5.0s	36
F.out	—	Ställa in tidslängden för inspelningsuttuning.	1.0 till 15.0s	5.0s	36
Synchro	—	Välja inspelningshastighet för synkroniserad CD-inspelning.	Normal/High	High	19
Dimmer	—	Ställa in ljusstyrkan i displayen.	Dimmer 1/2/3/4	Dimmer 1	37
Ping	—	Koppla in eller ur produktlokalisering.	On/Off	On	37
Powersave	—	Koppla in eller ur strömbesparing.	On/Off	On	38
LP Stamp	—	Koppla in eller ur LP-markering.	On/Off	On	15

\* Inställbart i steg om 2 dB.

### För att återgå till en fabriksinställning

Tryck på CLEAR medan du väljer parameter.

# Självdiagnosfunktionen

Om det uppstår något fel på MD-spelaren undersöker automatiskt självdiagnosfunktionen apparatens tillstånd och visar en felkod och ett felmeddelande på displayen. Om felkoden och meddelandet visas omväxlande med varandra så vidtag motsvarande åtgärder enligt nedanstående tabell. Om du trots allt inte lyckas bli av med problemet, så kontakta närmaste Sony-handlare.

Felkod/meddelande	Orsak/åtgärd
C11/Protected	Den isatta minidisken är inspelningsskyddad. ➔ Mata ut minidisken och stäng inspelningsskyddshålet (se sidan 13).
C12/Cannot Copy	Ett försök har gjorts att spela en skiva som inte är kompatibel med denna MD-spelare (en MD-dataskiva etc.). ➔ Byt ut skivan.
C13/REC Error	Inspelningen har inte gjorts på rätt sätt. ➔ Ställ MD-spelaren på en stabil yta och gör om inspelningen.  Den isatta minidisken är smutsig (pga. fläckar, fingeravtryck e.d.), repad eller av dålig kvalitet. ➔ Byt minidisk och gör om inspelningen.
C13/Read Error	MD-spelaren kan inte läsa minidiskens innehållsförteckning (TOC) ordentligt. ➔ Ta ut minidisken och sätt i den igen.
C14/Toc Error	MD-spelaren kan inte läsa minidiskens innehållsförteckning (TOC) ordentligt. ➔ Sätt i en annan minidisk. ➔ Radera om möjligt alla spåren på minidisken (se sidan 29).
C41/Cannot Copy	Det digitalt kopierade materialet kan inte spelas in digitalt (se sidan 14).
C71/Din Unlock	Det kan hända att detta meddelande tänds ibland på grund av den digitala signalen som spelas in, men själva inspelningen påverkas inte.  Den digitala anslutningskabeln har lossnat eller den digitala produkten stängts av under inspelning från en digital komponent via kopplingen i.LINK S200. ➔ Sätt i kabeln eller slå på den digitala produkten igen.
C78:03/LOOP CONNECT	i.LINK-anslutningen går runt i en cirkel. ➔ Kontrollera anslutningen (se sidan 39).
C78:04/NO SIGNAL	Den valda produkten är påslagen, men inga signaler matas ut från produkten. ➔ Kontrollera den valda produkten.
C78:11/C78:12/CANNOT LINC	En logisk gränssnittsanslutning (LINC) mellan MD-spelaren och en viss produkt kan inte upprättas på grund av en existerande logisk gränssnittsanslutning (LINC) mellan MD-spelaren och en annan produkt. ➔ Koppla ur den logiska gränssnittsanslutningen (LINC) mellan MD-spelaren och den andra produkten.
C78:15/BUS FULL	Signalbussen inom i.LINK-konfigurationen är full och inga fler signaler kan matas ut från MD-spelaren.
C78:21/NO SIGNAL	MD-spelaren och den valda produkten är korrekt anslutna till varandra, men inga signaler från den valda produkten matas in till MD-spelaren. ➔ Kontrollera den valda produkten.
C78:22/NO SIGNAL	Formatet på de ingående signalerna stöds ej.
C78:23/NO SIGNAL	Den valda produkten är inte påslagen. ➔ Slå på produkten och kontrollera att den är påslagen.
C78:31/NO SIGNAL	Kommunikationen mellan MD-spelaren och den valda produkten är instabil eller också är de ingående signalerna av ett format som inte stöds. ➔ Kontrollera tillståndet hos den valda produkten och formatet på de signaler som matas ut från den.
C78:32/NEW CONNECT	En ny produkt ansluts till i.LINK-konfigurationen, eller också ansluts eller dras en nätkabel eller en i.LINK-kabel till en produkt inom i.LINK-konfigurationen ur, under pågående inspelning. ➔ Se till att varken ansluta eller dra ur någon nätkabel eller i.LINK-kabel under pågående inspelning, eftersom det kan leda till att inspelningen misslyckas.
E0001/MEMORY NG	Ett fel har uppstått i de interna data som MD-spelaren behöver för att kunna fungera. ➔ Kontakta Sonys återförsäljare.
E0101/LASER NG	Ett problem har uppstått med den optiska pickupen. ➔ Kontakta Sonys återförsäljare.

# Alfabetiskt register

## A

- A-B-upprepning 23
- AMS 22
- Auto Cut 17
- Automatisk spårmarkering
  - hur man gör 17
  - tröskelnivå 18
  - ytterligare information 18
- Auto Pause 26
- Auto Space 25

## B, C, D, E

- Batteri 10

## F, G

- Fjärrkontroll 10
- Flyttning av spår 31

## H

- H.A.T.S.-lagr 4

## I, J, K

- i.LINK
  - anslutningar 11, 39
  - anslutningskabel 10, 11
  - kompatibla produkter 11
  - LINC 39
- Innehållsförteckning. *Se TOC.*
- Inspelning
  - hur man gör 12
  - inspelningsnivå 16
  - inspelningssätt 15
  - längre inspelningstid 15
  - överspelning av befintliga spår 12
- Intoning vid inspelning 36

## L

- Ljusstyrka i displayen 37
- LP-markering 15

## M

- Manuell spårmarkering 17
- Medföljande tillbehör 10
- Minidiskar
  - förinspelade 9
  - inspelningsbara 9, 12
  - inspelningsskyddstapp 13
  - utmatning 13, 21

## N, O

- Namngivning
  - hur man gör 32
  - kopiering av namn 33
  - ändring av namn 33

## P, Q

- Paus
  - efter varje spår. *Se Auto Pause.*
  - vid inspelning 13
  - vid spelning 21
- Programmerad spelning
  - kontroll av programinnehåll 24
  - programmering 24

## R

- Radering av
  - alla namn 33
  - alla spår 29
  - en del av ett spår 29
  - ett namn 33
  - ett spår 28
- Repetering
  - av alla spår. *Se Repetering av alla spår.*
  - av ett visst avsnitt. *Se A-B-upprepning.*
  - av nuvarande spår. *Se Repetering av ett enda spår.*
- Repetering av ett enda spår 23
- Repetering av alla spår 23

## S

- Sammanlagning av spår 31
- SCMS. *Se Serial Copy Management System.*
- Serial Copy Management System 14
- S.F-redigering
  - generell nivåändring för ett spår 35
  - ändring av nivån i början av ett spår 35
  - ändring av nivån i slutet av ett spår 35
- Slumpspelning 24
- Smart Space 16
- Spelning
  - av ett visst spår. *Se Sökning efter.*
  - från det första spåret 21
  - genom inmatning av spårnummer 22

- Strömbesparing 38
- Synkroniserad CD-inspelning
  - hög hastighet 19
  - normal hastighet 19
- Synkroniserad musikinspelning 19
- Sökning efter
  - en viss punkt i ett spår 22
  - spår 22

## T

- Tidsmaskinsinspelning 18
- Titelrullning 21
- TOC 14, 28
- Tomma mellanrum
  - inskjutning under pågående spelning. *Se Auto Space.*
  - radering under pågående inspelning. *Se Smart Space och Auto Cut.*
- Toppnivåmätare 16
- Toppnivåvisning 16

## U

- Uppdelning av spår 30
- Upphävning av utförd åtgärd 34
- Uttoning vid inspelning 36

## V, W, X, Y, Z, Å, Ä, Ö

- Visning av
  - skivtitel 8
  - spårtitel 9
  - total inspelad tid 9
  - totalt antal spår 8, 9
  - återstående inspelningsbar tid 9, 16





