

Inhalt

Abschnitt 1 Das ist Ihre Kamera	2
Abschnitt 2 Erste Schritte.....	5
Abschnitt 3 Aufnahme-Modus.....	7
Abschnitt 4 Wiedergabe-Modus.....	34
Abschnitt 5 Wiedergabe von MP3-Musik	46
Abschnitt 6 Wiedergabe von Filmen auf dem PC.....	49
Abschnitt 7 Wiedergabe von Fotos und Filmen auf einem TV.....	50
Abschnitt 8 Videodatei-Konverter	52
Abschnitt 9 Brennen des aufgenommenen Clips auf DVD.....	56
Abschnitt 10 Hochladen von Videos auf die YouTube-Website	58
Abschnitt 11 Übertragen von Daten auf einen Computer.....	62
Abschnitt 12 Spezifikationen und Systemanforderungen.....	64
Abschnitt 13 Einfache Problemlösung.....	66

Abschnitt 1

Das ist Ihre Kamera

Übersicht

Mit dieser Videokamera können Sie HD-Filme (High Definition) mit einer erstaunlich klaren Auflösung von 1280 X 720 und hochwertigem Audio aufnehmen.

Die aufgenommenen Videoclips können auf dem großen eingebauten und schwenkbaren 2,4"-Farbbildschirm oder direkt auf einem HD-Fernsehgerät wiedergegeben werden. Dazu benötigen Sie ein spezielles HDMI-Kabel für die ultra-schnelle Übertragung der HD-Bild- und Audiodaten. Das HDMI-Kabel ist im Lieferumfang enthalten.

Die Kamera verfügt über einen 5-Megapixel-Bildsensor, mit dem auch Fotos mit bis zu 11 Megapixeln aufgenommen werden können. Die Belichtung und der Farbabgleich können manuell eingestellt werden. Sie können aber auch die praktischen voreingestellten Auto-Einstellungen verwenden.

Diese Videokamera kann zum Speichern oder Übertragen von Daten auch als Massenspeichergerät, als PC- oder als Webkamera verwendet werden. Die Kamera ist einfach zu benutzen, und fast alle Bedientasten sind intuitiv zu verwenden.

Zusätzliche Optionen sind die erweiterbare Speicherfähigkeit mit einer SD-Karte, MP3-Player und Film-Player. Diese Kamera wird unterwegs ihr universeller und persönlicher Player sein!

Mit so vielen Optionen sollten Sie sich etwas Zeit für sich nehmen, entspannen und sich die vollständige Bedienungsanleitung durchlesen, damit Sie alle Vorzüge Ihrer neuen Videokamera kennen lernen.



Hinweis

Ein Teil des eingebauten Speichers ist für Firmware reserviert.

Standardzubehör

Überprüfen Sie den Packungsinhalt auf Vollständigkeit:

- Kamera
- USB-Kabel
- Netzadapter
- HDMI-Kabel
- TV-Kabel
- NP60-Akku
- Benutzerhandbuch
- CD-ROM (Treiber, ArcSoft Software)
- Kopfhörer
- Trageband
- Tasche
- Stativ

Ansicht von vorne

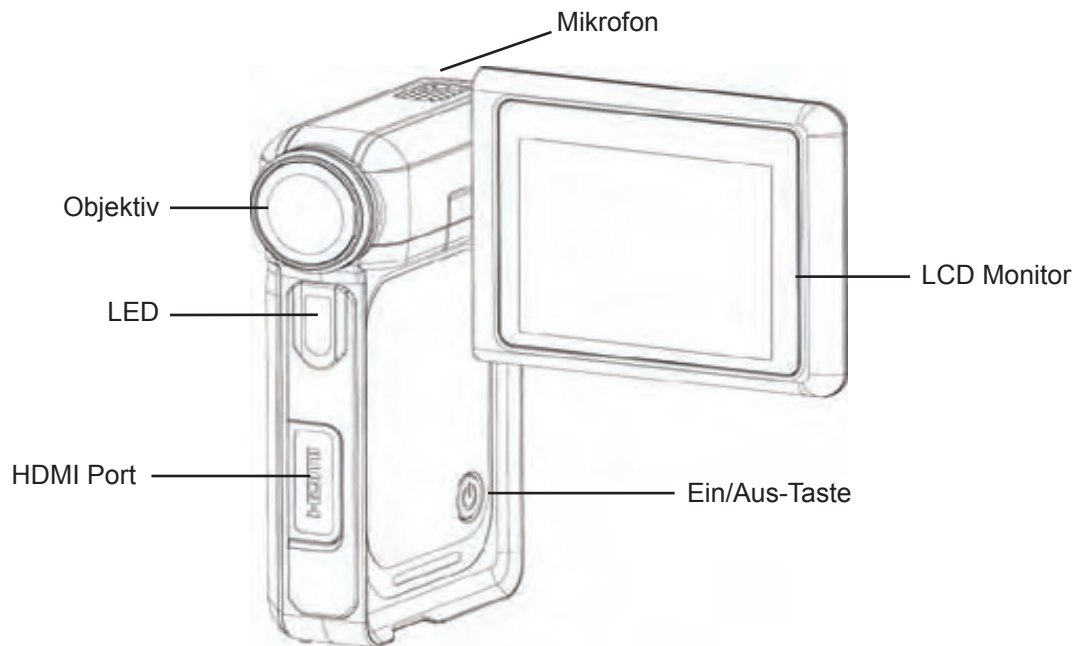

Rückansicht

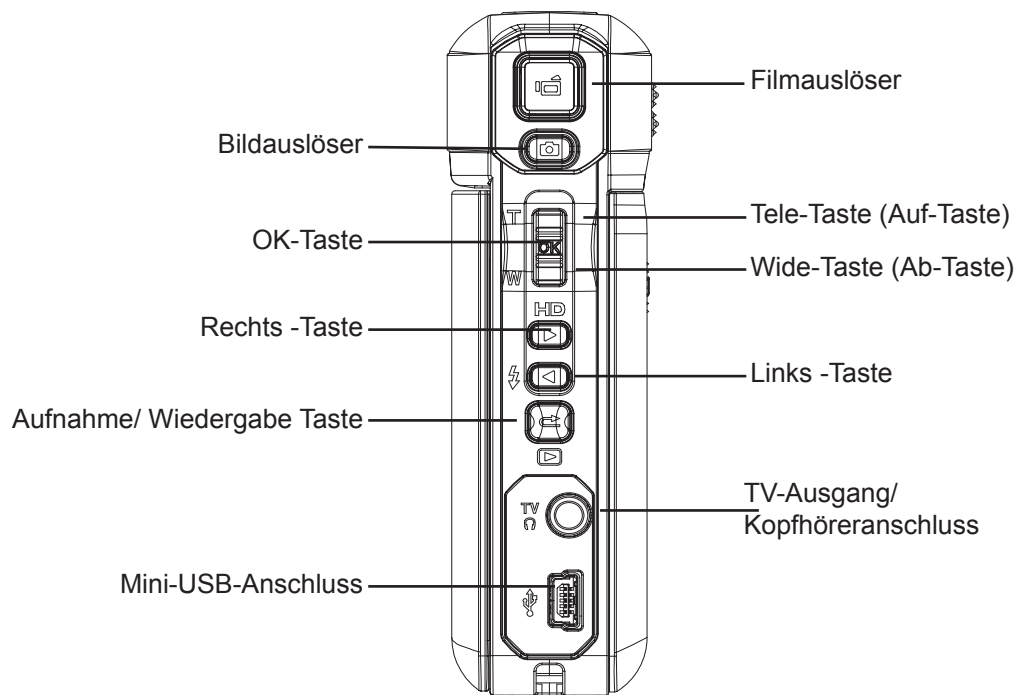

Seitenansicht

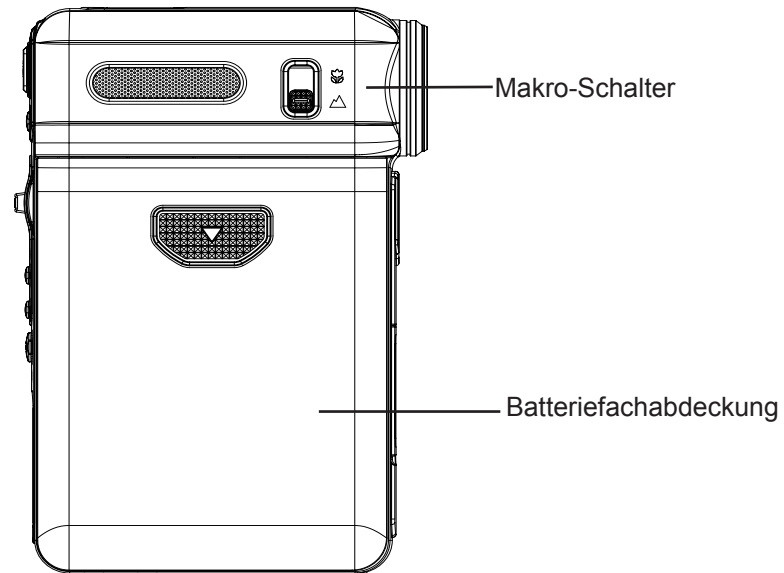

Abschnitt 2

Erste Schritte

Einsetzen des Akkus

Damit Sie die Kamera benutzen können, müssen Sie einen Lithium-Ionen-Akku des Typs NP60 einsetzen.

1. Schieben Sie das Batteriefach in Pfeilrichtung auf.
2. Setzen Sie die Batterie richtig gepolt entsprechend der Kennzeichnung (+ und -) in das Fach ein.
3. Schließen Sie das Batteriefach sorgfältig.

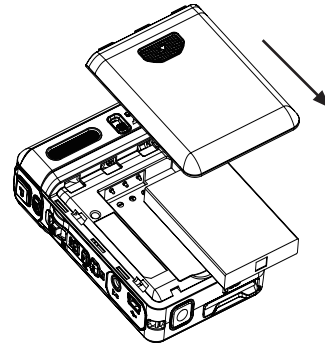

Einsetzen und Entnehmen einer SD-Speicherkarte (Optional)

Die Kamera verfügt über einen internen Speicher von 64 MB, auf dem Fotos, Filme, Tonaufnahmen und Musikdateien gespeichert werden können. Sie können die Speicherkapazität durch die Nutzung einer optionalen SD - Memory Card. Zum Einlegen einer Speicherkarte orientieren Sie sich bitte an der nachstehenden Abbildung:

1. Legen Sie die Speicherkarte richtig herum ein.
2. Sie können die Speicherkarte wieder entnehmen, indem Sie die Karte leicht hineindrücken.
3. Sie wird dann ausgeworfen, und Sie können sie aus dem Kartenfach entnehmen.

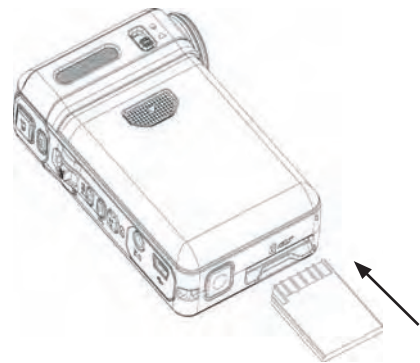

Hinweis

Sobald sich eine Speicherkarte in der Kamera befindet, werden alle Fotos und Filme auf der Speicherkarte gespeichert.

Schützen der Daten einer SD-Speicherkarte

Die SD-Speicherkarte wird schreibgeschützt, indem sie gesperrt wird. Dann können keine Fotos, Filme und Tondateien mehr darauf gespeichert werden. Wenn darauf also Daten gespeichert werden sollen, müssen Sie den Schreibschutz wieder entfernen.

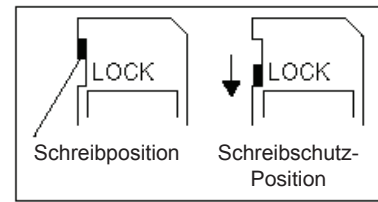





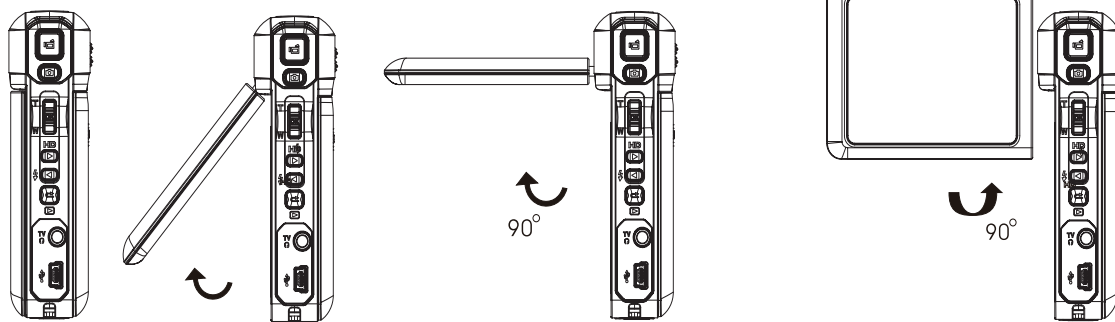

Einschalten der Kamera und erste Schritte

Um die Kamera einzuschalten:

1. Klappen Sie den LCD-Monitor hoch. Dabei wird die Kamera automatisch eingeschaltet.
2. Oder drücken Sie eine Sekunde lang auf die Ein/Aus-Taste.



- Um einen Film aufzunehmen, müssen Sie auf den Filmauslöser () drücken.
- Um ein Foto aufzunehmen, müssen Sie auf den Bildauslöser () drücken.
- Um Sprachaufnahme, rufen Sie das Aufnahmemenü durch Drücken der OK-Taste () auf. Mit den Richtungstasten wählen Sie die Option Sprachaufnahme. Drücken Sie den Filmauslöser (), um mit der Sprachaufnahme-Aufnahmen zu beginnen.
- Zur Anzeige von Filmen in HD - Auflösung drücken Sie bitte die rechte Taste, um in den HD - Modus umzuschalten. Danach drücken Sie bitte die Taste Filmblende ().
- Zum Anschauen von Filmen und Bildern, zum Abhören von gespeicherten MP3s und Sprachaufnahmen schalten Sie mit der Aufnahme/Wiedergabe Taste () in den Wiedergabemodus um.





Ausschalten der Kamera

Wenn Sie die Kamera ausschalten möchten, drücken Sie eine Sekunde lang auf die Ein/Aus-Taste, oder klappen den LCD-Monitor wieder in seine ursprüngliche Position zurück.

Abschnitt 3

Aufnahme-Modus

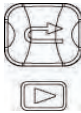

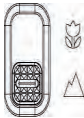





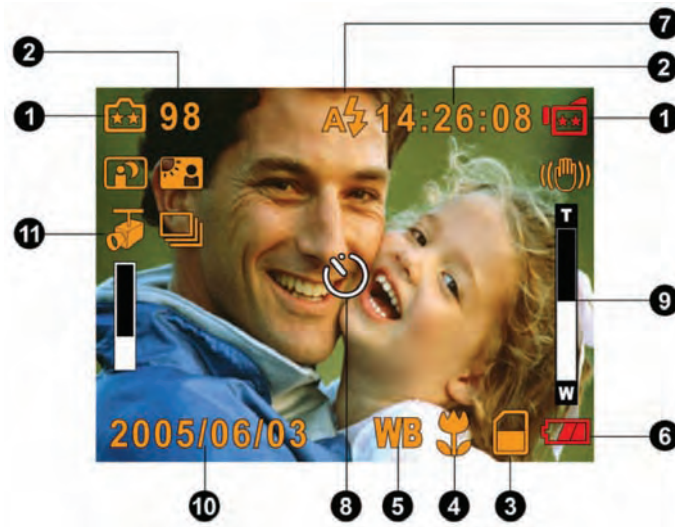













Tastenfunktionen

	<p>Rechts-Taste: HD-Modus</p> <p>Links-Taste: Blitz AUTOM /AUS/EIN/ Rote-Augen-Reduzierung/Licht EIN</p> <p>Tele-Taste (Auf-Taste): Digital Einzoomen</p> <p>Weit-Taste (Ab-Taste): Digital Auszoomen.</p> <p>OK-Taste: OK / Menü EIN</p>
	<p>Ein/Aus: Drücken Sie eine Sekunde lang auf diese Taste, um die Kamera ein- oder auszuschalten.</p>
	<p>Funktionen der RECORD/PLAY Taste (AUFNAHME und WIEDERGABE-Taste)</p> <ol style="list-style-type: none"> 1. Zwischen Aufnahme- und Wiedergabemodus umschalten. 2. Zurück zur vorherigen Seite.
	<p>Filmauslöser:</p> <ol style="list-style-type: none"> 1. Film- oder Tonaufnahme starten. 2. Stoppen einer Aufnahme (noch einmal drücken).
	<p>Bildauslöser: Foto aufnehmen</p>
	<p>Makro-Schalter: Wechselt zwischen den Modi Makro, und Normal.</p>

Anzeigen auf dem LCD-Monitor

Die folgenden Anzeigen erscheinen auf dem LCD-Monitor bei der Aufnahme von Filmen und Fotos:



	Aufnahme-Modus	
		Filmaufnahme-Modus
		Fotografie-Modus
		Tonaufnahme-Modus
		Bildstabilisierung
		Zwei-in-Eins
		Fotorahmen
		Serienaufnahme
		Gegenlicht
		Nachtaufnahme
	Auflösung	
(1)	Film:  HD /  D1 /  VGA /  QVGA	
	Foto:  Hoch /  Standard /  Niedrig	
(2)	Die bei der aktuellen Auflösungseinstellung noch mögliche Anzahl der Fotos, die aufgenommen werden kann bzw. die noch verbleibende Aufnahmedauer für Film- und Tonaufnahmen.	
(3)		SD-Speicherkarte befindet sich in der Kamera
(4)		Makro-Positionsfokussierung
(5)	WB	Weißabgleich
(6)	Ladestand der Batterie:  Volle Ladung /  Mittlere Ladung /  Geringe Ladung /  Batterie leer	

(7)		Automatischer Blitz
		EIN
		Blitz Aus
		Rote-Auge-Reduzierung
		Licht EIN
(8)		Selbstausröser
(9)	8X Digitalzoom	
(10)	Datum/Uhrzeit JJJJ/MM/TT HH:MM	
(11)		Bewegungserkennung.

H.264-Filmaufnahme

Zum Starten der Aufnahme drücken Sie die Filmausröser (). Während einer Filmaufnahme, wird auf dem LCD-Monitor die Zeit angezeigt. Um die Aufnahme zu beenden, müssen Sie ein zweites Mal auf den Filmausröser () drücken.

Für die Filmaufnahme gibt es 4 verschiedene Auflösungen.

Qualität	
	HD
	D1
	VGA
	QVGA

Aufnahme von Fotos

Um ein Foto aufzunehmen, drücken Sie auf den Bildauslöser ().

Durch Drücken der Aufnahme/Wiedergabe Taste zeigen Sie ein Bild an.

Für die Fotoaufnahme gibt es drei verschiedene Auflösungen.

Bildqualität	
	Hohe Qualität
	Normale Qualität
	Niedrige Qualität

Aufnahme von Tondateien

1. Drücken Sie im Aufnahmemodus die OK-Taste, um das Aufnahmemenü aufzurufen. Wählen Sie mit den Rechts/Links-



Tasten () die Option Sprachaufnahme.

2. die Option Sprachaufnahme (), um die Option "Eingabe" zu wählen, und drücken Sie die OK-Taste, um den Sprachaufnahmen -Aufnahmemodus aufzurufen.

3. Drücken Sie den Filmauslöser (), um Sprachaufnahmen.

4. Drücken Sie erneut den Filmauslöser (), um die Aufnahme zu stoppen.



5. Drücken Sie die Aufnahme/Wiedergabe Taste (), um die Sprachaufnahmen -Aufnahme abzuhören.



Nahaufnahmen

Der Makro-Modus () sollte für Objekte in einem Abstand von 20 cm benutzt werden.

Um Nahaufnahmen zu machen:

1. Schieben Sie den Makro-Schalter in die Position Makro (). Im Makro-Modus erscheint auf dem LCD-Monitor das Makro-Symbol ().
2. Drücken Sie auf den Bildauslöser (), um das Foto aufzunehmen.



Hinweis

Wenn Sie keine Nahaufnahmen mehr machen möchten, müssen Sie den Makro-Schalter wieder auf Normal () einstellen.

Der Digitalzoom



Mit dem Digitalzoom können Sie Ihre Motive bei der Aufnahme von Filmen oder Bildern vergrößern.

1. Drücken Sie zum Vergrößern/Verkleinern des Bilds auf die Tele - Weitwinkelaufnahme Taste.
2. Das Digitalzoom kann von 1x bis 8x verstellt werden.

Einstelloptionen im Aufnahme-Modus

Film-Modus	Kamera-Modus	Ton-Modus	Effekt	Einstellung
<ul style="list-style-type: none"> • Auflösung • Belichtung • Licht • Schärfe • Weißabgleich • Bildstabilisierung • Bewegungserkennung • Nachtaufnahme-Modus • Beenden 	<ul style="list-style-type: none"> • Auflösung • Belichtung • Zwei-in-Eins • Fotorahmen • Blitz • Selbstauslöser • Schärfe • Weißabgleich • Serienaufnahme • Gegenlicht • Datumsaufdruck • Nachtaufnahme • Beenden 	<ul style="list-style-type: none"> • EIN • Beenden 	<ul style="list-style-type: none"> • Normal • Schwarz/Weiß • Klassisch • Negativ • Beenden 	<ul style="list-style-type: none"> • Ton • Zeiteinstellung • Speicher formatieren • TV-System • Sprache • Standardeinstellung • Beenden

Bedienung im Aufnahme-Modus

Bedienung	Anzeige
<p>1. Wenn Sie sich im Foto-/Filmaufnahme-Modus befinden, drücken Sie auf die OK-Taste</p>	
<p>2. Mit den Tasten Rechts/Links können Sie zwischen den Menüoptionen wählen. Dieses sind der Film-Modus, Kamera-Modus, Ton modus, Effekt und Einstellung. Sobald eine Option angewählt ist, erscheint das dazugehörige Untermenü.</p> <p>3. Drücken Sie auf die Taste OK, um den gewählten Untermenüeintrag zu bestätigen.</p> <p>4. Wählen Sie Beenden, um das Untermenü zu beenden.</p>	<p style="text-align: center;">↓ OK-Taste</p> 

Standardeinstellung und Einstellungsgültigkeit

In der nachfolgenden Tabelle werden die Standardeinstellungen der Kamera mit der Gültigkeitsdauer der Einstellung aufgeführt.

1. **Immer:** Die Einstellung bleibt immer erhalten.
2. **Einmal:** Die Einstellung gilt für eine Aufnahme oder bis die Kamera ausgeschaltet wird.

	Gültigkeit	Standardeinstellung
Auflösung	Immer	VGA für Film Standard für Foto
Belichtung	Einmal	0EV
Licht	Einmal	Aus
Schärfe	Einmal	Stufe 5
Weißabgleich	Einmal	Auto
Bildstabilisierung	Immer	Aus
Bewegungserkennung	Einmal	Aus
Zwei-in-Eins	Einmal	Aus
Fotorahmen	Einmal	Aus
Blitz	Immer	Aus
Selbstausröser	Einmal	Aus
Serienaufnahme	Einmal	Aus
Gegenlicht	Einmal	Aus
Datumsaufdruck	Immer	Aus
Nachtaufnahme	Immer	Aus
Effekt	Einmal	Normal
Ton	Immer	Ein
Speicher formatieren	Einmal	Aus
TV-System	Immer	Je nach Verkaufsregion
Sprache	Immer	Je nach Verkaufsregion
Lautstärke	Immer	Stufe 6

Film-Modus Untermenü Einstellung

Das Hauptmenü enthält Kameraeinstellungen und erweiterte Einstellung. Mit den Tasten Rechts/Links können Sie einen Eintrag auswählen, um die Einstellung zu bestätigen, drücken Sie auf die Taste OK.

Filmauflösung

Um die Filmauflösung zu ändern:

1. Wenn sich die Kamera im Film-/Fotoaufnahme-Modus befindet, drücken Sie auf die Taste OK, um in das Aufnahmemenü zu wechseln.
2. Standardmäßig befindet sich die Kamera im Film-Modus. Auf dem Bildschirm erscheint das Untermenü des Film-Modus.
3. Wählen Sie mit den Tasten Auf(Tele)/Ab(Weit) () die Option Auflösung und drücken Sie auf die Taste OK, um in das Untermenü Auflösung zu wechseln.
4. Mit den Tasten Auf(Tele)/Ab(Weit) können Sie einer der drei Einstellungen wählen.
5. Drücken Sie auf OK, um die Einstellung zu bestätigen und das Menü zu verlassen.

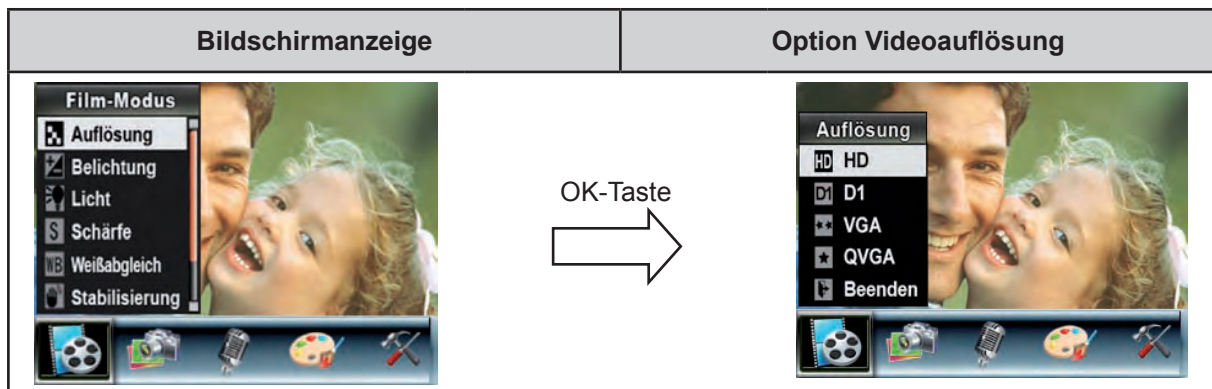

Belichtung

Die Kamera stellt die Belichtung automatisch ein. Unter bestimmten Umständen kann es aber erforderlich sein, die Belichtung manuell einzustellen.

Belichtungsänderung:

1. Wenn sich die Kamera im Film-/Fotoaufnahme-Modus befindet, drücken Sie auf die Taste OK, um in das Aufnahmemenü zu wechseln.
2. Standardmäßig befindet sich die Kamera im Film-Modus. Auf dem Bildschirm erscheint das Untermenü des Film-Modus.
3. Wählen Sie die Belichtung-Option mit den Auf (Tele)/Ab (Weit)-Tasten aus. Drücken Sie die OK-Taste - das Belichtung-Untermenü wird im Bildschirm eingeblendet.
4. Wählen Sie mit den Tasten Auf (Tele)/Ab (Weit) den gewünschten EV-Wert. Die Änderung ist sofort sichtbar.
5. Drücken Sie die OK-Taste, um die Einstellung zu bestätigen und den Vorgang zu beenden.



Licht

Die Kamera bietet eine Beleuchtungsfunktion, die bei Aufnahmen bei schlechtem Licht zugeschaltet werden kann.

- **Licht EIN:** Die LED schaltet sich ein und dient als Beleuchtung bei schwachen Lichtverhältnissen
- **Licht Aus:** Die LED schaltet sich aus

So ändern Sie die Licht:

1. Im Film-/Fotomodus schalten Sie mit der OK-Taste zum Aufnahmemenü um.
2. Wählen Sie den Filmmodus mit den Rechts-/Linkstasten. Das Filmmodus-Untermenü wird im Bildschirm eingeblendet.
3. Wählen Sie die Beleuchtungsoption mit den Aufwärts/Abwärtstasten aus. Drücken Sie die OK-Taste – das Licht-Untermenü wird im Licht eingeblendet.
4. Wählen Sie mit den Aufwärts-/Abwärtstaste EIN oder AUS.
5. Mit der OK-Taste bestätigen Sie die Einstellung und verlassen das Menü.

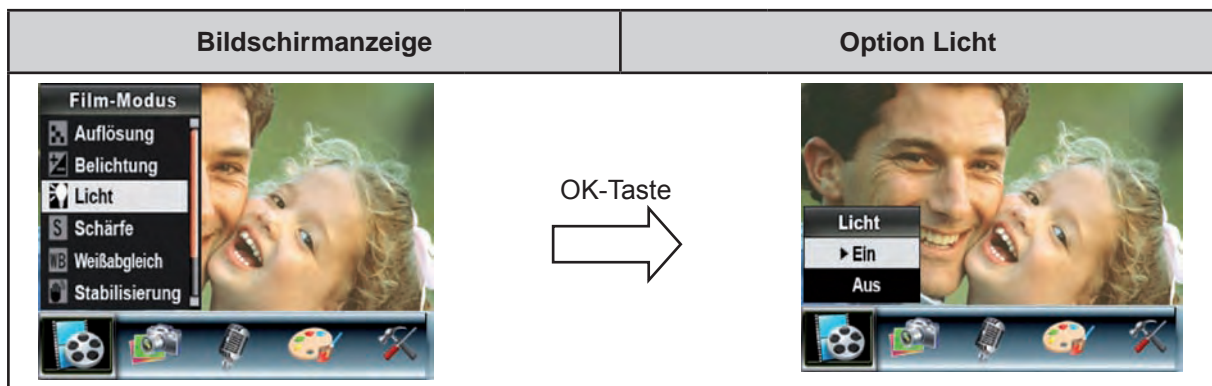

Schärfe

Um verschiedene Wirkungen zu erreichen, können Sie die Bilder schärfer oder unschärfer machen.

Einstellung der Schärfe ändern:

1. Wenn sich die Kamera im Film-/Fotoaufnahme-Modus befindet, drücken Sie auf die Taste OK, um in das Aufnahmemenü zu wechseln.
2. Auf dem Bildschirm erscheint das Untermenü des Film-Modus.
3. Wählen Sie mit den Tasten Auf (Tele) /Ab (Weit) () die Option Schärfe und drücken Sie auf die Taste OK, um in das Untermenü Schärfe zu wechseln.
4. Mit den Tasten Auf (Tele) /Ab (Weit) können Sie einer der neun Stufen wählen. Die Änderung wird sofort angezeigt.
5. Drücken Sie die OK-Taste, um die Einstellung zu bestätigen und den Vorgang zu beenden.



Weißabgleich

Die Kamera stellt den Farbausgleich der Bilder automatisch ein. Es sind drei manuelle Einstellungsmöglichkeiten verfügbar:

- **Autom. (Standard):** Die Kamera stellt den Weißabgleich automatisch ein.
- **Tageslicht:** Für Aufnahmen im Freien
- **Leuchtstofflicht:** Für Aufnahmen bei Leuchtstofflicht
- **Glühlampenlicht:** Für Aufnahmen bei Glühlampenlicht

Um die Einstellung des Weißabgleichs zu ändern:

1. Wenn sich die Kamera im Film-/Fotoaufnahme-Modus befindet, drücken Sie auf die Taste OK, um in das Aufnahmemenü zu wechseln.
2. Auf dem Bildschirm erscheint das Untermenü des Film-Modus.
3. Wählen Sie mit den Tasten Auf (Tele) / Ab (Weit) () die Option Weißabgleich aus und drücken auf die Tasten OK, um das Untermenü Weißabgleich aufzurufen.
4. Mit den Tasten Auf (Tele) / Ab (Weit) können Sie einer der vier Einstellungen wählen. Die Änderung wird sofort angezeigt.
5. Drücken Sie die OK-Taste, um die Einstellung zu bestätigen und den Vorgang zu beenden.



Bildstabilisierung

So aktivieren Sie die Bildstabilisierung:

1. Wenn sich die Kamera im Film-/Fotoaufnahme-Modus befindet, drücken Sie auf die Taste OK, um in das Aufnahmemenü zu wechseln.
2. Auf dem Bildschirm erscheint das Untermenü des Film-Modus.
3. Wählen Sie mit den Tasten Auf (Tele) /Ab (Weit) () die Option Bildstabilisierung und drücken Sie auf die Taste OK, um in das Untermenü Bildstabilisierung zu wechseln.
4. Wählen Sie mit den Tasten Auf (Tele) /Ab (Weit) die Option EIN oder AUS.
5. Drücken Sie auf die Taste OK, um die Einstellung zu bestätigen und das Menü zu beenden.



Hinweis

- Das aufgenommene Bild wird kleiner, wenn die Bildstabilisierungsfunktion aktiviert ist.
- Der Digitalzoom wird bei aktiver Bildstabilisierung abgeschaltet.

Bewegungserkennung

Bewegungserkennung aktivieren:

1. Wenn sich die Kamera im Film-/Fotoaufnahme-Modus befindet, drücken Sie auf die Taste OK, um in das Aufnahmemenü zu wechseln.
2. Auf dem Bildschirm erscheint das Untermenü des Film-Modus.
3. Wählen Sie Bewegungserkennung mit den Tasten Auf (Tele) /Ab (Weit) (), schalten Sie dann mit der OK-Taste in das Bewegungserkennung-Untermenü um.
4. Wählen Sie mit den Tasten Auf (Tele) /Ab (Weit), die Option EIN oder AUS.
5. Drücken Sie auf die Taste OK, um die Einstellung zu bestätigen und das Menü zu beenden.
6. Die Kamera beginnt mit der Videoaufnahme, sobald sich 3 Sekunden lang etwas im Bild bewegt. Die Aufnahme stoppt, wenn länger als 3 Sekunden keine Bewegungen zu erkennen sind.

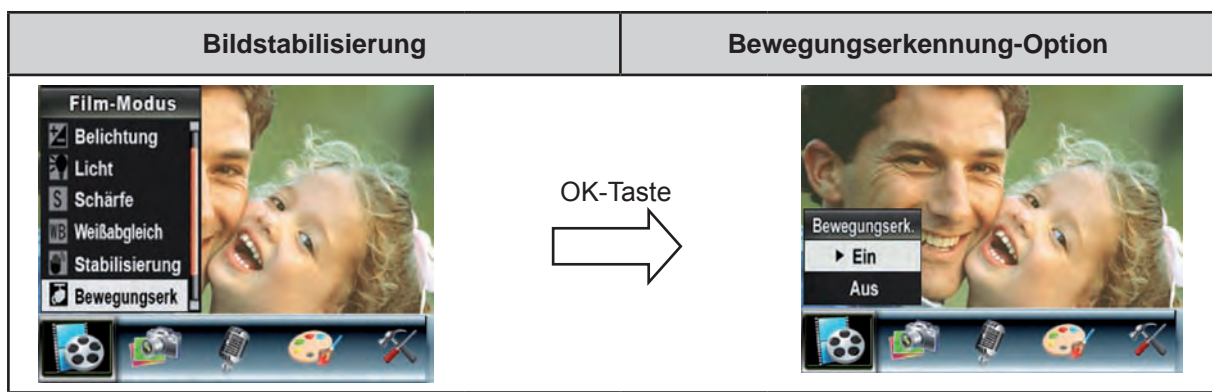

Nachtaufnahme

Der Nachtaufnahme-Modus wird für Nachtaufnahmen und bei schlechten Lichtbedingungen verwendet. Bei einer längeren Belichtung tritt der Hintergrund detaillierter hervor.



Hinweis

Um ein Verwackeln der Bilder zu vermeiden, sollten Sie die Kamera für die Aufnahme auf eine ebene, stabile Unterlage stellen oder ein Stativ verwenden.

Kamera-Modus Untermenü Einstellung

Bildauflösung

Um die Bildauflösung zu ändern:

1. Wenn sich die Kamera im Film-/Fotoaufnahme-Modus befindet, drücken Sie auf die Taste OK, um in das Aufnahmemenü zu wechseln.
2. Wählen Sie mit den Tasten Rechts/Links den Kamera-Modus aus. Auf dem Bildschirm erscheint das Untermenü des Bildmodus.
3. Wählen Sie mit den Tasten Auf (Tele) /Ab (Weit) () die Option Auflösung aus und drücken auf die Tasten OK, um das Untermenü Auflösung aufzurufen.
4. Mit den Tasten Auf (Tele) /Ab (Weit) können Sie eine der drei Einstellungen wählen.
5. Drücken Sie die OK-Taste, um die Einstellung zu bestätigen und den Vorgang zu beenden.



Belichtung

Die Kamera stellt die Belichtung automatisch ein. Unter bestimmten Umständen kann es aber erforderlich sein, die Belichtung manuell einzustellen.

Um die Belichtung zu ändern:







1. Wenn sich die Kamera im Film-/Fotoaufnahme-Modus befindet, drücken Sie auf die Taste OK, um in das Aufnahmemenü zu wechseln.
2. Wählen Sie mit den Tasten Rechts/Links den Kamera-Modus aus. Auf dem Bildschirm erscheint das Untermenü des Bildmodus.
3. Wählen Sie die Belichtung-Option mit den Tasten Auf (Tele) /Ab (Weit) () aus. Drücken Sie die OK-Taste – das Belichtung-Untermenü wird im Bildschirm eingeblendet.
4. Wählen Sie mit den Tasten Auf (Tele) /Ab (Weit) den gewünschten EV-Wert. Die Änderung ist sofort sichtbar.
5. Drücken Sie die OK-Taste, um die Einstellung zu bestätigen und den Vorgang zu beenden.



Zwei-in-Eins (nur im Fotoaufnahme-Modus)

Bei diesem Modus können Sie zwei Schnappschüsse zu einem Foto zusammenfügen.

1. Wenn sich die Kamera im Film-/Fotoaufnahme-Modus befindet, drücken Sie auf die Taste OK, um in das Aufnahmemenü zu wechseln.
2. Wählen Sie mit den Tasten Rechts/Links den Kamera-Modus aus. Auf dem Bildschirm erscheint das Untermenü des Bildmodus.
3. Wählen Sie mit den Tasten Auf (Tele) /Ab (Weit) () die Option Zwei-in-Eins und drücken Sie auf die Taste OK, um in das Untermenü Zwei-in-Eins zu wechseln.
4. Wählen Sie mit den Tasten Auf (Tele) /Ab (Weit) die Option EIN oder AUS.
5. Drücken Sie auf die Taste OK, um die Einstellung zu bestätigen und das Menü zu beenden.

Bildschirmanzeige	Option Zwei-in-Eins
 <p>1. Drücken Sie den Bildauslöser, um das erste Bild aufzunehmen.</p> <p>2. Drücken Sie den Bildauslöser, um das zweite Bild aufzunehmen.</p> <p>3. Durch Drücken der Aufnahme/Wiedergabe Taste zeigen Sie das 2-in-1-Bild an.</p>	<div style="text-align: center;"> <p>OK-Taste</p>  </div>    

Bildrahmen

Die Kamera verfügt über den beliebten elektronischen Bildrahmen. Sie können eine Aufnahme mit einem beliebigen Bildrahmen machen.

So wird die Funktion aktiviert:

1. Wenn sich die Kamera im Kamera-Modus befindet, wählen Sie mit den Tasten Auf (Tele) /Ab (Weit) () die Option Bildrahmen. Drücken Sie dann auf die Taste OK, um in das Untermenü Bildrahmen zu wechseln.
2. Wählen Sie mit den Tasten Auf/Ab einen Bildrahmen aus. Gehen Sie dann zur Option Einstellen und drücken Sie auf die Taste OK, um die Einstellung zu bestätigen und das Menü zu beenden.

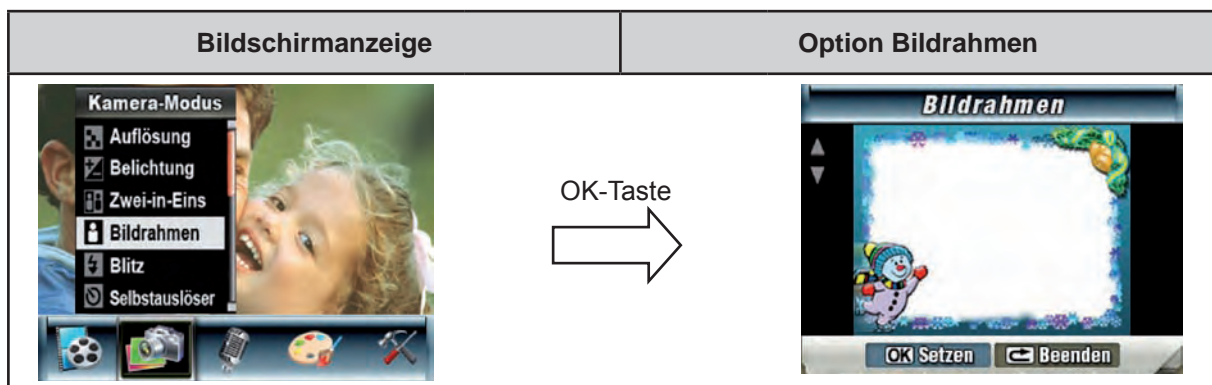

Blitz (nur im Fotoaufnahme-Modus)

Die Kamera verfügt über 4 Blitzeinstellungen. Sie können den Blitz entweder mit der Direkttaste (Taste Links) oder über die Einstellungsoptionen einstellen.

- **Automatischer Blitz (A⚡)**: Der Blitz wird entsprechend der Lichtbedingungen automatisch dazugeschaltet. Dieser Modus wird für normale Aufnahmen verwendet.
- **An (⚡)**: Der Blitz wird bei jeder Aufnahme ausgelöst.
- **Aus (⚡)**: Der Blitz ist deaktiviert. Dieser Modus ist geeignet für Aufnahmen an Orten, an denen die Verwendung eines Blitzes untersagt ist oder wenn der Abstand zum fotografierten Objekt weiter ist als die Blitzreichweite.
- **Rote-Auge-Reduzierung (⚡)**: Der Blitz wird zweimal rechts aktiviert, bevor das Bild aufgenommen wird

Um die Blitzeinstellung zu ändern:

1. Wenn sich die Kamera im Kamera-Modus befindet, wählen Sie mit den Tasten Auf (Tele) /Ab (Weit) () die Option Blitz. Drücken Sie dann auf die Taste OK, um in das Untermenü Blitz zu wechseln.

2. Mit den Tasten Auf (Tele) /Ab (Weit) () können Sie einer der 4 Einstellungen wählen.

3. Drücken Sie die OK-Taste, um die Einstellung zu bestätigen und den Vorgang zu beenden.



Hinweis

Wenn die Batterie gering ist (), wird der Blitz automatisch deaktiviert.

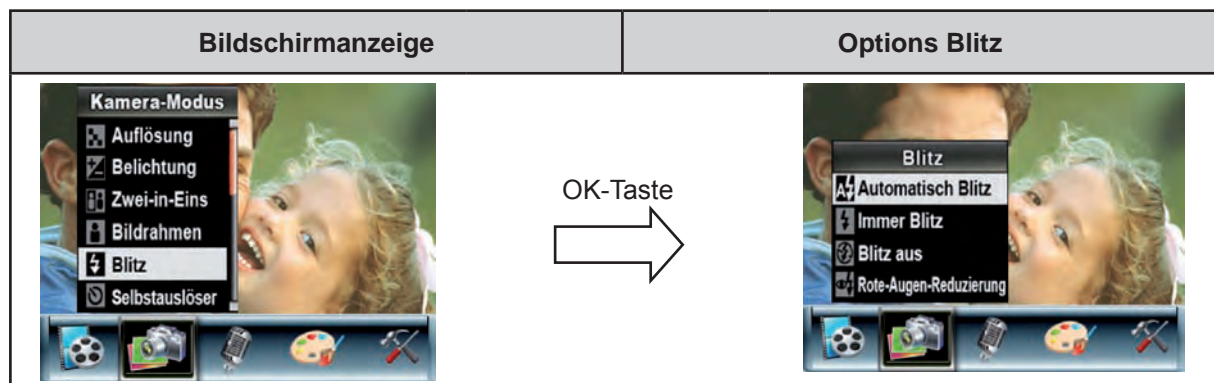

Selbstausröser (nur im Fotoaufnahme-Modus)

Mit der Selbstauslöser-Funktion wird mit einer Auslöseverzögerung von 10 Sekunden eine Aufnahme gemacht. Die Selbstauslöser-LED, die sich vorne an der Kamera unter dem Blitz befindet, blinkt. Kurz bevor die Aufnahme gemacht wird, wird das Blinken der Selbstauslöser-LED schneller.



Schärfe

Um verschiedene Wirkungen zu erreichen, können Sie die Bilder schärfer oder unschärfer machen.

Um die Schärfe zu ändern:

1. Wenn sich die Kamera im Film-/Fotoaufnahme-Modus befindet, drücken Sie auf die Taste OK, um in das Aufnahmemenü zu wechseln.
2. Wählen Sie mit den Tasten Rechts/Links den Kamera-Modus aus. Auf dem Bildschirm erscheint das Untermenü des Bildmodus.
3. Wählen Sie mit den Tasten Auf (Tele) /Ab (Weit) () die Option Schärfe und drücken Sie auf die Taste OK, um in das Untermenü Schärfe zu wechseln.
4. Mit den Tasten Auf (Tele) /Ab (Weit) können Sie eine der neun Stufen wählen. Die Änderung wird sofort angezeigt.
5. Drücken Sie die OK-Taste, um die Einstellung zu bestätigen und den Vorgang zu beenden.



Weißabgleich

Die Kamera stellt den Farbausgleich der Bilder automatisch ein. Es sind drei manuelle Einstellungsmöglichkeiten verfügbar:

- **Autom. (Standard):** Die Kamera stellt den Weißabgleich automatisch ein.
- **Tageslicht:** Für Aufnahmen im Freien
- **Leuchtstofflicht:** Für Aufnahmen bei Leuchtstofflicht
- **Glühlampenlicht:** Für Aufnahmen bei Glühlampenlicht

Um die Einstellung des Weißabgleichs zu ändern:

1. Wenn sich die Kamera im Film-/Fotoaufnahme-Modus befindet, drücken Sie auf die Taste OK, um in das Aufnahmemenü zu wechseln.
2. Wählen Sie mit den Tasten Rechts/Links den Kamera-Modus aus. Auf dem Bildschirm erscheint das Untermenü des Bildmodus.
3. Wählen Sie mit den Tasten Auf (Tele) /Ab (Weit) () die Option Weißabgleich aus und drücken auf die Tasten OK, um das Untermenü Weißabgleich aufzurufen.
4. Mit den Tasten Auf (Tele) /Ab (Weit) können Sie eine der vier Einstellungen wählen. Die Änderung wird sofort angezeigt.
5. Drücken Sie die OK-Taste, um die Einstellung zu bestätigen und den Vorgang zu beenden.



Serienaufnahme (nur im Fotoaufnahme-Modus)

Im Serienaufnahme-Modus können Sie fünf Fotos in Serie aufnehmen.

Zur Aktivierung von Mehrfachschnappschüssen:

1. Im Kamera-Modus verwenden Sie die Pfeiltasten Auf/Ab (Tele-Weitwinkel-Tasten) (), um Mehrfachschnappschüsse auszuwählen. Drücken Sie anschließend auf OK, um in das Untermenü Mehrfachschnappschüsse zu wechseln.
2. Verwenden Sie die Pfeiltasten Auf/Ab, um Ein oder Aus auszuwählen.
3. Drücken Sie auf die Taste OK, um Ihre Eingabe zu bestätigen und das Menü zu schließen.

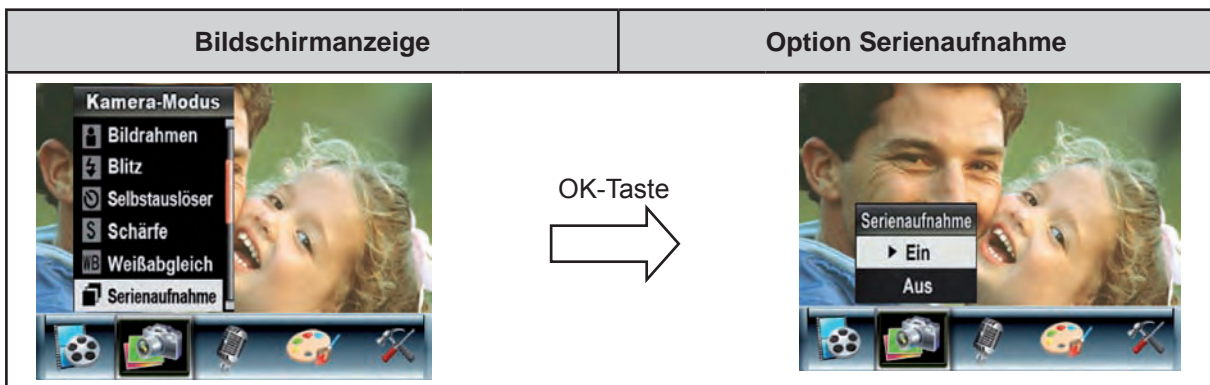

Gegenlicht (nur Fotoaufnahmemodus)

Wenn der Gegenlichtmodus eingestellt ist, können Sie Aufnahmen machen, wenn sich das Aufnahmeobjekt vor einer Lichtquelle befindet.

Zur Aktivierung von Gegenlicht:

1. Im Kamera-Modus verwenden Sie die Pfeiltasten Auf/Ab (Tele-Weitwinkel-Tasten) (), um Gegenlicht auszuwählen. Drücken Sie anschließend auf OK, um in das Untermenü Gegenlicht zu wechseln.
2. Verwenden Sie die Pfeiltasten Auf/Ab, um Ein oder Aus auszuwählen. 2.
3. Drücken Sie auf die Taste OK, um Ihre Eingabe zu bestätigen und das Menü zu schließen.



Datumsaufdruck (nur im Fotoaufnahme-Modus)

So wird der Datumsaufdruck aktiviert:

1. Wenn sich die Kamera im Kamera-Modus befindet, wählen Sie mit den Tasten Auf (Tele) /Ab (Weit) () die Option Datumsaufdruck. Drücken Sie dann auf die Taste OK, um in das Untermenü Datumsaufdruck zu wechseln.
2. Wählen Sie mit den Tasten Auf/Ab die Option Ein oder Aus.
3. Drücken Sie die OK-Taste, um die Einstellung zu bestätigen und den Vorgang zu beenden.



Hinweis

Wenn der Datumstempel aktiviert ist, wird das Datum im gedruckten Bild angezeigt.

Nachtaufnahme

Der Nachtaufnahme-Modus wird für Nachtaufnahmen und bei schlechten Lichtbedingungen verwendet. Bei einer längeren Belichtung tritt der Hintergrund detaillierter hervor.

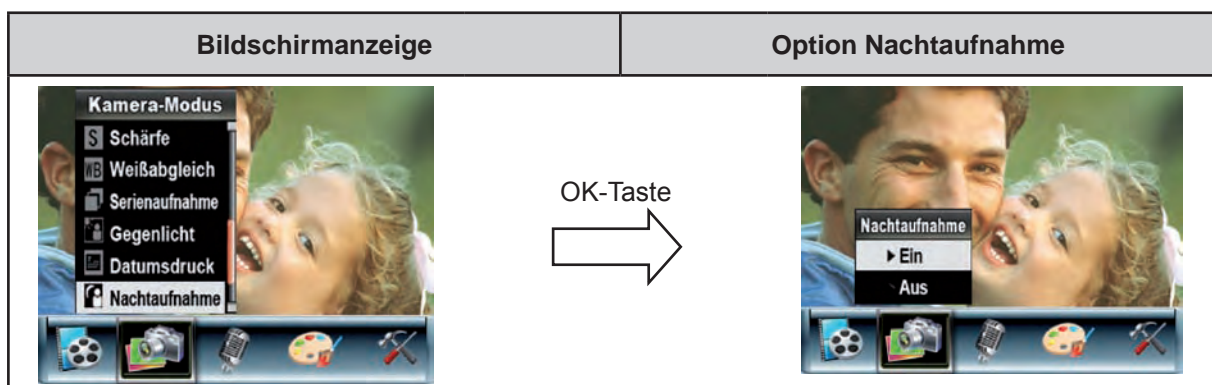

Hinweis

Um ein Verwackeln der Bilder zu vermeiden, sollten Sie die Kamera für die Aufnahme auf eine ebene, stabile Unterlage stellen oder ein Stativ verwenden.

Ton-Modus

So wird die Tonaufnahme aktiviert:

1. Drücken Sie im Film-/Fotoaufnahme-Modus die OK-Taste, um zum Bildschirm mit dem Aufnahmemenü zu wechseln.
2. Wechseln Sie mit den Rechts/Links-Tasten zu Sprachaufnahme Option. Es erscheint dann das Sprachaufnahme -Untermenü.
3. Wählen Sie die Option Eingabe, um die Voice-Aufnahme zu aktivieren, und drücken Sie die OK-Taste, um den Sprachaufnahme -Aufnahmemodus aufzurufen.
4. Drücken Sie den Filmauslöser (), um Sprachaufnahmen aufzunehmen, und drücken Sie sie nochmals, um die Aufnahme zu stoppen.



Effekt

Es gibt die vier Modi Normal, Schwarz/Weiß, Klassisch und Negativ.

Um den Effekt zu ändern:

1. Drücken Sie im Film-/Fotoaufnahme-Modus die Taste OK, um den Bildschirm mit dem Aufnahmemenü aufzurufen.
2. Wählen Sie mit den Tasten Rechts/Links die Option Effekt. Auf dem Bildschirm erscheint das Untermenü Effekt.
3. Mit den Tasten Auf (Tele) /Ab (Weit) () können Sie eine der vier Einstellungen wählen. Die Änderung wird sofort angezeigt.
4. Drücken Sie die OK-Taste, um die Einstellung zu bestätigen und den Vorgang zu beenden.



Einstellung

Das Untermenü Einstellung enthält Möglichkeiten, die Kameraeinstellungen zu ändern.

Um die erweiterten Einstellungen zu ändern:

1. Drücken Sie im Film-/Fotoaufnahme-Modus die Taste OK, um den Bildschirm mit dem Aufnahmemenü aufzurufen.
2. Mit den Rechts/Links-Tasten wählen Sie die Option Einstellung aus; das Einstellung-Untermenü wird im Bildschirm eingeblendet.

3. Mit den Tasten Auf (Tele) / Ab (Weit) () können Sie einer der Einstellungen wählen.

Bildschirmanzeige	Optionen
	<ul style="list-style-type: none"> • Ton (Betriebston) • Zeiteinstellung • Karte formatieren • TV-System • Sprache • Standardeinstellung

Ton

Aktivieren Sie mit den Tasten Auf (Tele) / Ab (Weit) () die Tastentöne und die Betriebstöne und drücken Sie die OK-Taste, um die Einstellung zu bestätigen.

Untermenü	Bildschirmanzeige	Ton
Ton		

Zeiteinstellung

- Mit den Tasten Links/Rechts können Sie zwischen Datum, Uhrzeit und Beenden wählen.
- Das Datum und die Uhrzeit werden mit den Tasten Auf/Ab eingestellt. Mit Setzen werden die Änderungen übernommen.
- Mit Beenden verlassen Sie die Zeiteinstellung, ohne die Änderungen zu übernehmen.

Untermenü	Bildschirmanzeige	Zeiteinstellung
Zeiteinstellung		

Karte formatieren

Untermenü	Bildschirmanzeige	Option Karte formatieren
Karte formatieren		

Ja: Die SD-Speicherkarte wird formatiert oder internen Speicher

Nein (Standard): Die SD-Speicherkarte wird nicht formatiert oder internen Speicher



Hinweis

Beim Formatieren der SD-Karte werden sämtliche Daten gelöscht. Vergessen Sie nicht, sämtliche Daten mit Ihrem PC zu sichern, ehe Sie die SD-Karte formatieren.

TV-System

Stellen Sie sicher, dass der für Ihre Region geeignete TV-Standard – NTSC oder PAL – eingestellt ist. Ist das falsche TV-System eingestellt, flimmert das Bild bei der Wiedergabe.

NTSC: USA, Kanada, Japan, Südkorea, Taiwan usw.

PAL: UK, Europa, China, Australien, Singapur, Hongkong usw.

Untermenü	Bildschirmanzeige	Option TV-System
TV-System		

Sprache des Benutzermenüs

Untermenü	Bildschirmanzeige
Sprache	

Standardeinstellung

Wählen Sie diese Option, um die Werte wieder auf ihre Standardeinstellungen zurückzusetzen.



Untermenü	Bildschirmanzeige	Option Standardeinstellung
Standardeinstellung		

Abschnitt 4

Wiedergabe-Modus

Drücken Sie auf die Taste Aufnahme/Wiedergabe, um vom Aufnahme-Modus in den Wiedergabe-Modus zu wechseln.

Im Wiedergabe-Modus können Sie sich Filme und Fotos ansehen und verwalten sowie Ton- und Musikdateien wiedergeben, die sich im internen Speicher oder auf der optionalen Speicherkarte befinden.

Bedienung	Bildschirmanzeige
<p>Drücken Sie auf die Taste Aufnahme/Wiedergabe,  () um vom Aufnahme-Modus in das Hauptmenü des Wiedergabe-Modus zu wechseln.</p> <ul style="list-style-type: none"> • Im Wiedergabe-Modus gibt es vier unterschiedliche Optionen: Video, Bild, Stimme und Musik. • Mit den Richtungstasten können Sie eine bestimmte Option auswählen. • Zum Anschauen von Filmen/Bildern, zum Anhören von Sprachaufnahmen/Musik drücken Sie die OK-Taste. 	

Funktionen der Richtungstasten













Im Film- und Fotowiedergabe-Modus haben die Richtungstasten die folgenden Funktionen.

	<p>Rechts: Zum nächsten Film/Foto wechseln.</p> <p>Links: Zum vorhergehenden Film/Foto wechseln.</p> <p>Tele (Auf): Digitale Zoomvergrößerung</p> <p>Weitwinkel (Ab): Digitale Zoomverkleinerung.</p> <p>OK: Aufrufen des Film-, Foto-, Ton-, Musik-, oder e-Book-Menüs.</p>
	<p>Funktionen der RECORD/PLAY Taste (AUFNAHME und WIEDERGABE-Taste)</p> <ol style="list-style-type: none"> 1. Zwischen Aufnahme- und Wiedergabemodus umschalten. 2. Zurück zur vorherigen Seite.
	<p>Filmauslöser:</p> <p>Drücken Sie auf den Filmauslöser, um die Wiedergabe zu starten, und ein zweites Mal, um sie zu unterbrechen.</p>



Anzeigen auf dem LCD-Monitor

Im Wiedergabe-Modus erscheinen auf dem LCD-Monitor die folgenden Anzeigen:



(1)	Anzeige für die Videoauflösung	
		HD-Auflösung
		D1-Auflösung
		VGA
		QVGA
	Anzeige für Bildauflösung	
		Hoch-Auflösung
		Standard-Auflösung
		Niedrig-Auflösung
(2)		Anzeige, dass die ausgewählte Film-/Fotodatei gesperrt ist.
		Die Film-/Ton-/MP3-Datei wird wiederholt.
		Alle Film-/Ton-/MP3-Dateien werden wiederholt.
		Die Fotos werden gerade als Diashow wiedergegeben.
(3)	Aktuelle Nummer/Gesamtanzahl der Filme, Fotos, Ton- und Musikdateien.	
(4)		Zoomsymbol.

Filmwiedergabe

Bedienung	Bildschirmanzeige
<ol style="list-style-type: none"> 1. Mit den Richtungstasten wählen Sie die Option Film aus. 2. Drücken Sie auf die Taste OK, um in den Filmwiedergabe-Modus zu wechseln. 	 <p>The screen displays a space-themed background with planets and stars. In the center, there is a film strip and a film reel. The word "FILM" is written in white capital letters at the bottom right.</p>
<ol style="list-style-type: none"> 3. Mit den Tasten Rechts/Links können Sie zum vorhergehenden oder nächsten Film wechseln. 4. Drücken Sie auf den Filmauslöser, um die Wiedergabe zu starten, und ein zweites Mal, um sie zu unterbrechen. 5. Während der Filmwiedergabe können Sie mit den Rechts/Links-Tasten einen schnellen Vor-/Rücklauf starten. Zum Stoppen lassen Sie die Taste wieder los. 6. Zum Anpassen der Lautstärke benutzen Sie die Auf (Tele) /Ab (Weit) -Tasten. 	 <p>The screen shows a close-up of a smiling man and a laughing child. In the top left corner, the text "5/10" is displayed. On the right side, there is a vertical column of control icons: a play button, a stop button, volume up/down buttons, and left/right arrow buttons.</p>
<ol style="list-style-type: none"> 7. Drücken Sie die OK-Taste, um das Filmoptionsmenü aufzurufen. 8. Mit den Rechts/Links-Tasten können Sie aus den sechs Optionen Löschen, Miniaturbild, Sperren, Eins wiederholen, Alle wiederholen oder Beenden auswählen. 	 <p>The screen shows the same man and child. A dark horizontal bar at the bottom contains the word "Löschen" in white. Below this bar is a row of six colorful icons: a trash can, a keyboard, a padlock, a power button, a film strip, and a play button.</p>

Löschen von Filmen



Bedienung	Bildschirmanzeige
<p>1. Wählen Sie mit den Rechts/Links-Tasten die Option Löschen ().</p>	 <p>The screenshot shows a video player interface with a background image of a smiling man and a child. A menu bar is overlaid at the bottom with the word 'Löschen' in the center. To the left of 'Löschen' is a trash can icon. To the right are several other icons: a grid, a padlock, a power button, a play button, and a right-pointing arrow.</p>
<p>2. Drücken Sie die OK-Taste, um das Löschen-Menü aufzurufen.</p> <p>3. Wählen Sie mit den Tasten Links/Rechts einen Film aus.</p> <p>4. Mit der Taste Auf (Tele) werden alle Filme gelöscht, mit der Taste Ab (Weit) wird nur ein einzelner Film gelöscht.</p>	 <p>The screenshot shows the same video player interface. The menu bar at the bottom now includes three buttons: '▲ Alle' (up arrow), '▼ Eins' (down arrow), and 'OK Zurück' (OK back).</p>
<p>5. Bevor ein Film gelöscht wird, erscheint ein Bestätigungsbildschirm: Wenn Sie „Ja“ wählen, wird die Datei gelöscht; wenn Sie „Nein“ wählen, wird der Vorgang abgebrochen.</p> <p>6. Drücken Sie die OK-Taste, um den Vorgang zu beenden.</p>	 <p>The screenshot shows the same video player interface. A confirmation dialog box is centered on the screen, containing a play button icon, the text 'Ja', and 'Nein'. Below the dialog box, the text 'Alle Löschen?' is visible.</p>



Hinweis

- Ist eine Speicherkarte eingesetzt, werden nur die Filme gelöscht, die sich auf der Speicherkarte befinden.
- Filme, die sich auf einer gesperrten Speicherkarte befinden, können nicht gelöscht werden.
- Die Löschen-Funktion kann nur Filme löschen, die nicht mit einem Löschschutz versehen sind. Filme, die mit einem Löschschutz versehen sind, müssen vor dem Löschen freigegeben werden.

Miniaturbildfunktion

Bedienung	Bildschirmanzeige
<p>1. Wählen Sie mit den Rechts/Links-Tasten die Option Miniaturbild ().</p>	
<p>2. Drücken Sie die OK-Taste, um neun Filme als Miniaturbilder anzuzeigen.</p> <p>3. Um die Wiedergabe eines Films zu starten, wählen Sie mit den Rechts/Links-Tasten einen Film aus und drücken dann die OK-Taste OK.</p>	





Löschschutz für Filme

Es können einzelne Filme oder alle Filme auf einmal mit einem Löschschutz versehen werden. Mit dieser Funktion kann ein versehentliches Löschen von Filmen vermieden werden.

Bedienung	Bildschirmanzeige
<p>1. Wählen Sie mit den Rechts/Links-Tasten die Option Sperren ().</p> <p>2. Drücken Sie die OK-Taste, um das Menü Sperren aufzurufen.</p>	
<p>3. Wählen Sie mit den Tasten Links/Rechts einen Film aus.</p> <p>4. Mit der Taste Auf (Tele) werden alle Filme gesperrt/freigegeben, mit der Taste Ab (Weit) wird nur ein einzelner Film gesperrt/freigegeben.</p> <p>5. Bevor ein Film endgültig gesperrt/freigegeben wird, erscheint eine Abfragefenster. Wählen Sie "Ja", um den Vorgang auszuführen und "Nein", um ihn abzubrechen.</p> <p>6. Drücken Sie die OK-Taste, um den Vorgang zu beenden.</p>	

Wiederholen von Filmen



Bei dieser Funktion wird automatisch die Wiedergabe einzelner Filme oder der gesamten Filme nacheinander wiederholt.

Bedienung	Bildschirmanzeige
<p>1. Wählen Sie mit den Rechts/Links-Tasten die Option Eins wiederholen () oder Alle wiederholen ().</p> <p>2. Drücken Sie die OK-Taste, um mit der Wiederholung zu beginnen.</p>	 

Wiedergabe von Fotos

Bedienung	Bildschirmanzeige
<p>1. Mit den Rechts/Links-Tasten wählen Sie die Option Bild.</p> <p>2. Drücken Sie die OK-Taste, um in den Fotowiedergabe-Modus zu wechseln.</p>	
<p>3. Mit den Rechts/Links-Tasten können Sie zum vorhergehenden oder nächsten Foto wechseln.</p> <p>4. Ist das Foto ausgewählt, können Sie es mit den Auf (Tele) / Ab (Weit) -Tasten () vergrößern.</p> <p>5. Um zum vergrößerten Bild zu navigieren, rufen Sie den Navigations-Modus durch Drücken der OK-Taste auf. Navigieren Sie mit den Richtungstasten zum vergrößerten Bild. Drücken Sie erneut die OK-Taste, um den Navigations-Modus zu beenden.</p>	
<p>6. Drücken Sie die OK-Taste, um das Fotooptions-Menü aufzurufen.</p> <p>7. Mit den Rechts/Links-Tasten können Sie aus den fünf Optionen Löschen, Miniaturbild, Dia, Sperren und Beenden auswählen.</p>	

Foto löschen

Bedienung	Bildschirmanzeige
<p>1. Wählen Sie mit den Rechts/Links-Tasten die Löschen-Option ().</p>	
<p>2. Drücken Sie die Taste OK, um das Löschen-Menü aufzurufen.</p> <p>3. Wählen Sie mit den Tasten Links/Rechts ein Foto aus.</p> <p>4. Mit der Taste Auf werden alle Fotos gelöscht, mit der Taste Ab wird nur ein einzelnes Foto gelöscht.</p> <p>5. Bevor ein Foto endgültig gelöscht wird, erscheint eine Abfragefenster. Wählen Sie "Ja", um den Löschvorgang auszuführen und "Nein", um ihn abzubrechen.</p> <p>6. Drücken Sie die OK-Taste, um den Vorgang zu beenden.</p>	



Hinweis



- Ist eine Speicherkarte eingesetzt, werden nur die Fotos gelöscht, die sich auf der Speicherkarte befinden.
- Fotos, die sich auf einer gesperrten Speicherkarte befinden, können nicht gelöscht werden.
- Die Löschen-Funktion kann nur Fotos löschen, die nicht mit einem Löschschutz versehen sind. Fotos, die mit einem Löschschutz versehen sind, müssen vor dem Löschen freigegeben werden.

Miniaturbildfunktion

Bedienung	Bildschirmanzeige
<p>1. Wählen Sie mit den Richtungstasten die Miniaturbild-Option ().</p>	
<p>2. Drücken Sie dann die OK-Taste, um während der Wahl der Miniaturbildoption neun Miniaturbilder anzuzeigen.</p> <p>3. Wählen Sie das Bild, das Sie sich ansehen möchten, mit den Richtungstasten aus.</p> <p>4. Drücken Sie die OK-Taste, um das ausgewählte Bild anzuzeigen.</p>	



Bilder sperren

Es können einzelne Fotos oder alle Fotos auf einmal mit einem Löschschutz versehen werden. Mit dieser Funktion kann ein versehentliches Löschen von Fotos vermieden werden.

Bedienung	Bildschirmanzeige
<p>1. Wählen Sie mit den Rechts/Links-Tsten die Option Sperren ().</p>	
<p>2. Drücken Sie die OK-Taste, um das Sperren-Menü aufzurufen.</p> <p>3. Wählen Sie mit den Tasten Links/Rechts ein Foto aus.</p> <p>4. Mit der Taste Auf werden alle Fotos gesperrt/freigegeben, mit der Taste Ab wird nur ein einzelnes Foto gesperrt/freigegeben.</p> <p>5. Bevor ein Foto endgültig gesperrt/freigegeben wird, erscheint eine Abfragefenster. Wählen Sie "Ja", um den Vorgang auszuführen und "Nein", um ihn abzubrechen.</p> <p>6. Drücken Sie die OK-Taste, um den Vorgang zu beenden.</p>	

Wiedergabe als Diashow

Bei dieser Funktion werden automatisch alle gespeicherten Bilder nacheinander als Diashow angezeigt.





Bedienung	Bildschirmanzeige
<p>1. Wählen Sie mit den Rechts/Links-Tasten die Diashow-Option ().</p> <p>2. Drücken Sie die OK-Taste, um die Diashow zu starten, und drücken Sie sie nochmals, um die Diashow zu stoppen.</p>	

Wiedergabe von Tondateien

Funktionen der Richtungstasten

Im Tonwiedergabe-Modus haben die Richtungstasten die folgenden Funktionen:

	<p>Rechts/Links: Auswählen der vorhergehenden/nächsten Tondatei.</p> <p>Auf/Ab: Einstellen der Lautstärke für die Wiedergabe.</p> <p>OK: Aufrufen des Tonoptions-Menüs.</p>
---	--

Bedienung	Bildschirmanzeige
<p>1. Mit den Rechts/Links-Tasten wählen Sie die Ton-Option aus.</p> <p>2. Drücken Sie die OK-Taste, um in den Tonwiedergabe-Modus zu wechseln.</p>	
<p>3. Mit den Tasten Rechts/Links können Sie zur vorhergehenden oder nächsten Tondatei wechseln.</p> <p>4. Drücken Sie auf den Filmauslöser (), um die Wiedergabe der ausgewählten Tondatei zu starten. Wenn Sie während der Wiedergabe noch einmal auf den Auslöser drücken, wird die Wiedergabe unterbrochen. Durch nochmaliges Drücken auf den Auslöser wird die Wiedergabe fortgeführt.</p> <p>5. Mit den Tasten Auf/Ab können Sie die Lautstärke einstellen.</p> <p>6. Drücken Sie die OK-Taste, um das Optionsmenü für Tonwiedergabe aufzurufen.</p>	
<p>7. Mit der Taste Ab wählen Sie die Option Wiederholen, mit Auf können Sie die Datei löschen.</p>	

8. Drücken Sie die Taste Ab (Weit), wird eine einzelne Tondatei wiederholt, drücken Sie diese Taste zweimal, werden alle Tonaufnahmen wiederholt.
9. Drücken Sie noch einmal darauf, um die Wiederholfunktion zu deaktivieren.
10. Die Symbole für die Wiederholung einer Tondatei und die von allen Dateien sind unterschiedlich.



11. Um eine Tondatei zu löschen, wählen Sie zuerst mit den Tasten Rechts/Links eine Tondatei aus.
12. Drücken Sie die OK-Taste, um das Optionsmenü für Tonwiedergabe aufzurufen
13. Drücken Sie die Auf (Tele) -Taste, um die Löschen-Option zu wählen.
14. Mit der Taste Auf werden alle Tondateien gelöscht, mit der Taste Ab wird nur eine einzelne Tondatei gelöscht.
15. Bevor eine Tondatei endgültig gelöscht wird, erscheint eine Abfragefenster. Wählen Sie "Ja", um den Löschvorgang auszuführen und "Nein", um ihn abubrechen.
16. Drücken Sie die OK-Taste, um den Vorgang zu beenden.



Abschnitt 5

Wiedergabe von MP3-Musik



MP3-Musik

MP3 ist ein komprimiertes Format von Audiodateien. MP3-Musikdateien können von einigen MP3-Websites heruntergeladen werden.

Übertragen von MP3-Musik auf die Kamera

1. Installieren Sie den Kamertreiber auf dem Computer.
2. Schließen Sie die Kamera an den USB-Anschluss des Computers an.
3. Wenn die Kamera an den Computer angeschlossen ist und sich im Massenspeicher-Modus befindet, leuchtet die rote LED.
4. Laden Sie die MP3-Dateien in den MP3-Ordner.
5. Wenn Sie alle Dateien übertragen haben, können Sie das USB-Kabel vom PC abtrennen.

Wiedergabe von MP3-Musik

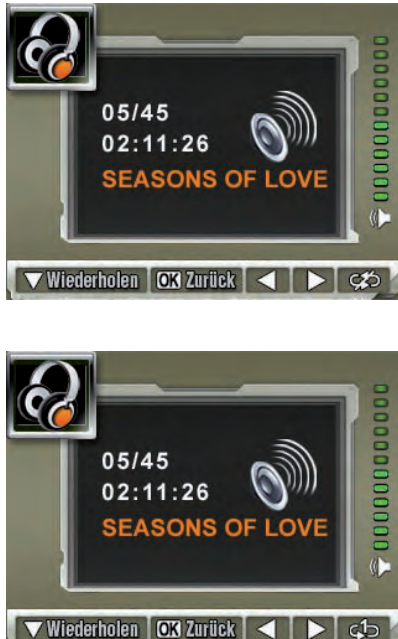
Bedienung	Bildschirmanzeige
<p>1. Wählen Sie im Wiedergabe-Modus mit den Rechts/Links-Tasten die Option Musik.</p>	
<p>2. Mit den Aufwärts/Abwärts-Tasten wählen Sie das gewünschte MP3 aus, mit den Rechts/Links-Tasten können Sie zur nächsten/vorherigen Seite springen.</p>	
<p>3. Zum Abspielen von MP3-Dateien drücken Sie den Filmauslöser oder die OK-Taste.</p> <p>4. Drücken Sie noch einmal auf den Filmauslöser, um die Wiedergabe zu beenden.</p> <p>5. Mit den Tasten Auf/Ab können Sie die Lautstärke einstellen.</p>	
<p>6. Drücken Sie die OK-Taste, um das Menü Wiederholen aufzurufen.</p> <p>7. Drücken Sie einmal auf die Taste Ab, um die aktuelle MP3-Datei zu wiederholen (↺↻).</p> <p>8. Drücken Sie zweimal auf die Taste Ab, um alle MP3-Dateien zu wiederholen (↻↻).</p> <p>9. Drücken Sie die OK-Taste, um den Vorgang zu beenden.</p>	

Wiedergabe von MP3-Musik mit Kopfhörern

Die in der Kamera gespeicherten MP3-Dateien können entweder über die eingebauten Lautsprecher, die Kopfhörer oder das Fernsehgerät wiedergegeben werden.

Wenn Sie ein Kopfhörer-Kabel an die Kamera angeschlossen haben, erscheint auf dem LCD-Monitor das Untermenü Kopfhörer/TV. Wählen Sie die Option Kopfhörer oder TV und drücken Sie die OK-Taste, um die Einstellung zu bestätigen.)



Abschnitt 6

Wiedergabe von Filmen auf dem PC

Wiedergabe von Filmen auf dem PC

Bevor Sie sich einen Film das erste Mal ansehen, stellen Sie bitte sicher, dass der Video-Codec auf dem PC installiert ist. Gehen Sie dazu so vor:

1. Legen Sie die CD-ROM in das CD-ROM-Laufwerk des Computers ein. Klicken Sie auf "Install Device Driver" und befolgen die Anweisungen auf dem Bildschirm.
2. Starten Sie eine Video-Applikation wie z.B. Windows Media Player, um Filme anzusehen.

Filme auf CD

Sie können die aufgenommenen Filme über das Internet zu Ihren Bekannten senden oder auf CDs kopieren. Stellen Sie bitte sicher, dass Ihre Bekannten den Video-Codec auf dem PC installiert haben. Der Video-Codec ist in der mitgelieferten CD enthalten.

Abschnitt 7

Wiedergabe von Fotos und Filmen auf einem TV

Anschluss an einen High-Definition-TV

1. HDMI-Kabel an einem HD TV anstecken.
2. Stellen Sie die Videoeingangsquelle des Fernsehers auf die Option "HDMI" ein.
3. Die Vorgehensweise zum Anzeigen von gespeicherten Bildern und Videos auf einem TV-Gerät entspricht der zum Anzeigen von Bildern und Videos auf einem LCD-Bildschirm.

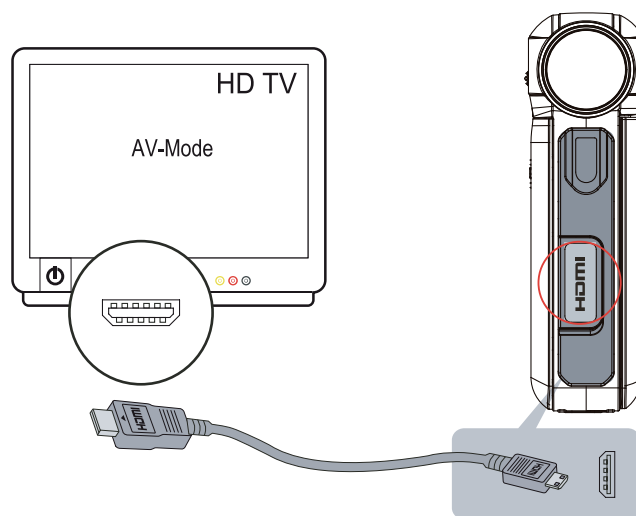

Anschluss an ein Nicht-HD 16:9 (Breitbild) oder 4:3 TV-Gerät

1. Ein Ende des AV-Kabels wird in die AV Out-Buchse an Ihrer Kamera eingesteckt.

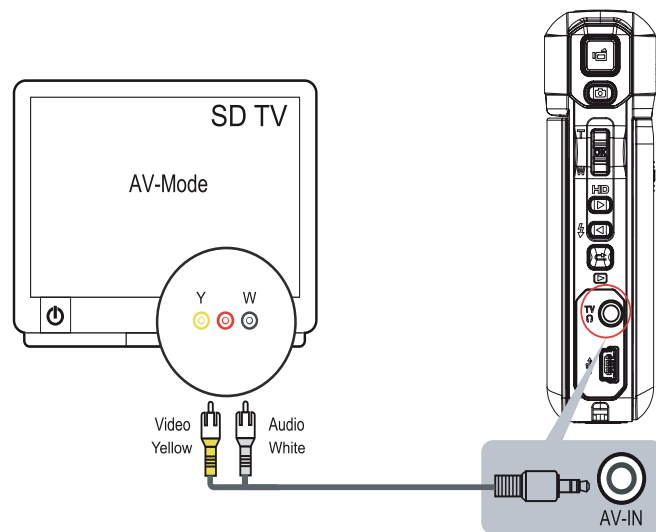

2. Das andere Ende wird am Fernsehgerät angesteckt.
3. Auf dem LCD-Bildschirm öffnet sich das Optionen-Menü für Kopfhörer/TV.



4. Wählen Sie die Option TV und bestätigen Sie Ihre Auswahl mit der OK Taste.
5. Die Vorgehensweise zum Anzeigen von gespeicherten Bildern und Videos auf einem TV-Gerät entspricht der zum Anzeigen von Bildern und Videos auf einem LCD-Bildschirm.



Hinweis

Solange die Kamera an ein Fernsehgerät angeschlossen ist, ist der LCD-Monitor deaktiviert.

Abschnitt 8

Videodatei-Konverter

Die Softwarekollektion auf der CD enthält den ArcSoft MediaConverter. Mit dieser Software sind Sie in der Lage, unterschiedliche Video-Formate in ein mit Ihrer Kamera kompatibles Format zu konvertieren. Auf diese Weise können Sie unterschiedliche Videodateiformate konvertieren und Ihre Lieblingsfilme auf Ihrer Kamera wiedergeben.

8.1 MediaConverter

So konvertieren Sie eine Videodatei:

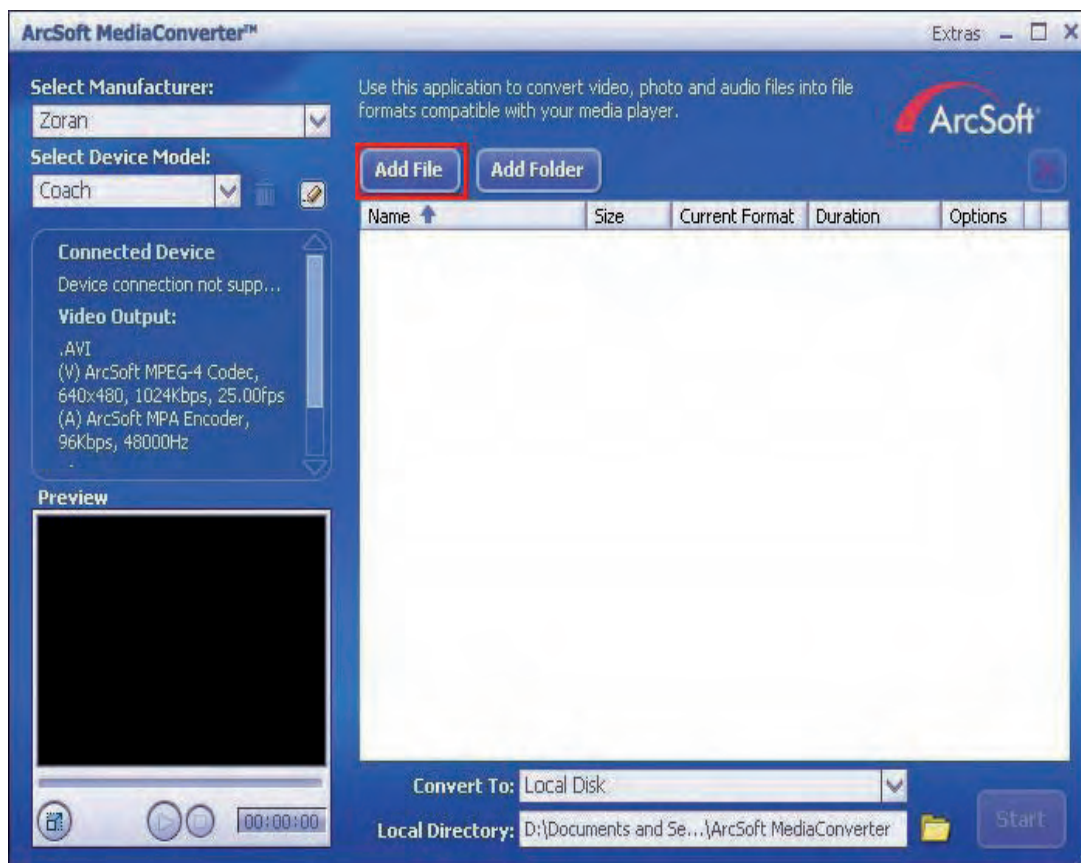

1. Installieren Sie ArcSoft MediaConverter (siehe Abschnitt 11).
2. Klicken Sie auf Start → (Alle) Programme → ArcSoft MediaConverter → MediaConverter.
3. Der MediaConverter-Hauptbildschirm wird auf dem Desktop angezeigt.
4. Klicken Sie auf "Add File".



5. Wählen Sie die umzuwandelnde Videodatei.



6. Sie können vor dem Konvertieren Ihren Mediendateien eine Vorschau von ihnen anzeigen. Verwenden Sie für diesen Zweck die folgenden Kontrollfunktionen.

- Klicken Sie auf , um die Vorschau zu starten
- Klicken Sie auf , um die Vorschau zu stoppen

Vergewissern Sie sich, dass vor dem Konvertieren eine Vorschau von Ihren Mediendateien angezeigt werden kann.

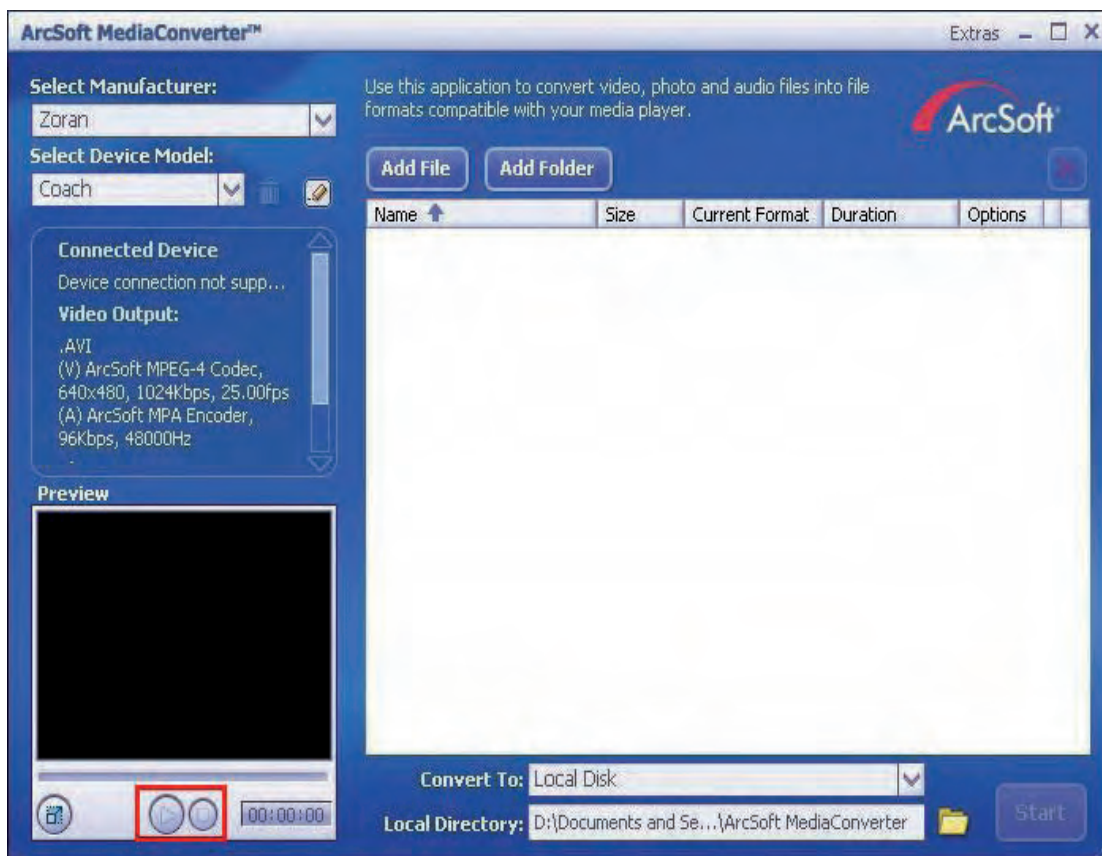

7. Klicken Sie auf "Start", um die Dateien umzuwandeln.

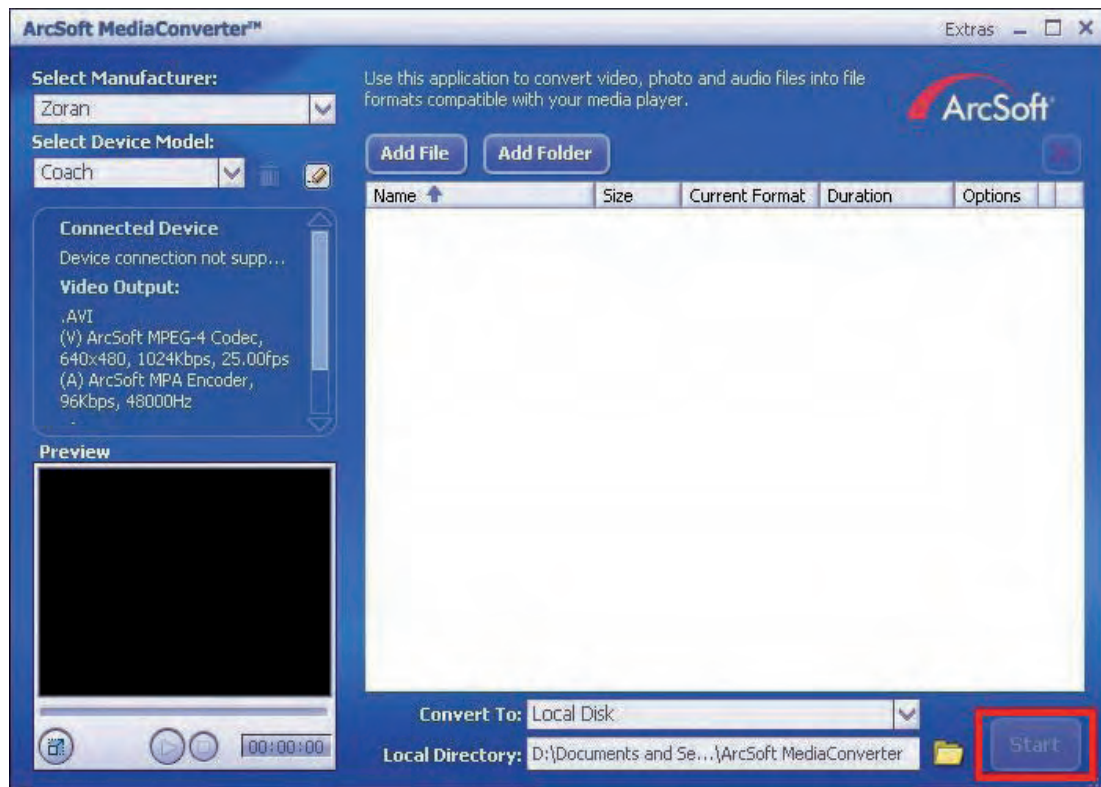

8. Wenn die Konvertierung abgeschlossen ist, erscheint ein Berichtsfenster.

9. Bevor die konvertierte Datei auf die Kamera übertragen wird, muss sie umbenannt werden in "Clip0001.avi". (Bitte beachten: wenn es die Datei Clip0001.avi auf der Kamera bereits gibt, muss die konvertierte Datei in clip0002.avi umbenannt werden)

10. Schließen Sie die Kamera an den PC an und übertragen Sie die konvertierte Videodatei auf die Kamera in den Ordner "Arbeitsplatz\Austauschbarer Datenträger\DCIM\200Movie". (Lesen Sie nach im Abschnitt 11 "Übertragen von Daten auf einen Computer").

11. Wenn Sie die konvertierte Videodatei auf die Kamera übertragen haben, können Sie die Wiedergabe starten, indem Sie auf die Taste Rec/Play drücken.

Abschnitt 9

Brennen des aufgenommenen Clips auf DVD

Die mitgelieferte Software-CD enthält die Anwendung ArcSoft MediaImpression, mit der Sie Videoclips auf DVD brennen können. So können Sie Ihre wertvollen Filme auf DVD sichern und sie jederzeit Ihrer Familie und Ihren Freunden zeigen.

So erstellen Sie eine DVD:

1. Installieren Sie ArcSoft MediaImpression (siehe Abschnitt 11)
2. Klicken Sie auf [Start] → [Select Programs] → [ArcSoft MediaImpression]
3. Auf dem Bildschirm erscheint das Hauptfenster von ArcSoft MediaImpression
4. Klicken Sie auf [Make Movie] .



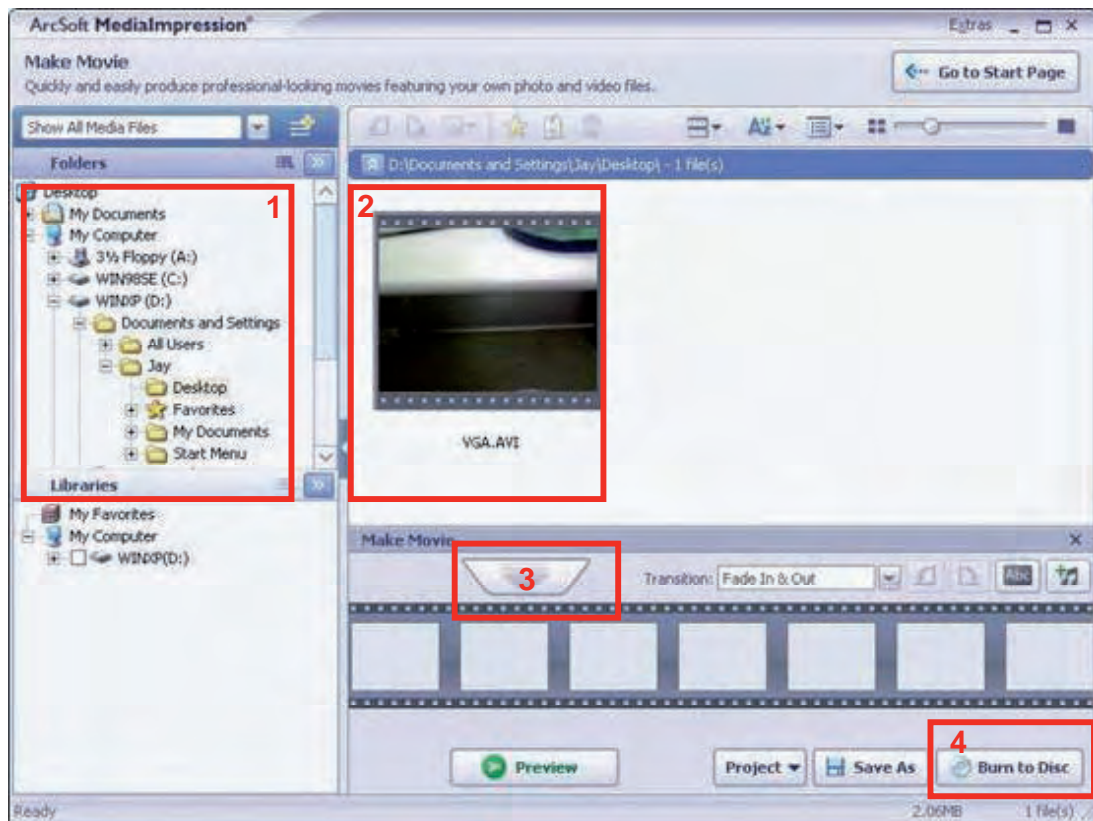

5. Klicken Sie auf [Start], um den DVD-Brennvorgang zu starten.

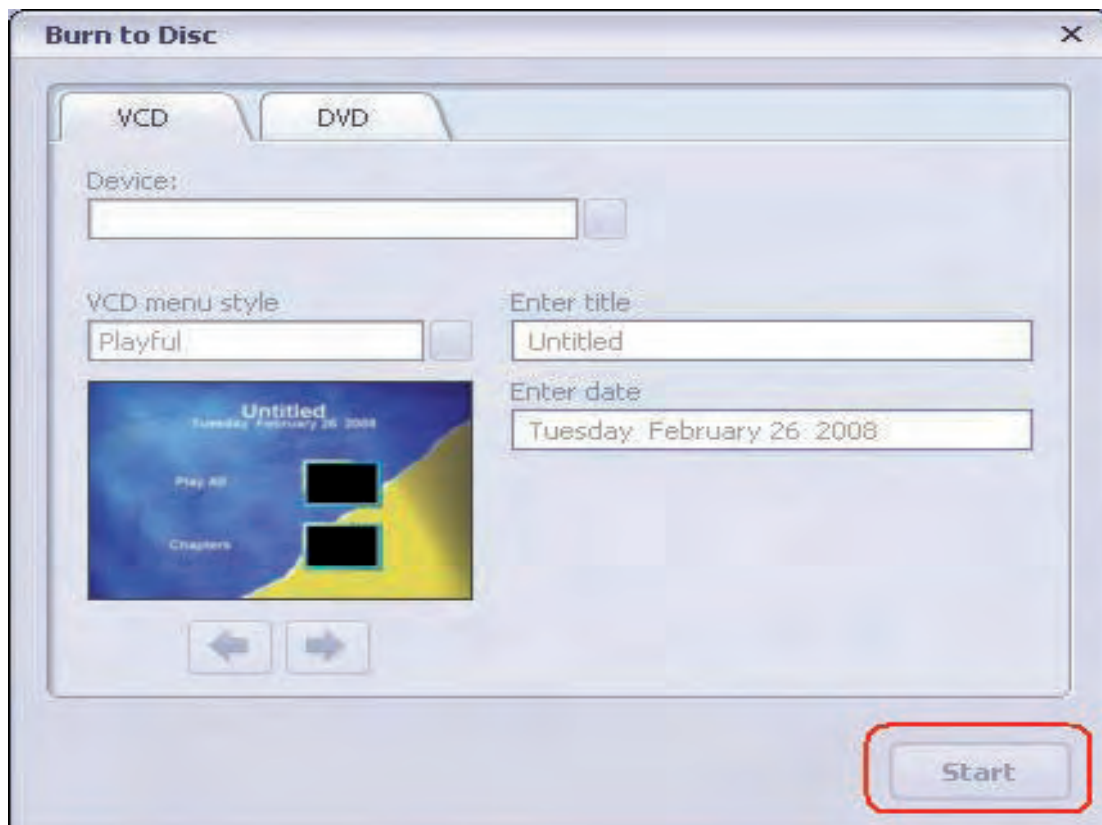

Abschnitt 10

Hochladen von Videos auf die YouTube-Website

Auf der mitgelieferten Software-CD ist die Anwendung ArcSoft MediaImpression enthalten, mit der Sie Videos ganz einfach auf die YouTube-Website hochladen können.

So laden Sie Videodateien auf die YouTube-Website hoch:

1. Installieren Sie ArcSoft MediaImpression (siehe Abschnitt 11)
2. Klicken Sie auf [Start] → [Select Programs] → [ArcSoft MediaImpression]
3. Auf dem Bildschirm erscheint das Hauptfenster von ArcSoft MediaImpression
4. Klicken Sie auf die Option [Video] .



5. Wählen Sie die Videodatei aus, die Sie hochladen möchten, und klicken Sie im Menü, das sich am unteren Bildschirmrand befindet, auf [Upload to YouTube] .

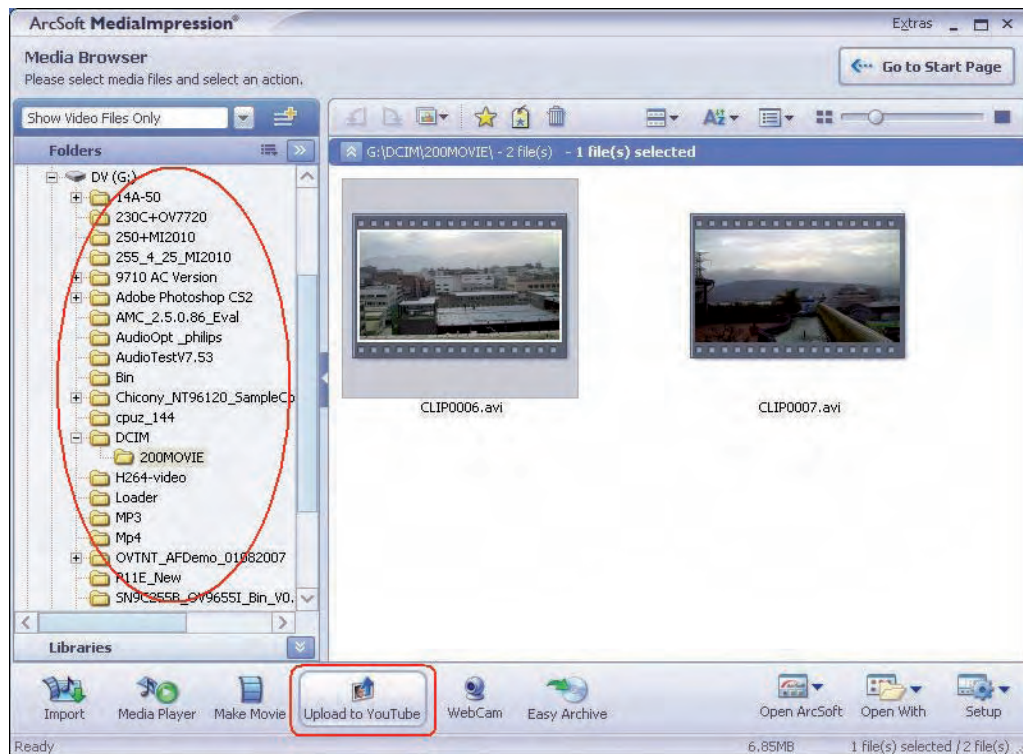

6. Wenn Sie diese Funktion das erste Mal verwenden, folgen Sie den Anweisungen im Fenster YouTube Setting.

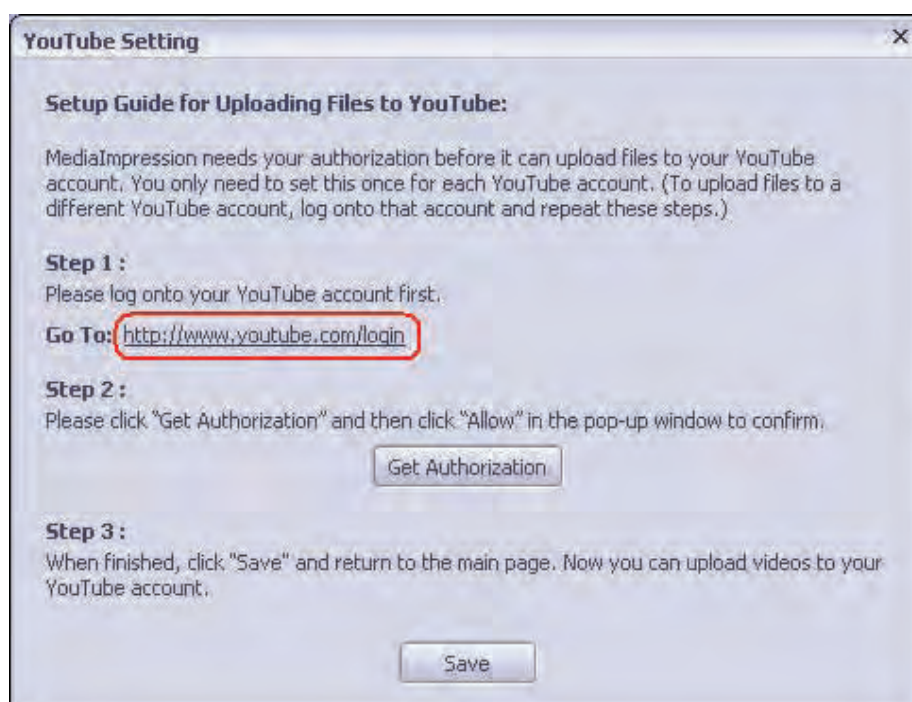

7. Rufen Sie die Website <http://www.youtube.com/login> auf, und melden Sie sich bei Ihrem YouTube-Konto an.

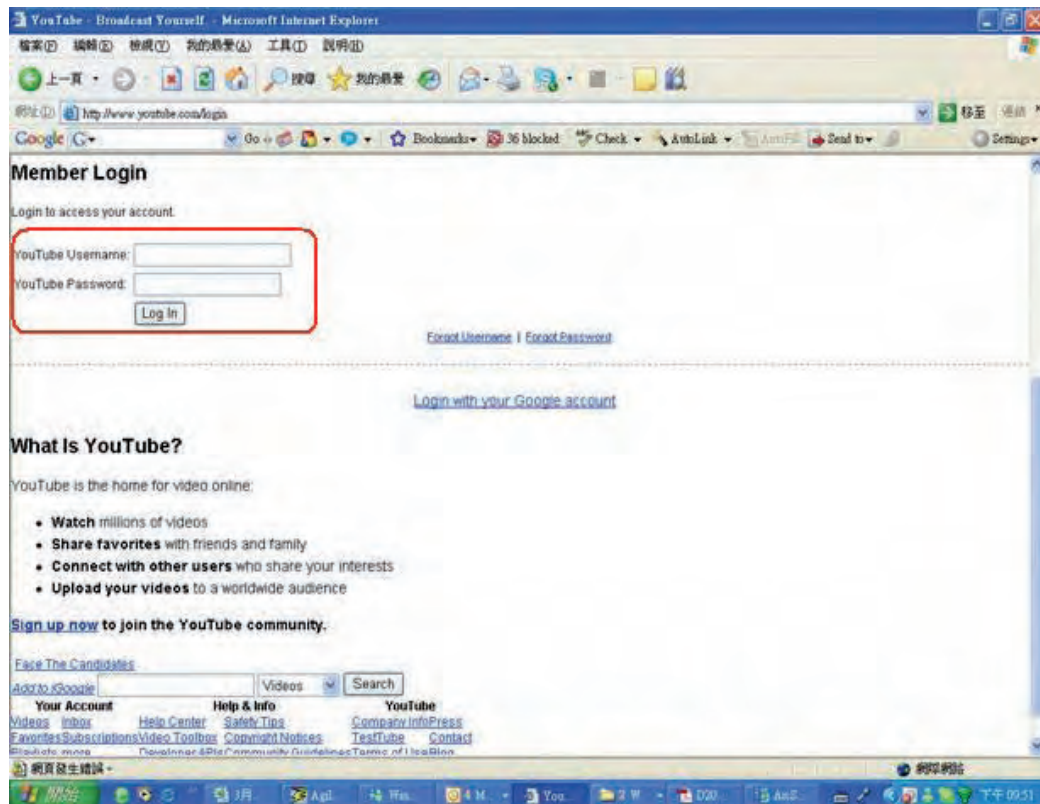

(Wenn Sie noch kein YouTube-Konto haben, müssen Sie sich hier zuerst registrieren.)

8. Nachdem Sie sich bei Ihrem YouTube-Konto angemeldet haben, klicken Sie auf die Schaltfläche [Get Authorization].

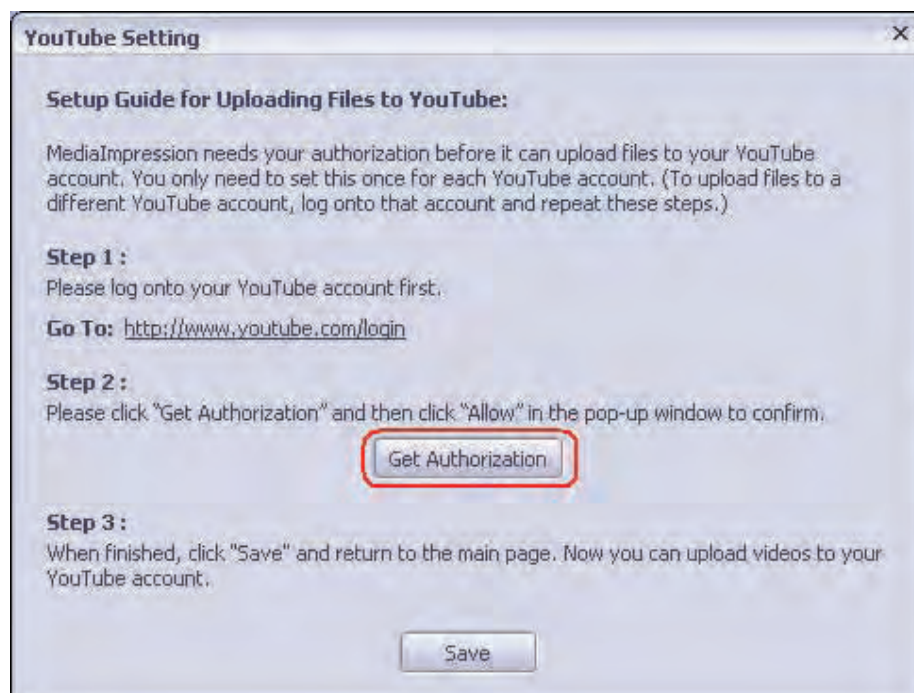

Klicken Sie dann auf die Schaltfläche [Allow], die auf der YouTube-Website zu sehen ist.

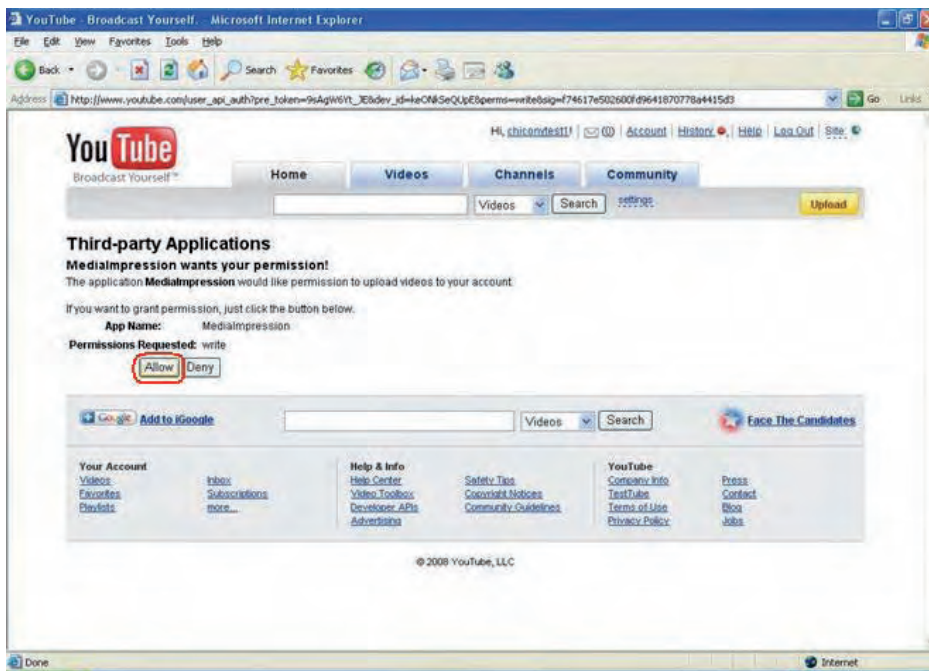

9. Klicken Sie auf die Schaltfläche [Save], um das Video hochzuladen.

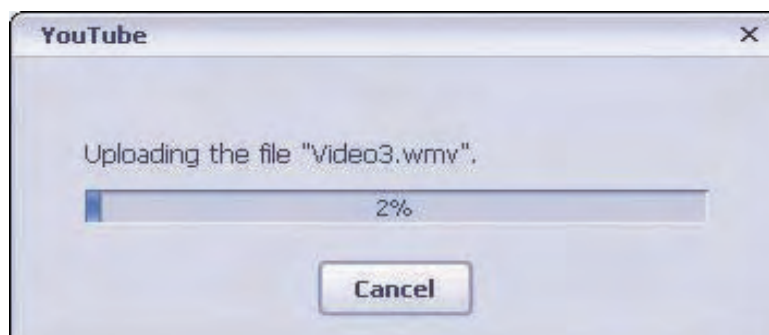
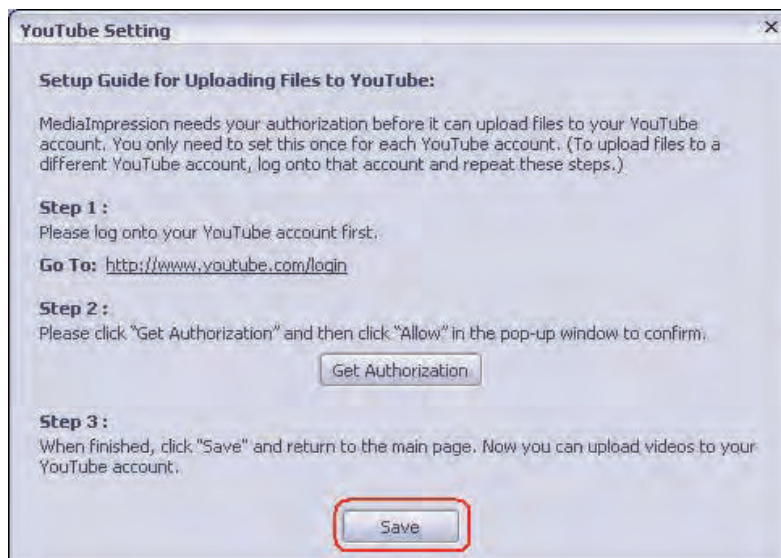

Übertragen von Daten auf einen Computer

Installation des Digitalkamera-Treibers

Bevor Sie die Kamera das erste Mal an den Computer anschließen, müssen Sie den Treiber auf dem Computer installieren. Der Treiber befindet sich auf der mitgelieferten CD-ROM. So wird der Treiber installiert:

1. Legen Sie die CD-ROM in das CD-ROM-Laufwerk des Computers ein. Das Willkommen-Fenster erscheint.
2. Klicken Sie auf "Install USB Driver" (USB-Treiber installieren). Befolgen Sie für die Installation die Anweisungen auf dem Bildschirm. Je nach Betriebssystem kann es nun notwendig sein, den Computer nach der Installation neu zu starten.

Anschließen der Kamera an einen Computer

Sie können die Fotos, Filme und Tondateien, die Sie in der Kamera gespeichert haben, auf einen Computer übertragen und z.B. per E-Mail versenden oder ins Internet stellen. Gehen Sie dazu so vor:

1. Installieren Sie den Kameratreiber auf dem Computer.
2. Verbinden Sie den Computer und die Kamera mit dem mitgelieferten Mini-USB-2.0-Kabel.
3. Wenn die Kamera an den Computer angeschlossen ist, ist der Massenspeicher-Modus der Standard-Modus.
4. Übertragen Sie die Fotos, Filme, MP3- oder Tondateien.

Massenspeicher-Modus

Sobald die Kamera an den Computer angeschlossen ist, leuchtet die rote LED. Die Filme, Fotos und Tonaufnahmen befinden sich auf dem Computer im Verzeichnis "Arbeitsplatz\Austauschbarer Datenträger\DCIM". In diesem Modus können Sie die Filme/Fotos/Tonaufnahmen beliebig wiedergeben, löschen, verschieben oder kopieren. Für die Bearbeitung der Filme und Bilder können Sie die mitgelieferte ArcSoft-Software verwenden.

PC-Kamera-Funktion

Drücken Sie im Massenspeicher-Modus auf die Aufnahme/Wiedergabe Taste, um in den PC-Kamera-Modus zu wechseln. Die grüne LED leuchtet. In diesem Modus können Sie über das Internet Live-Videokonferenzen abhalten und Video-E-Mails versenden.

Installation der mitgelieferten Software

Die mit der Kamera gelieferte CD enthält 3 Anwendungsprogramme.

- **ArcSoft MediaImpression** ist eine benutzerfreundliche Anwendung, die Ihnen beim Anzeigen, Bearbeiten und Organisieren von Bildern hilft.
- **ArcSoft MediaConverter** wandelt verschiedene Videoformate in das kompatible Format um, mit dem Ihre Kamera arbeitet.
- **Der Gerätetreiber beinhaltet:**
 - (1) Video-Codec zur korrekten Anzeige von Filmen
 - (2) Webcam-Treiber.

Detaillierte Informationen finden Sie in der Online-Hilfe aller mitgelieferten Programme.

So werden die mitgelieferten Programme installiert:

1. Legen Sie die CD-ROM in das CD-ROM-Laufwerk des Computers ein. Das Willkommen-Fenster erscheint.
2. Wählen Sie aus der Liste die Programme aus, die installiert werden sollen und klicken dann auf **Install Application Software** (Anwendungsprogramme installieren). Befolgen Sie für die Installation die Anweisungen auf dem Bildschirm.

Abschnitt 12

Spezifikationen und Systemanforderungen

Spezifikationen	
Sensor	5 Megapixel
Betriebsmodi	Filmaufnahme, Fotoaufnahme, Tonaufnahme, MP3-Player, PC-Kamera, Massenspeicher
Objektiv	F3.2 (f = 7.0 mm)
Aufnahmebereich	200 cm bis unendlich (Normal) 20 cm (Makro)
Digital Zoom	8X
Auslöser	Electronic
LCD-Monitor	2.4" LCD
Speichermedien	Eingebauter Speicher (teilweise für Firmware genutzt); Unterstützung von SD-Karten,
Bildauflösung	Standbild 3744x2808 (11M Pixels) 2592x1944 (5M Pixels) 1600x1200 (2M Pixels)
Filmauflösung	HD 1280 x 720 pixels 30 fps D1 720 x 480 pixels 30 fps VGA 640 x 480 pixels 30 fps QVGA 320 x 240 pixels 30 fps
Weißabgleich	Automatisch/Manuell (Tageslicht, Leuchtstofflicht, Glühlicht)
Belichtung	Automatisch; Manuell
Selbstauslöser	10 Sekunden Verzögerung
Blitz	Automatischer /Aus/Ein/Rote-Auge-Reduzierung/Licht EIN
Dateiformat	Foto: JPEG Film: AVI(H.264) Ton: WAV Musik: MP3
Bildwiedergabe	Einzelbild/Miniaturbild/Diashow
Anschlüsse für PC	Mini-USB-2.0-Anschluss
TV-Ausgang	NTSC/PAL einstellbar
Batterie	NP60 Li-Ionen-Akku
Abmessungen	96 (H) * 65 (W) * 29 (D) mm
Gewicht	113 g (ohne Batterien)

Systemvoraussetzungen

Windows 2000/XP/Vista

Oberhalb Pentium III 800MHz

256MB RAM

CD ROM

1GB freier Festplattenspeicher

Freier USB-Anschluss

16-Bit Farbmonitor



Hinweis

Der LCD-Bildschirm wurde mittels einer hochpräzisen Technologie gefertigt. Somit sind 99.99% aller Bildpunkte für die effektive Anzeige aktiv. Es kann unter Umständen vorkommen, dass einige sehr kleine schwarze und/oder helle Punkte (weiß, rot, blau oder grün) auf dem LCD-Bildschirm erkennbar sind. Diese Punkte sind ein normales Ergebnis im Rahmen des Herstellungsprozesses und haben keinerlei Einfluss auf die Qualität der Aufnahmen.

Abschnitt 13

Einfache Problemlösung

Einfache Problemlösung

1. Wie kann ich die Schärfe richtig einstellen, wenn das Bild auf dem LCD-Bildschirm nicht scharf dargestellt wird?

Drehen Sie den "Fokusring", der das Objektiv umgibt, in die richtige Position: Allgemein /Macro .

2. So nehmen Sie richtig auf [no question mark here!]

Stellen Sie zunächst den Fokus richtig ein. Wenn Sie danach den Auslöser drücken, wird in der Mitte des Bildschirms ein "Trichtersymbol" angezeigt. Halten Sie die Kamera so lange ruhig, bis das "Trichtersymbol" verschwindet. Danach können Sie ein scharfes Bild aufnehmen.

3. Der Blitz funktioniert nicht.

Der Blitz arbeitet nicht, wenn sich die Kamera im Makromodus befindet oder der Energiestand niedrig ist.

4. Bei der Aufnahme funktioniert der Zoom nicht – die "Zoomtasten" reagieren nicht.

Wenn die "Bildstabilisierungsfunktion" bei der Aufnahme aktiviert ist, werden die "Zoomtasten" für den Digitalzoom außer Kraft gesetzt.

5. Die Dateien der Speicherkarte werden nicht richtig dargestellt, wenn im LCD-Bildschirm das "!" oder das "Trichtersymbol" zu sehen ist.

Das "!" bedeutet, dass es sich um ein nicht unterstütztes Dateiformat handelt, das "Trichtersymbol" zeigt an, dass die Datei nicht richtig ausgelesen werden kann. Löschen Sie solche Dateien. Die restlichen Dateien können ganz normal wiedergegeben werden. Wir empfehlen Ihnen, die Speicherkarte vor der ersten Benutzung zu formatieren und Dateien unterschiedlicher Formate nicht im selben